

ЎЗБЕКИСТОН РЕСПУБЛИКАСИ
ОЛИЙ ВА ЎРТА МАХСУС ТАЪЛИМ ВАЗИРЛИГИ

А.Б. Шакаров Ф.Б. Абдукаримов

МАКРОИҚТИСОДИЁТ ФАНИДАН ЎҚУВ ҚЎЛЛАНМА

ТОШКЕНТ - 2009

КИРИШ.

Ушбу маъруза матнларида мамлакат иқтисодиётини макроиқтисодий жиҳатдан ривожлантиришнинг моҳияти, унинг таркибий қисми, ривожлантириш босқичлари ва уларни Ташкил этиш билан боғлиқ масалалар ёритилган. Чунки, республика иқтисодиётининг бозор муносабатларига ўтиш билан боғлиқ бўлган туб ўзгаришлари янгича бошқариш услубларини, унга мос равишда эса бозор иқтисодиёти амал қилишнинг ва давлат томонидан ўзгача раҳбарларни талаб этади. Булар чуқур ва кўп қиррали билимларга эга бўлган, яхши мушоҳада ва мулоҳаза қилиб қарорлар қабул қилишга қодир бўлган ўз ишининг мутахассислари бўлиши шарт. Айниқса макроиқтисодиёт ўта мураккаб ва ўз навбатида нозик бўлган соҳада банд бўлган амалиётчиларга жуда юқори талаблар қуйилади. Барча мавжуд бўлган ресурслардан оптимал фойдаланиш, ҳамда иқтисодий ўсиш учун зарур бўлган шарт-шароитларни мувоффақият билан таъминлаш учун иқтисодчи макроиқтисодий жараёнларни таҳлил қила билиши, иқтисодиётнинг ўзига хос хусусиятларини яхши билиш, иқтисодий жиҳатдан турли хулосалар чиқара олиши ҳамда бу хулосаларнинг тўғри ва асосланган эканини исботлаб бера олиши керак. Бундай мутахассислар тайёрлашда “макроиқтисодиёт” курсини ўқиш муҳим рол ўйнайди. Курсни ўрганиш макроиқтисодий жараёнларнинг илмий асосларини ҳамда илғор мамлакатлардаги бу жараёнларни тартибга солиш амалиёт ва тўпланган бой тажрибани ўзлаштириш имконини беради. Республика иқтисодиёти янгича муносабатларга ўтиш босқичида тўрган шароитда бу масалалар айниқса аҳамиятлидир. Чунки бозор иқтисодиёти олдинги тизимдан нафақат принцип жиҳатдан фарқ қилувчи хўжалик модели, балки ўз ахлоқ талабларига эга бўлган бошқа бир фалсафа ҳамдир.

“Макроиқтисодиёт” ўқув фани сифатида бошқа иқтисодий фанлар, айниқса “микроиқтисодиёт” билан чамбарчас боғланган. Чунки уларнинг барчаси учун иқтисодиёт ягона тадқиқот объекти бўлиб хизмат қилади. Шунинг учун ҳам ушбу маъруза матнлари “иқтисодиёт” таълим йўналиши бўйича уқийдиган талабаларга мўлжалланган.

1- Боб: Макроиктисодиёт фанининг предмети, объекти ва унинг аҳамияти.

1.1. Макроиктисодиёт ва микроиктисодиёт тушунчаси.

1.2. Макроиктисодиёт фанининг предмети, объекти ва унинг бошқа иқтисод фанлари билан алоқалари.

1.3. Ресурслар, маҳсулотлар, даромадлар ва харажатларнинг доиравий айланиши.

1.4. Очик ва ёпиқ иқтисодиёт тушунчаси.

1.1. Макроиктисодиёт ва микроиктисодиёт тушунчаси.

Жамиятнинг барча иқтисодий ва ижтимоий фаолиятларини ўрганиш ва юритишда фундаментал муаммога дуч келамиз. Бу муаммо аввол бор табиат бизга инъом этган ресурсларнинг чегараланганлигидир. Демак, инсоният хоҳлаганича ресурслар имкониятига эга эмас. Шунинг учун биз инсоният фаолияти учун моддий неъматлар яратиш жараёнларини ўрганиб чиқишимиз керак. Бу эса ўз навбатида иқтисодиётни ўрганиш демакдир. Чунки, иқтисод-грекча сўз бўлиб, уй хўжалигини юритиш санъати демакдир. Эндиликда ушбу фан уй хўжалигини юритиш эмас, балки худудлар, мамлакатлар ва жаҳон хўжалигини юритиш санъати билан шуғулланмоқда. Бунинг исботи сифатида ишлаб чиқариш соҳаларида Ташкил этилаётган корхоналар, фирмалар, корпорациялар, қўшма корхоналар ва фирмалар каби кўплаб мисолларни келтиришимиз мумкин.

Иқтисодиёт кенг ва чуқур маъноли муаммоларни ўрганади. Лекин иқтисодчилар ўрганадиган муаммолар ва хал қиладиган вазифаларни қисқача қуйидагича таърифлаш мумкин: Биринчидан, инсон чегараланган имкониятлар даражасида яшайди. Инсоннинг ақлий ва жисмоний имкониятлари, вақт, маблағ ва барча ресурслари чегараланган. Вақтнинг чегараланганлиги у ёки бу ишлаб чиқаришни маълум вақт давомида амалга оширишни тақоза қилади. Маблағларнинг чегараланганлиги у ёки бу мақсадларни амалга оширишни молиявий жиҳатдан мушқўллаштиради.

Демак, шахс ва жамият фаровонлиги чегараланган имкониятлардан оқилона фойдаланиш билан боғлиқ экан. Яъни, ресурсларнинг чегараланганлигини иқтисодий ўрганиш принципіал аҳамиятга эга. Бунинг маъноси шуки, барчанинг бир вақтнинг ўзида барча эҳтиёжларини қондириб бўлмайди. Агарда ресурслар чегараланмаган бўлмаганда эди, у ҳолда мақсадларга эришиш ва маҳсулотларни истеъмолчиларга самарали қилиб тақсимлашга зарурат бўлмаган бўлар эди.

Бугунги кунда мавжуд бўлган - инфляция, ишсизлик, ҳарбий харажатлар, бюджет камомати, қашшоқлик ва тенгсизлик, атроф муҳитнинг ифлосланиши, бизнесни давлат томонидан тартибга солиш ва шу қабилар туб моҳияти жиҳатидан чегараланган ресурслардан самарали фойдаланиш муаммосини билдиради. Бундан шундай хулосага келишимиз мумкинки шахс, корхона, ҳудуд, мамлакат ва хатто ҳалқаро миқёсларда ҳам иқтисодиёт билан шуғулланиш объектив зарурат экан.

Юқорида кўрсатиб ўтилган муаммоларни ўз вақтида ва жой-жойида ҳал қилишда кўпгина иқтисодий фанлар қатори микро ва макроиқтисодиёт фанлари ҳам бевосита шуғулланади. Масалан, бирор-бир мамлакат иқтисодиётини ривожлантириш учун ҳар хил қарор ва қонунлар қабул қилишда иқтисодчилар икки хил таҳлиллар орқали ёндошадилар. Яъни, микроиқтисодий ва макроиқтисодий ёндошувлардан иборат.

Микроиқтисодий ёндошув ёки микроиқтисод бу бирор бир аниқ иқтисодий бирликни тўлиқ таҳлил қилишдан иборатдир. Масалан, бирор-бир ишлаб чиқариш корхонасини ўрганиш, яъни, корхонини Ташкил қилишдаги ички (инсонлар, ишлаб чиқариш воситалари, капитал ва маълумотлар билан таъминланганлик даражаси) ва ташқи (маъмурий ва марказий бошқарув Ташкилотлари, истеъмолчилар, ишлаб чиқариш компонентларини етказиб берувчилар ва аҳоли яшаш жойларига ўзоқ - яқинлиги) омиллар, ишлаб чиқарган маҳсулотларининг харажатлари, фойдаси, тушуми, тўланадиган солиқлар ва шунингдек корхона фаолияти билан боғлиқ бўлган барча жараёнларини тўлиқ ўрганишдан иборатдир. Ёки бошқача қилиб айтганда

ресурслар, товарлар ва даромадлар доиравий айланишини алоҳида олинган корхона, тармоқ ҳудуд даражасида ўрганишдан иборатдир.

Макроиқтисодиёт эса кенг куламадаги иқтисодиёт билан шуғулланади. Унинг объекти бўлиб ялпи ишлаб чиқариш, иш билан бандлик, баҳо ва ташқи иқтисодий савдо, инфляция ҳисобланади. Яъни, ресурслар, товарлар ва даромадлар доиравий айланишни ҳалқ хўжалиги ёки мамлакат миқёсида ўрганишлардан иборат. Ҳозирги жаҳон хўжалиги ривожланган, илмий техника тараққиёти даврида барча мамлакатларнинг иқтисодиётлари ўзвий боғлиқдир. Мамлакатларнинг сиёсий, ижтимоий, иқтисодий ва муҳофаа қобилиятлари кўп жиҳатдан уларнинг макроиқтисодиётига боғлиқдир. У мураккаб ва кўп қиррали масалаларни ўз ичига олганлиги туфайли ҳозирда иқтисодчилар орасида макроиқтисодиёт мунозарали фан бўлиб келмоқда.

1.2. Макроиқтисодиёт фанининг предмети, объекти ва унинг бошқа иқтисод фанлари билан алоқолари.

Макроиқтисодиёт фани мамлакат иқтисодиёти ва унинг ялпи ишлаб чиқаришининг ўсиши, пасайиши, турғунлик даврларини иқтисодий таҳлил қилади ва уни тартибга солиш иқтисодий механизмларни яратади. Бунда макроиқтисодиёт назариясига асосланади.

Барча мавжуд бўлган ресурслардан оптимал фойдаланиш, ҳамда иқтисодий ўсиш учун зарур бўлган шарт-шароитларни муваффақият билан таъминлаш учун иқтисодчи макроиқтисодий жараёнларни таҳлил қила билиши, иқтисодиётнинг ўзига хос хусусиятларни яхши билиш, иқтисодий жиҳатдан тўғри хулосалар чиқара олиши ҳамда бу хулосаларнинг тўғри ва асосланган эканини исботлаб бера олиши керак. Бундай мутахассислар тайёрлашда “макроиқтисодиёт” муҳим рол ўйнайди. Курсни ўрганиш макроиқтисодий жараёнларнинг илмий асосларини ҳамда илғор мамлакатлардаги бу жараёнларни тартибга солиш амалиёт ва тўпланган бой тажрибаларни ўзлаштириш имконини беради. Республика иқтисодиёти янгича муносабатларга ўтиш босқичида тўрган шароитда бу масалалар айниқса аҳамиятлидир. Чунки

бозор иқтисодиёти олдинги тизимдан нафақат принцип жиҳатдан фарқ қилувчи хўжалик модели, балки ўз ахлоқ талабларига эга бўлган бошқа бир фалсафа ҳамдир.

Нисбатан кенгроқ бўлган амалий иқтисод фани сифатида “Макроиқтисодиёт” курсининг аҳамияти шундаки, у бошқа иқтисодий фанларнинг концентрациялашган йиғиндиси сифатида хизмат қилади, ҳамда бу фанларни билишга таянади. Макроиқтисодиёт корпорациялар, уй-хўжаликлари ва ҳукуматнинг ўзаро манфаатларига тааллуқли кўпгина масалаларни ечишда тўғри йўналишлар беради. Юқорида кўрсатиб ўтилган муаммоларни ўрганиш макроиқтисодиёт фанининг предмети бўлиб ҳисобланади.

“Макроиқтисодиёт” укув фани сифатида бошқа иқтисодий фанлар, айниқса, “микроиқтисодиёт”, иқтисодий математика, иқтисодий кибернетика, тармоқлараро баланс, лойиҳалар таҳлили, миллий иқтисодиёт ва шу каби кўпгина фанлар билан чамбарчас боғланган. Чунки уларнинг барчаси учун иқтисодиёт ягона тадқиқот объекти бўлиб хизмат қилади.

Иқтисодчилар макроиқтисодиётни бошқа иқтисодий фанлар билан алоқаларини ривожлантириш йўллари тадқиқ қилишда инсонларнинг самарали ҳаракати гипотезасидан фойдаланишади.

Инсонларнинг самарали ҳаракати - бу чегараланган имкониятлар шароитида уларнинг юқори самарага эришиш учун қиладиган ҳатти-ҳаракатидир. Унда индивид ўзининг эҳтиёжини: Биринчидан иш ҳақини юқори қондирилишига, иккинчидан корхона - юқори фойда учун, учинчидан давлат эса аҳолини ижтимоий фаравонлигини оширишга ҳаракат қилади. Демак, инсонларнинг самарали ҳаракати уларнинг табиий ҳаракати бўлиб, унинг объектив кучлари мажмуасидан илмий фойдаланиш ўлкан иқтисодий муаммолардан биридир. Инсонларнинг самарали ҳаракати уларнинг “мустақил хохишлари” дан келиб чиқади. Масалан, ҳар бир инсон ўз ҳаракатининг самарали бўлишини кўзлайди, яхши, моддий ва маънавий бой яшашни истайди ва бу мақсадга интилади. Барча хохиш-истакларни ўрганиш, ресурслар, вақт ва

инсон ҳаракатининг чегараланганлиги ҳар доим бир нечта масалаларнинг ҳал қилинишини тақозо этади. Бу макро ва микроиқтисодиётнинг муаммоларидир. Демак макроиқтисодиёт бошқа иқтисодий фанлар каби мамлакат халқ хўжалигини бутунлигича ёки унинг йирик тармоқларини ва шунингдек ҳалқаро иқтисодиётни ривожлантириш муаммоларини ўрганар экан. Ҳар қандай мамлакат ҳалқаро иқтисодий интеграцияда бирор-бир маҳсулотни экспорт қилади ва бирор-бир маҳсулотни импорт қилади. Яъни, бирор-бир мамлакат ўз ички эҳтиёжларини ва ҳалқаро эҳтиёжларни таъминлаш учун халқ хўжалиги микёсида нима, қандай, қанча ва ким учун ишлаб чиқариш керак ҳамда мамлакат иқтисодий тизими бўлаётган ўзгаришларга тайёрни деган муаммоларни ҳал қилиши лозим.

Бундай муаммоларни ечишда иқтисодчилар турли хил моделлардан фойдаланади. Моделлар у ёки бу иқтисодий жараённинг умумлашган, соддалашган кўринишини ифодалайди. Масалан, Ўзбекистоннинг барча табиий ва меҳнат ресурсларидан фойдаланиб ишлаб чиқариш воситалари ва истеъмол маҳсулотлари ишлаб чиқаришни кўриб чиқайлик.

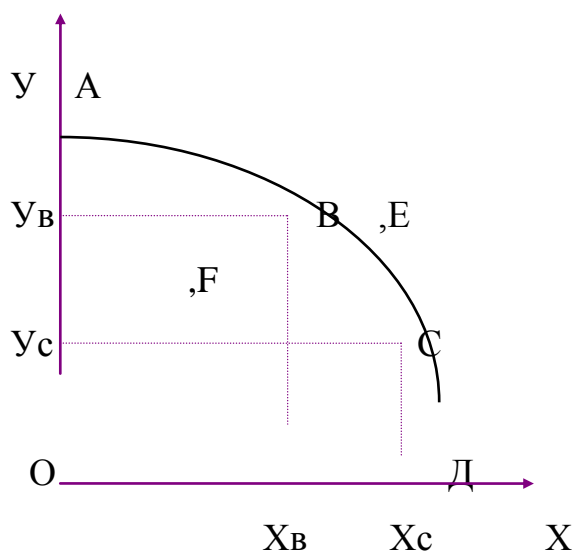

1.1-расм.

Графикда ОХ горизантал ўқи истеъмол буюмларини, ОУ вертикал ўқи ишлаб чиқариш воситаларининг ўсиши ёки камайишини кўрсатади.

АВСД эгри чизиғи барча ресурслардан юқори даражада фойдаланилганда ишлаб чиқариш воситалари ва истеъмол буюмларининг мумкин бўлган ишлаб чиқариш имкониятларини кўрсатади.

Ушбу графикдан биз учта бир-бири билан боғлиқ бўлган тушунчалар: ресурсларнинг чегараланганлигини, ҳар бир нукта бўйича ўзига хос вариантларда ишлаб чиқариш бўлишлиги ва харажатлар ўзгаришини кўраемиз. Масалан, F нуктани олсак, у нуктада маҳсулот ишлаб чиқариш имкониятларидан кам даражада ишлаб чиқаришни ифодалайди. Аксинча, E нукта бўйича юқори имкониятларда ҳам ишлаб чиқаришнинг қуввати, ресурслар етишмайди. Ёки B ва C нукталарни таққослаб кўрайлик. B нуктани танласак, C нуктага нисбатан биз истеъмол буюмларидан (Xв) камроқ ва ишлаб чиқариш воситаларидан (Ув) кўпроқ ишлаб чиқаришни танлаган бўламиз. Аниқроғи B нуктадан C нуктага ўтишда биз қўшимча $X = OX_c - OX_b$ истеъмол буюмлари оламиз. Бироқ бу ҳолда биз У ни йўқотамиз. ($U = O_{uv} - O_{uc}$). Яъни ресурсларни ҳалқ истемол маҳсулотларига қўшимча сарфлаб, қўшимча ҳалқ истеъмоли маҳсулотлари оламиз. Худди шунча ресурслар ва имкониятларни ишлаб чиқариш воситаларидан йўқотамиз.

Эгри чизиқ (АВСД) максимал имкониятни кўрсатар экан, макроиқтисодиёт унинг чегарасидан ташқарига (масалан, E нуктага) юқори ва ўннга чиқиши мумкинми - деган савол туғилади. Агар янги техника ва технологик жараёнлар ҳалқ хўжалигининг барча тармоқларига баробар киритиладиган бўлса, АД эгри чизиқ А1, Д1 эгри чизиққа кўчирилиши мумкин. У ҳолда ишлаб чиқариш воситалари ва истеъмол маҳсулотлари ишлаб чиқариш имкониятлари баробар, бир текис кенгаяди. E нуктадаги ишлаб чиқаришга эришиш мумкин.

1.2-расм.

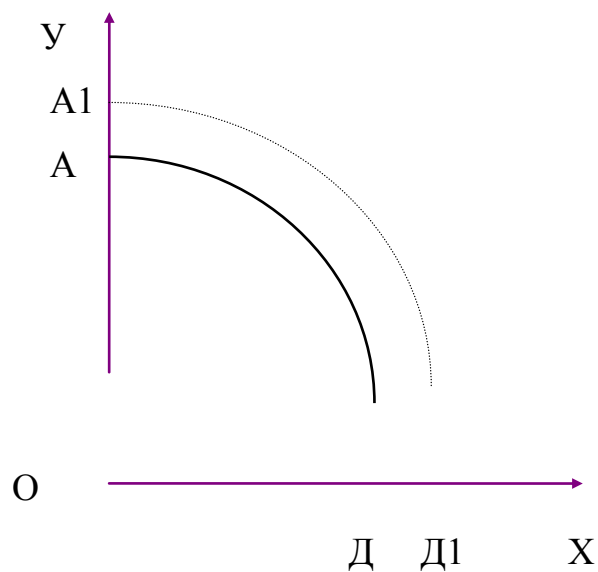

Агар янгиликлар ишлаб чиқариш воситаларга жорий қилинса, у ҳолда ишлаб чиқариш имкониятлари ишлаб чиқариш воситаларига қараб кенгаяди ва у кўйидагича кўринишда бўлади.

1.3-расм.

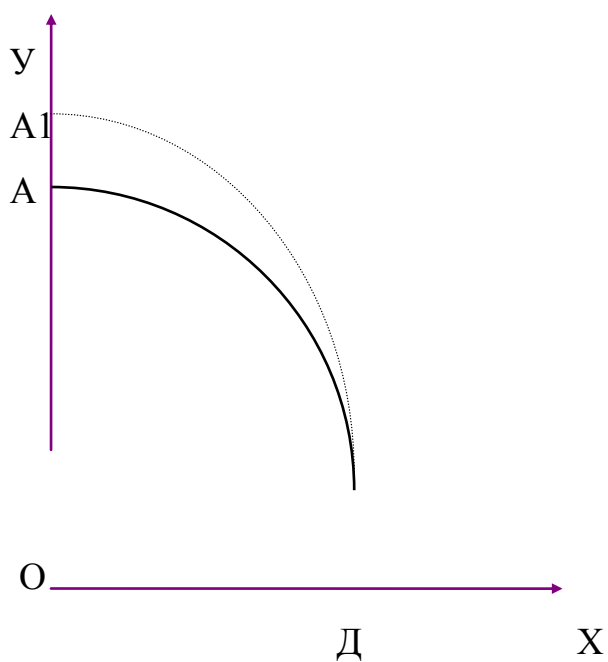

1.3. Ресурслар, маҳсулотлар, даромадлар ва харажатларнинг доиравий айланиши.

Ҳар қандай иқтисодий тизимда: режали ёки аралаш товар ва хизматлар такрор ишлаб чиқариш умумий жараёнини иқтисодий ресурслар, товар ва хизматлар ҳамда даромадларнинг доиравий айланиш кўринишида тасаввур қилиш мумкин. Асосан хусусий мулкка таянган иқтисодий тизимларда бундай доиравий айланиш корхоналар ва уй хўжалиги ўртасида амалга оширилади.

Қуйидаги чизмадан кўриниб турибдики, уй хўжаликлари ишлаб чиқариш учун зарур бўлган барча иқтисодий ресурсларни ресурслар бозорига етказиб берадилар, корхоналар эса бу ресурсларни сотиб турли хил маҳсулотларга, хизматларга айлантирадилар, ўз навбатида уларни тайёр маҳсулотлар ва хизматлар бозорига етказиб бералади. Аини пайтда ресурслар, товарлар ва хизматлар ҳаракати билан ёнма-ён даромадларнинг ҳам доиравий айланиши амалга оширилади. Яъни уй хўжаликлари ўзлари етказиб берган иқтисодий ресурслари эвазига даромад олади ҳамда уларни товарлар ва хизматлар истеъмол қилиш учун сарфлайди, ёки аксинча корхоналар ресурслар учун сарф харажатлар қилади ҳамда тайёр маҳсулотларни сотиш эвазига даромад олади.

Ресурсларга Пуллик даромадлар (иш хақи, харажатлар, рента, фоиз, фойда)

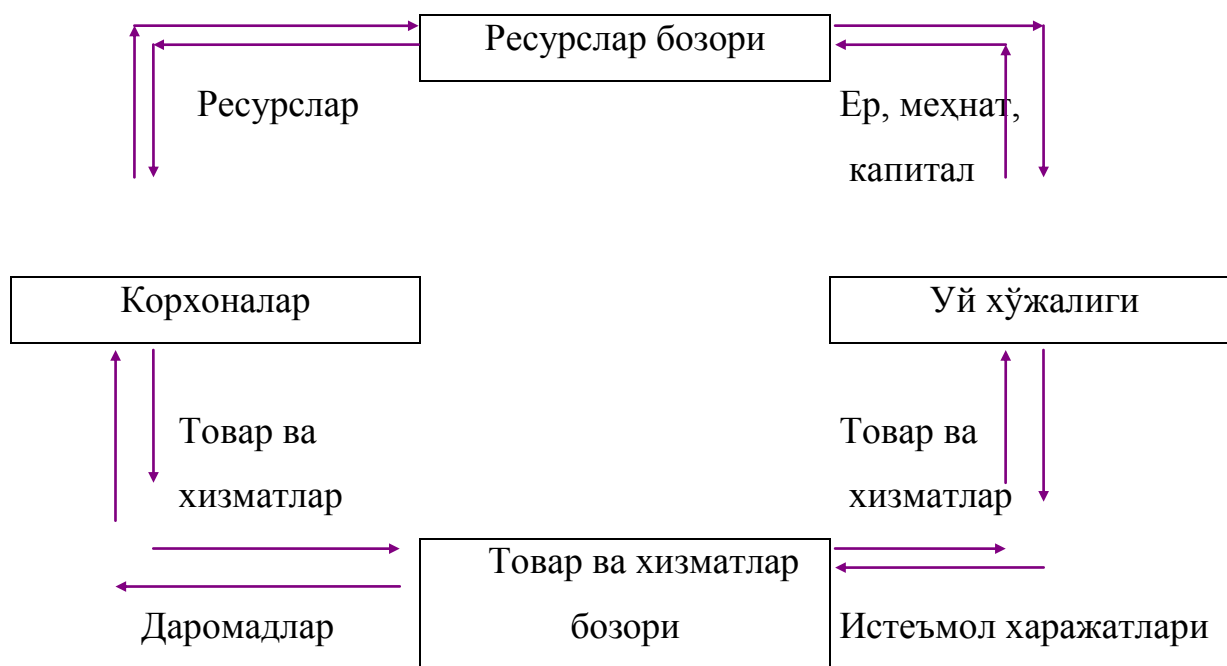

Бу ерда барча ишлаб чиқариш ва айирбошлаш жараёнлари фақат бозор орқали бошқарилади, бошқача айтганда ресурслар товарлар ва хизматлар бозоридаги шаклланган талаб ҳамда таклиф ёрдамида бошқарилади.

Иқтисодиётда фақат баҳо ёки фақат давлат режаси ижтимоий ишлаб чиқариш жараёнларининг бир текис кечишини таъминлашга қодир эмас. Бозор тизимида доимо қайтарилиб туриладиган иқтисодий инқирозлар ва режали тизимнинг емирилиши буни яққол номоён этди. Шу билан бирга тартибга солишнинг бозор ва режа механизмларидан қўшиб фойдаланишга асосланган аралаш иқтисодий тизимнинг ҳаётийлигини жаҳон амалиёти тасдиқлади.



1. Ер, меҳнат, капитал.

2. Ресурслар.

3. Товар ва хизматлар.

4. Товар ва хизматлар.

5. Ресурслар.

6. Товар ва хизматлар.

7. Товар ва хизматлар.

8. Пуллик даромад (и/х, рента, фоиз, фойда)

9. Истеъмол харажатлари.

10. Сотишдан тушган даромад.

11. Ресурс харажатлари.

12. Солиқлар.

13. Солиқлар.

14. Харажатлар.

15. Харажатлар.

16. Ҳаражтлар.

Юқоридаги чизмадан кўриниб турибдики ресурслар, товарлар ва даромадларнинг ўзлуксиз ҳаракати ҳам бозор орқали ҳам давлат аралашуви билан таъминланган. Бунда ҳукумат ишлаб чиқарувчилар ва истеъмолчиларни ҳаракатини бевосита бошқармайди, балки ресурслар ва товарлар бозорларида

ўзининг қатнашуви билан уларнинг иқтисодий фаолиятига қулай шароитлар яратади.

1.4. Ёпиқ ва очик иқтисодиёт тушунчаси.

Ҳар бир мамлакат кўплаб халқаро иқтисодий алоқаларга эга. Яъни, ўзаро товарлар, хизматлар, ахборотлар, капитал ва ишчи кучлари билан айирбошлашлардан иборат. Бундай алоқаларнинг ривожланиш даражасига қараб иқтисодиётнинг қай даражада очиклиги аниқланади.

Очик иқтисодиёт бу шундай иқтисодки, унда мамлакатнинг барча фуқоралари халқаро товар ва капитал бозорида олди-бердиларни чекланмаган ҳолда амалга оширишлари мумкин. Бироқ, шундай мамлакатлар ҳам борки ўзининг қобиғига ўралиб қолган. Масалан, собиқ СССР - нинг урушгача бўлган даври. Халқаро савдода иштирок этмайдиган иқтисодиёт ёпиқ иқтисодиёт деб аталади. Таъкидлаш лозимки ҳозирги кунда мутлоқ бундай иқтисодиёт мавжуд эмас. Аммо, макроиқтисодий таҳлил ва истиқболни белгилашда фойдаланиладиган моделларда бундай мавхумларга йўл қуйилади. Ёпиқ иқтисодиёт моделида товарлар, хизмат ва капитал оқимлари миллий чегаралар ташқарисига чиқмайди ҳамда унда асосий макроиқтисодий айният қуйидаги кўринишга эга бўлади:

$$Y = C + I + G$$

Бунда, Y -миллий маҳсулот, даромад. C -уй хўжалигининг ўз мамлакатада ишлаб чиқарилган маҳсулотларни харид қилишга сарфланган истеъмол харажатлари.

I -шу мамлакат ишлаб чиқарувчиларининг ўз мамлаката инвестиция товарларига харажатлари. G -давлат томонидан ўз мамлаката товар ва хизматларини харид қилиш.

Очик иқтисодиётда мамлакатлар ўртасида ўзаро алоқалар мавжуд ва у миллий иқтисодиётда товарлар ва даромад ҳаракатида намоён бўлади. Асосий иқтисодий тенгликка қўшимча кўрсаткич киритилса, у қуйидаги кўринишга эга бўлади. $Y = C + I + G + NX$

Бунда, NX- хорижликларнинг шу мамлакат ичкарасида ишлаб чиқарган товар ва хизматларга қилган харажатлари билан хорижда ишлаб чиқарилган товар ва хизматларга ички харажатлар ўртасидаги, қисқача айтганда экспорт ва импорт ўртасидаги фарқ.

Қисқача хулосалар.

1. Макроиктисодиёт фани иқтисодиётни тўлигича, яъни аҳоли даромадларининг ўсиши ва камайиши, ишсизлик, ишлаб чиқарилаётган товар ва хизматлар нархларининг ўзгариш даражаси ва шунингдек бошқа макроиктисодий муаммоларни ўрганади. Макроиктисодчилар нафақат ушбу ҳолатларни тушунтиришни, балки иқтисодиётни ривожлантириш учун иқтисодий сиёсатлар ҳам олиб борадилар.

2. Микроиктисодиёт уй хўжалиги, фирмалар даражасида иқтисодий муаммоларни ўрганиш ва ҳал қилиш билан шуғулланади. Макроиктисодий вазиятлар асосида микроиктисодий алоқалар ва таҳлиллар ётганлиги учун ҳам макроиктисодчилар кўп ҳолларда микроиктисодиёт усулларидан фойдаланишади.

3. Иқтисодиётдаги барча муаммоларни ҳал қиладиган ягона модел мавжуд эмас. Шунинг учун ҳам макроиктисодчилар ҳар бири алоҳида муаммоларни ҳал қиладиган кўпгина моделлардан фойдаланишади.

4. Иқтисодий моделларнинг асосий шартлари нархларнинг эгилувчан ёки ноэгилувчанлигини изоҳлашдан иборат. Кўпгина макроиктисодчилар ҳисоблашча иқтисодий моделлар иқтисодиётни ўзоқ муддатга ривожланишини кўрсатади. Шунинг учун ҳам қисқа даврларда нархлар ноэгилувчан бўлиб ҳисобланади.

Таянч иборалар.

Микро ва макроиктисодиёт тушунчаси, макроиктисодиёт фанининг предмети, объекти ва унинг бошқа фанлар билан алоқалари, моделлар, экзоген

ва эндоген ўзгарувчилар, бозорнинг тенглашуви, эластик ва ноэластик нархлар, ресурслар, даромадлар, харажатлар ва уларнинг доиравий айланиши, очик ва ёпиқ иқтисодиёт.

Назорат ва мулоҳаза учун саволлар.

1. Микроиқтисодиёт ва макроиқтисодиётнинг бир-биридан фарқини тушинтириб беринг. Улар бир-бири билан қандай алоқада?
2. Нима учун макроиқтисодиёт фани бошқа иқтисод фанлари билан алоқада?
3. Иқтисодчилар нима учун моделларни тўзишади ва улардан фойдаланишади?
4. Ресурслар, даромадлар ва харажатларнинг қандай доиравий айланишлари мавжуд ва улар бир-биридан қандай фарқ қилади?
5. Қандай иқтисодиётларни биласиз? Очик иқтисодиётнинг ёпиқ иқтисодиётдан афзалликлари нимада?

Адабиётлар рўйхати.

1. Каримов И.А Бунёдкорлик йўлидан. 4 Том. - Т.: “Ўзбекистон”, 1996.351 бет.
2. Каримов И.А. Ўзбекистон ХХІ аср бусағасида хавфсизликка таҳдид барқарорлик шартлари ва тараққиёт кафолатлари - Т.: “Ўзбекистон”, 1997. 326 бет.
3. Агапова Г.А., Серегина С.Ф. Макроэкономика С., ДИС нашриёти 1997
4. М.К.Бункина, В.А.Семянов. “Макроэкономика” - М.:1995
5. М.Бурдо, Ч.Вишлош. “Макроэкономика”(Европейский текст). С. Петербург.: Судоистроение. 1998
6. В.М.Гальпирин, С.М.Игратов, В.И.Моргунов. “Макроэкономика” Том-1. С.Петербург.: 1994
7. Д. Жеффри, Д. Сакс и др. “Макроэкономика. Глобальный подход”. М.: Из-во “Дело”. 1996

8. Йўлдошев З., Қосимов М.С. “Макроиктисодиёт асослари”. Т.: Ўқитувчи. 1994
9. В.Н.Костюк. “Макроэкономика” - М.:1998
10. Т.Линвут, Гайгер. “Макроэкономика теория и переходная экономика”. М.:1996
11. Н.Г.Менкью. “Макроэкономика”. Из-во МГУ.: 1994
12. П.Хейнс. “Экономический оброзмышления”. Перевод с англ - М.: Изд. Новости при участии. 1991
13. Эдвин ДЖ. Допан. “Макроэкономика”. С. Петербург.: 1994
14. Р. Лэйард. “Макроэкономика” Курс лекций для российских читателей. М.: 1994
15. М.А. Хаикмова. “Макроиктисодиёт” - Т.: “Меҳнат”. 1997

2-Боб: Асосий макроиктисодий кўрсаткичлар ва уларни ҳисоблаш.

- 2.1. Макроиктисодий ҳолатни акс эттирувчи асосий кўрсаткичлар.
- 2.2. ЯММ ҳисоблашнинг асосий шартлари.
- 2.3. ЯММ харажатлар ва даромадлар бўйича ҳисоблаш.
- 2.4. Миллий ҳисобчилик тизимидаги бошқа кўрсаткичлар ва улар ўртасидаги нисбат.
- 2.5. Номинал ва реал ЯММ.

2.1. Макроиктисодий ҳолатни акс эттирувчи асосий кўрсаткичлар.

ЯММ ни ҳисоблашдан олдин биз макроиктисодий ҳолатни акс эттирувчи асосий кўрсаткичларга тўхталиб ўтамиз. Бу кўрсаткичларга:

- ЯММ, ЯИМ , МД;
- давлат бюджети такчиллиги, дефлятор, истеъмол баҳолари индекси, инфляциянинг ўсиш суръатлари;
- ишсизлик даражаси ва ишсизлар сони, аҳолини иш билан бандлик даражаси;

- аҳолини моддий неъматлар ва хизматлари истеъмоли ҳажми, уларнинг жамғармалари, иш ҳақининг қуйи миқдори ва бошқалар.

Бу кўрсаткичлар иқтисодий тизимнинг умумий ҳолатини ифодалаб, ижтимоий ишлаб чиқаришда барча қатнашувчиларни (корхона, тармок, минтақа, давлат) ва уй хўжалиги фаолиятлари натижасида аниқланади.

Мамлакатнинг иқтисодий барқарорлигини аниқлашда кўпгина кўрсаткичлар мавжуд. Худди шундай кўрсаткичларнинг энг асосийси бўлиб ЯММ кўрсаткичи ҳисобланади.

У иқтисодиётда бир йил давомида ишлаб чиқарилган жами товар ва хизматлар тугалланган ҳажмининг бозор қиймати йиғиндиси орқали аниқланади.

2.2. ЯММ ҳисоблашнинг асосий шартлари.

Биз биламизки ҳисобот йилида ишлаб чиқарилган барча товарлар ҳам сотилмайди, яъни, уларнинг айримлари захирани тўлдиради. Заҳираларни тўлдиришга кетган ҳар қандай товарлар ЯММ ни ҳисоблашда ҳисобга олиниши лозим. Чунки, ЯММ миқдори орқали у сотилган ёки сотилмаган бўлишидан қаътий назар жорий маҳсулот ҳисобланади. ЯММ тушунчаси маълум даражада изоҳ талаб қилади.

Биринчидан, ЯММ йиллик ишлаб чиқаришнинг бозор қиймати орқали ўлчанади. У пулли кўрсаткич бўлиб ҳисобланади. Ҳақиқатдан ҳам ҳар хил йилларда ҳар хил турдаги ишлаб чиқарилган маҳсулотларни солиштириш учун уларнинг нисбий қийматини билишимиз лозим. Мисол. Турли йилларда ишлаб чиқарилган ҳар хил товарларни баҳо ёрдамида таққослаш.

Йиллар	Ишлаб чиқаришнинг йиллик ҳажми	Бозор баҳоси
1.	3 апиельсин ва 2 олма.	$3 \times 2 \text{ сўм} + 2 \times 3 \text{ сўм} = 12 \text{ сўм.}$
2.	2 апельсин ва 3 олма.	$2 \times 2 \text{ сўм} + 3 \times 3 \text{ сўм} = 13 \text{ сўм.}$

Иккинчидан, ишлаб чиқариш ҳажмини тўғри ҳисоблаш учун жорий йилда ишлаб чиқарилган товар ва хизматлар ҳажми бир марта ҳисобга олиниш керак. Кўпгина маҳсулотлар бозорга боргунча бир нечта ишлаб чиқариш босқичини ўтайди. Шунинг учун ЯММда айрим маҳсулотларни икки ва ундан кўп марта ҳисобга олмаслик учун фақат пировард маҳсулотнинг бозор қийматини ҳисобга олади, оралик маҳсулотларни эса ҳисобга олмайди.

Пировард маҳсулот деб биз товар ва хизматларни охириги истеъмол учун сотиб олинган маҳсулотларга тушунамиз.

Оралик маҳсулотлар эса сотиб олинган товар ва хизматларни янада қайта ишлаш учун сотиб олинган маҳсулотлардан иборатдир. ЯММ да оралик маҳсулотларнинг охириги сотиш қиймати ҳисобга олинади. Оралик қиймат эса ҳисобга олинмайди. Чунки, оралик қиймат ҳисобга олинганда айрим маҳсулотларда икки ёклама ҳисобга олиш бўлган бўлар эди. Миллий даромадни ҳисоблашда икки ёклама ҳисоблашдан қочиш учун ишлаб чиқарилган маҳсулотларни ҳар томонлама ўрганиб чиқиш керак ва фақат ҳар бир фирмада яратилган қўшилган қийматни ҳисобга олиш зарур. қўшилган қиймат фирма ишлаб чиқариш ҳажмининг бозор баҳосини билдиради.

Учинчидан ЯММга ноишлаб чиқариш ишларини қўшилмайди. Ноишлаб чиқариш ишлари икки хил турда бўлади: соф молиявий ишлар ва ушлаб турилган товарларни сотиш.

Молиявий ишлар ўз навбатида учта асосий турга бўлинади; Давлат бюджетидан трансферт тўловлари, хусусий трансферт тўловлар ва қимматбаҳо қоғозларни сотиш.

Масалан. Беш босқичли ишлаб чиқариш жараёнида қўшилган қиймат.

Ишлаб чиқариш босқичи	Маҳсулотларнинг сотиш баҳоси. сўм.	қўшилган қиймат сўм.
-----------------------	------------------------------------	----------------------

Фирма А. қўйчилик фермаси

0

	60	60(=60-0)
Фирма Б. Жун қайта ишлаш корхонаси	100	40(=100-60)
Фирма В. Кастюм ишлаб чи- қариш фирмаси	125	25(=125-100)
Фирма Г. Буюмларни улгуржи сотувчи корхона	175	50(=175-125)
Фирма Д. Буюмларни чакана сотувчи корхона	250	75(=250-175)
Сотувчининг умумий қиймати	710	
қўшилган қиймат.		250

Давлат бюджетидан трансферт тўловларга ижтимоий суғўртага тўловлар, ишсизларга ва пенсионерларга нафақалар. Давлат трансферт тўловларининг асосий хусусияти шундаки нафақахўрлар нафақа эвазига давлатга ҳеч нарса бермайди.

Хусусий трансферт тўловларига - студентларга бериладиган ойлик стипендиялар ва бой қариндош - уруғларидан бериладиган бир марталик тўловлар.

Қимматбаҳо қоғозларни сотиш, яъни акция ва облигацияларни сотиш ҳам ЯММ таркибига киритилмайди.

Ушлаб турилган товарларни сотиш ЯММ таркибига киритилмайди, чунки, бундай товарларни сотиш жорий ишлаб чиқирашни билдирмайди, ёки товарларларда икки ёқлама ҳисобни билдиради.

Тўртинчидан, ЯММ ни ҳисоблашда икки томонлама ёндашилади. Биринчидан, ЯММ ни ҳисоблашда, истеъмолчиларнинг янгитдан

яратилган якуний маҳсулотларни сотиб олишга кетган барча харажатлар миқдори бўйича аниқланади. Бу усул ЯММ ни харажатлар усули дейилади.

Иккинчидан, ЯММ ни ҳисоблашда эса товар ва хизматларни ишлаб чиқариш жараёнида яратилган даромадларнинг йиғиндиси миқдорида аниқланади. Бу усул ЯММ ни даромадлар ёрдамида аниқлаш усули дейилади.

ЯММни ҳисоблашнинг икки хил усули - ишлаб чиқариш ва даромадлар бўйича.

Ишлаб чиқариш харажатлари бўйича	Ишлаб чиқариш даромадлари бўйича
----------------------------------	----------------------------------

1. Уй хўжалигининг истеъмол харажатлари.
2. Бизнесга инвестиция харажатлари ёки ялпи хусусий ички инвестиция.
3. Товар ва хизматлар бўйича давлат хариди.
4. Соф экспорт.

1. Даромадларни тўлаш билан боғлиқ бўлмаган харажат ва тўловлар.
2. Иш хақи.
3. Рента тўловлари.
4. Процент.
5. Фойда.

2.3. ЯММ ни харажатлар ва даромадлар бўйича ҳисоблаш.

ЯММ ни ишлаб чиқариш харажатлари бўйича ҳисоблашда асосан провард маҳсулот ва хизматларни яратишга кетган барча харажатлар ҳисобга олинади.

Биринчидан, **уй хўжалигининг истеъмол харажатлари (С)** ўз ичига:

- а). ўзоқ муддатли фойдаланиладиган истеъмол буюмлар;
- б). кундалик фойдаланиладиган истеъмол буюмлар;
- в). истеъмол қилинадиган хизматларга кетадиган харажатлардан иборатдир.

Иккинчидан, **ялпи ички хусусий инвестиция харажатлари (I):**

- а). асбоб-ускуналар, машиналар сотиб олиш;
- б). корхоналар, омборлар, турар-жой биноларини қурушга сарфланган харажатлар;
- в). товар захиралари ўртасидаги фарқлар ёки захираларнинг ўзгаришларидан иборат.

Учинчидан, **товар ва хизматларнинг давлат хариди (G)**. Бу гуруҳдаги харажатларга давлатнинг барча харажатлари, яъни маҳаллий ва марказий бошқарув ҳокимияти идоралари томонидан корхоналарнинг пировард маҳсулотлар ва ресурслар хариди (қурол-яроғ сотиб олиш, автомобил йўллари ва почта муассасалари қурилиши, давлат корхоналарида тўланадиган иш ҳақи) киритилади. Лекин бу ерда шуни ҳам таъкидлаб кетиш лозимки бу харажатларга давлат трансферт тўловлари киритилмайди.

Тўртинчидан, **соф экспорт (Xп)** ёки мамлакатнинг импорт ва экспорт операциялари ўртасидаги фарқ.

Шундай қилиб ЯММ ни харажатлар орқали ҳисоблаш асосан йўқорида кўрсатиб ўтилган 4 гуруҳ харажатлари орқали олиб бориладиган экан. ЯММ харажатлар бўйича қуйидаги формула билан аниқланади.

$$ЯММ = C + Ig + G + Xп.$$

ЯММ ни ишлаб чиқарувчиларнинг барча даромадлари йиғиндиси кўринишида ҳисоблашда асосан қуйидаги кўрсаткичлардан фойдаланилади:

Биринчидан, **истеъмол қилинган капитал ҳажми (ССА)** ёки амортизация, яъни жорий йилдаги ЯММни ишлаб чиқариш жараёнида истеъмол қилинган инвестиция товарларини сотиб олишга мўлжалланган ажратмалардан иборат.

Иккинчидан, **бизнесга эгри солиқлар (Т)** бу маҳсулот баҳосини оширувчи ишлаб чиқариш харажатлари ҳисобланади. Жумладан, сотишдан олинадиган солиқ, акцизлар, мулкка солиқлар, лицензия тўловлари ва божхона божлари.

Учинчидан, **ёлланма ишчиларнинг иш ҳақлари (W)** - хусусий ва давлат компанияларининг иш ҳақи тўлашга сарфлаган умумий харажатлари (

иш хақи ва қуйидаги қўшимчалар; ижтимоий суғурта, пенсия, бандлик ва бошқа ижтимоий фондларга ажратмалар ҳамда бадаллар).

Тўртинчидан, **ижара хақи (к1)** - бу иқтисодиётни мулк ресурслари билан таъминловчи уй хўжаликларининг даромадларидир. Масалан, ижарага берилган турар жойлар, бинолар, асбоб-ускуналар, ер ва бошқалардан олинадиган даромадлар.

Бешинчидан, **фоиз ставкалари ёки фоизли даромадлар (к)** - пул капиталини етказиб берувчиларга хусусий безнис даромадидан пул тўловлар.

Олтинчидан, **мулкдан келадиган даромад ёки фойда (Р)** - мулк эгаларининг даромадлари ва корпорацияларнинг олган фойдалари. Ўз навбатида корпорацияларнинг фойдалири қуйидагиларга бўлинади;

- а) корпорацияларнинг олган фойдасига солиқ ёки фойда солиғи;
- б) хиссадорлар ўртасида тақсимланадиган дивидентлар;
- в) тақсимланмаган фойда.

Ялпи миллий маҳсулотни аниқлашга икки хил ёндошув.

№	ЯММни товар ва хизматлар сотиб олишга мўлжалланган барча харажатлар бўйича ўлчаш	Шартли белгилар	Миқдор
1.	Уй хўжаликларининг истеъмол харажатлари	С	
2.	Бизнесга инвестиция харажатлари ёки ялпи хусусий ички инвестициялар	І	
3.	Товар ва хизматлар бўйича давлат хариди	Г	
4.	Соф экспорт	Хп	
	Жами: ЯММ = С + І + Г + Хп	У	
	ЯММни барча даромадлар бўйича ўлчаш		
1.	Истемол қилнган капитал ҳажми	А	
2.	Бизнесга эгри солиқлар	Т	
3.	Ёлланма ишчиларнинг иш ҳақлари	W	
4.	Ижара хақи	к1	

5.	Фоиз ставкаси	к	
6.	Якка кўйилмалардан даромадлар	Р	
7.	Корпорациялар фойдасига солиқлар	Тк	
8.	Дивидентлар	Р1	
9.	Тақсимланмайдиган фойдалар	Р2	
	Жами: $YMM = A + T + W + k1 + k + P + Tk + P1 + P2$	Y	

2.4. Миллий ҳисобчилик тизимидаги бошқа кўрсаткичлар ва улар ўртасидаги нисбат.

Мамлакат миллий ҳисобчилик тизимида ЯММ кўрсаткичидан ташқари бир нечта бир-бири билан алоқада бўлган кўрсаткичлар мавжуд. Миллий ҳисобчилик тизими тўғрисидаги тушунчаларимизни кенгайтириш учун бу кўрсаткичларни Ташкил топиш манбаларини билишимиз керак. Бу кўрсаткичларга биз **ЯИМ, СММ, МД, ихтиёрдаги даромад ва солиқлар тўлангандан кейинги даромадларни** киритишимиз мумкин.

ЯИМ ҳам ЯММ каби моддий ишлаб чиқариш ва хизматлар натижасида Ташкил топади.

ЯИМ - бу бирор-бир мамлакат ҳудудида жойлашган корхона ва Ташкилотларда ишлаб чиқарилган товар ва хизматларнинг умумий йиғиндисидан иборатдир. ЯИМнинг ЯММдан фарқи ушбу мамлакат юридик ва жисмоний шахсларининг ҳориждан оладиган фойда ва даромадлари ўртасидаги фарқлардан иборатдир. Яъни,

Шу мамлакат юридик ва	Ҳорижий инвесторлар ва
ЯММ = ЯИМ + жисмоний шахсларнинг	- ишчиларни шу мамлакатда
ҳориждан оладиган фой-	олган фойда ва даромад-
да ва даромадлари.	лари.

ЯММ ни ҳисоблашда айрим камчиликларга йўл қуйилади. Чунки, унда ҳисобод йилида ишлаб чиқарилган ялпи маҳсулотлар миқдоридан шу маҳсулотларни ишлаб чиқаришда истеъмол қилинган асосий ишлаб чиқариш воситалари қиймати ҳисобга олинмайди. Ёки бошқача қилиб айтганда амортизация қиймати ҳисобга олинмайди. Шунинг учун ҳам миллий

ҳисобчилик тизимида СММ кўрсаткичи ҳисобланади. СММ нинг ЯММ дан фарқи йўқорида айтганимиздек амартизация ажратмалари миқдорига тенгдир.

Ялпи миллий маҳсулот	4862
Истеъмол қилинган капиталга ажратма	- 505
Соф миллий маҳсулот	4357.

Кейинги кўрсаткич МД - бу миллий ишлаб чиқаришдан олинган даромад ёки ижтимоий ишлаб чиқаришдаги барча даромад турларининг йиғиндисидир. Ресурсларни етказиб берувчиларнинг, яъни ер, ишчи кучи, капитал шунингдек бошқарув фанларини етказиб берувчиларнинг ҳисобот йилида оладиган даромадлари миқдори қанчани Ташкил қилишини аниқлайлик. СММ таркибидан фақат бизнесга эгри солиқларгина жорий йилдаги иқтисодий ресурслар таркиби киритилмайди. Шунини таъкидлаб ўтишимиз лозимки, давлат ўзи оладиган бизнесга эгри солиқлар урнига ишлаб чиқаришга ҳеч нарса қўймайди, яъни давлатни иқтисодий ресурслар таъминотчиси сифатида баҳоламаймиз. Демак, жорий йилда яратилган ЯММ таркибидан иш хақи, рента тўловлари, фоиз ва олинган фойдаларнинг умумий миқдорини аниқлашда биз СММ таркибидан бизнесга эгри солиқлар миқдорини олиб ташлашимиз лозим. Шундай қилиб олинган кўрсаткич миллий даромад (МД) ҳисобланади. Ресурслар таъминловчилар нуқтайи назаридан у жорий ишлаб чиқаришда қатнашиш натижасида олган даромадларини ўлчашни билдиради. Компаниялар нуқтаи назаридан эса МД ишлаб чиқариш омиллари ёки ресурсларни баҳосини ўлчашни билдиради. МД жорий ишлаб чиқаришга кетган иқтисодий ресурсларнинг бозор баҳосини билдиради.

СММ	-	4357
Бизнесга эгри солиқлар	-	393

		3964

МД СММ дан бизнесга эгри солиқларни олиб ташлагандан кейин қолган қисмидан иборат экан.

Шахсий даромад (якка қўйилмалардан даромад) ва МД бир-биридан шуниси билан фарқ қиладики, яъни ишлаб чиқаришда меҳнат қилиш эвазига олинган даромадларнинг бир қисми - ижтимоий суғўрталарга взнослар, корпорация фойдасига солиқ ва корпорациянинг тақсимланмаган фойдаси амалда уй хўжалигига тушмайди. Аксинча, яъни уй хўжалиги ҳисобига тўғри келадиган даромадларнинг бир қисми, масалан, трансферт тўловлари - меҳнат натижаларини билдирмайди. Трансферт тўловларига - суғўрта Ташкилотлари томонидан тўланадиган, яъни қариликда ва бахтсиз ходисаларга шунингдек ижтимоий дастурларга асосланган ҳолда ишсизларга тўланадиган нафақалар, ногиронларга тўланадиган ҳар хил тўловлар, ишсизларга ва пенсионерларга тўланадиган нафақалар, истеъмолчилар ва давлат томонидан тўланадиган процент тўловлари ва бошқа тўловлар киради.

МД дан хусусий даромадлар таркибига ўтишда аҳоли томонидан ҳақиқатда ишланган аммо олинмаган даромадларни олиб ташлаймиз шунингдек аҳоли томонидан олган аммо жорий меҳнат фаолияти натижаларини билдирмайдиган даромадларини қўшамиз.

Миллий даромад	- 3964
Ижтимоий суғўрталарга взнослар	- 445
Корпорация фойдасига солиқ	- 145
Корпорациянинг тақсимланмаган фойдаси	- 79
Трансферт тўловлари	- 768

Хусусий даромадлар (якка қўйилмалар даромадлари)	4063

Шахсий ихтиёрдаги даромад деб индивидуал солиқларни тўлагандан кейинги даромадларга айтилади. Индивидуал солиқлар - даромад солиғи, хусусий мол-мулкларга ва мерос қолган мулкларга солиқлардан иборат.

Хусусий даромад (солиқларни тўлашдан олдинги даромад)	- 4063
Индивидуал солиқлар	- 590

Миллий ҳисобчилик тизимида ўлчаниладиган макроиқтисодий кўрсаткичларнинг ўзора нисбатлари.

Кўрсаткичлар	Шартли белгилар	Миқдор
1. Ялпи миллий маҳсулот. “Минус”, амортизация	ЯММ	
2. Соф миллий маҳсулот “Минус” бизнесдаги эгри солиқлар	СИМ	
3. Миллий даромад “Минус”- ижтимоий суғўрта тўловлари - даромад (фойда) солиғи - тақсимланмайдиган даромад(фойда) “Плюс” + трансферт тўловлари	МД	
4. Шахсий даромад “Минус”- индивидуал солиқлар	МД	
6. Солиқ тўлангандан кейинги даромад, яъни ихтиёрдаги даромад.	ИД	

2.5. Номинал ва реал ЯММ.

Иқтисодиётда мавжуд бўлган инфляция ва дефляция кўрсаткичлари ЯММ ни ҳисоблашни қийинлаштиради. Чунки, ЯММ пул, вақтинчалик ва миқдор кўрсаткичларидан иборатдир. ЯММ ни ҳисоблашда бошланғич маълумот бўлиб компанияларнинг умумий сотиш ҳажми кўрсаткичи ҳисобланади. Аммо бу кўрсаткичлар бир вақтнинг ўзида ишлаб чиқарилаётган маҳсулотлар миқдор ва баҳо даражаларининг ўзгаришини ифодалайди. Бу шуни билдирадики ЯММ миқдорига ишлаб чиқарилаётган маҳсулотларнинг физик ҳажми ва баҳо даражаси таъсир кўрсатади.

ЯММ ни ҳисоблашда биз компаниялар молиявий ҳужжатлардан статистик маълумотларни оламиз ва ЯММ ни ҳисоблаймиз. Бу ҳақиқатда

номинал ЯММ кўрсаткичидан иборат бўлади. Чунки, биз бирор-бир йилда яратилган номинал ЯММ нинг ўсиши бир томондан ишлаб чиқариш ҳажмининг ўзгаришини, иккинчи томондан баҳонинг ўзгаришини билдиради деб айта олмаймиз. Масалан, биз ЯММ нинг 4% га ўсиши инфляциянинг ноллик даражасида ишлаб чиқариш ҳажмини 4% оширган ёки ишлаб чиқариш ҳажми ўзгармаган ҳолда 4% инфляцияни оширган деб тўғридан-тўғри айта олмаймиз. Муаммо шундан иборатки пул (вакт, микдор) кўрсаткичларини шундай тўзатишимиз керакки, у ишлаб чиқарилаётган маҳсулотлар физик ҳажмининг ўзгаришини аниқ ифодаласин.

Бу муаммо ечими иқтисодчилар томонидан топилган. Яъни, баҳоларнинг ўсиб боришида ЯММ физик ҳажми кўрсаткичи камайтиради ва аксинча баҳолар камайиб боришда кўпайтиради. Бу туғирлашлар ЯММ ни ҳар ҳил йилларда солиштириш имконини беради. Яъни жорий баҳоларда (баҳоларнинг ўзгаришини ҳисобга олмаган ҳолда) ҳисобланган ЯММ номинал ЯММ ни билдиради. Демак, бунга тескари равишда инфляция даражасини (яъни, баҳоларнинг ўсиши) ёки дефляция (яъни, баҳоларнинг камайиши) даражаларини ҳисобга олган ҳолда ҳисобланган ЯММ реал ЯММ дан иборатдир. $\text{Реал ЯММ} = (\text{Номинал ЯММ} / \text{Баҳо индекси}) \times 100\%$.

қисқача хулосалар.

1. ЯММ мамлакат аҳолисининг умумий даромадлари ва товар ва хизматларни ишлаб чиқариш жараёнларида сарф қилинадиган умумий харажатлар йиғиндисидан иборат экан.
2. Номинал ЯММ товар ва хизматларнинг жорий баҳоларда ҳисоблашни, реал ЯММ эса доимий баҳоларда ҳисобланганлигини кўрсатар экан. Шундай қилиб реал ЯММ товар ва хизматлар ишлаб чиқариш ҳажмининг ўсиши билан ошар экан, номинал ЯММ эса товар ва хизматлар баҳо даражасининг ўсиши натижасида ҳам ошиши мумкин экан.
3. ЯММ тўрт гуруҳ харажатлар йиғиндиси орқали ҳисобланар экан: истеъмол, инвестиция, давлат хариди ва соф экспорт.

4. Миллий ҳисобчилик тизимининг бошқа кўрсаткичларини ҳам ҳисоблаш мамлакат макроиктисодиётини тўғри таҳлил қилган ҳолда ривожлантириш босқичларини белгилашда асосий омиллар бўлиб ҳисобланар экан.

Таянч иборалар.

Ялпи, соф, ички инвестиция, ЯММ ни даромадлар ва харажатлар бўйича ҳисоблаш, хусусий ва давлат трасперт тўловлари, кўшимча қиймат солиғи, рента, ялпи миллий маҳсулот, шахсий даромад, икки ёқлама ҳисоб, кўшимча қиймат, соф миллий маҳсулот, миллий даромад, истеъмол харажатлари, номинал ЯММ, реал ЯММ, амартизация, пировард маҳсулот, қиймат индекси, соф экспорт, тақсимланадиган даромад, давлат хариди, фоиз, ёлланма ишчиларни рағбатлантириш, ЯММ инфляцияси ва дефляцияси.

Назорат ва мулоҳаза саволлари.

1. ЯММ ни ҳисоблашнинг асосий шартлари нималардан иборат. Нима учун икки ёқлама ҳисобга олишдан қочиш зарур?
2. ЯММ харажатлар ва даромадлар бўйича ҳисоблашнинг зарурияти нимада? Уларнинг фарқлари нимада?
3. Миллий ҳисобчилик тизимидаги бошқа макроиктисодий кўрсаткичларга қайсилари киради ва улар қандай ҳисобланади?
4. ЯММ инфлятори ва дефляторини тушинтириб беринг.
5. Мамлакат макроиктисодиётини таҳлил қилаоласизми?

Адабиётлар рўйхати.

1. Каримов И.А Бунёдкорлик йўлидан. 4 Том. -Т.: “Ўзбекистон”, 1996.351 бет.
2. Каримов И.А. Ўзбекистон ХХІ аср бусағасида хавфсизликка таҳдид барқарорлик шартлари ва тараққиёт кафолатлари. - Т.: “Ўзбекистон”, 1997. 326 бет.
3. Агапова Г.А., Серегина С.Ф. Макроэкономика С., ДИС нашриёти 1997
4. М.К.Бункина, В.А.Семянов. “Макроэкономика” -М.:1995г.
5. М.Бурдо, Ч.Виплош. “Макроэкономика”(Европейский текст). С. Петербург. Судостроение. 1998

6. В.М.Гальпирин, С.М.Игратов, В.И.Моргунов. “Макроэкономика” Том-1. С. Петербург.: 1994
7. Д. Жеффри, Д. Сакс и др. “Макроэкономика. Глобальный подход”-М.: “Дело”.1996
8. Йўлдошев З., Қосимов М.С.“Макроиктисодиёт асослари”. Т.: Укитувчи. 1994
9. В.Н.Костыюк. “Макроэкономика” - М.:1998
10. Т.Линвут, Гайгер. “Макроэкономика теория и переходная экономика” - М.:1996
11. Н.Г.Менкью. “Макроэкономика”. Из-во Московского университета. 1994
12. Эдвин ДЖ. Допан. “Макроэкономика”. С. Петербург.: 1994
13. М.А. Хақимова. “Макроиктисодиёт” - Т.: “Меҳнат”. 1997

3-Боб: Макроиктисодий беқарорлик.

- 3.1. Иқтисодий даврлар ва иқтисодий тебранишларнинг сабаблари.
- 3.2. Меҳнат бозори, ишсизлик тушунчаси, унинг турлари, ўлчаниши ва тўла бандлик.
- 3.3. Ишсизликнинг иқтисодий оқибатлари. Оукэн қонуни.
- 3.4. Инфляциянинг моҳияти, турлари ва ҳисоблаш усуллари.
- 3.5. Инфляция ва ишсизлик. Филлипс эгри чизиғи.

3.1. Иқтисодий даврлар ва иқтисодий тебранишларнинг сабаблари

Иқтисодий цикл бу иқтисодиётнинг бир неча йиллар давомида ўсиши ва камайишини кўрсатувчи жараён бўлиб ҳисобланади. Айрим иқтисодий цикллар бошқаларидан ўзининг ўтиш даврининг давомийлиги ва фаолликлари билан фарқ қилади. Шунга қарамасдан уларнинг барчаси бир хил даврларни босиб ўтади.

3.1-расм.

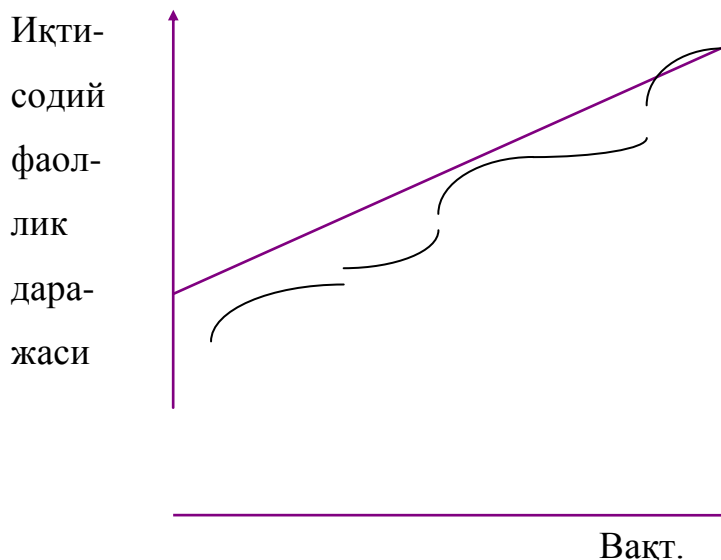

Иқтисодий циклларнинг иқтисодчилар тўртта ривожланиш даврларини кўрсатадилар. Биринчи даври иқтисодий ривожланишнинг энг юқори даражасига эришган. Бу даврда иқтисодиётда тўлиқ иш билан бандлик ва ишлаб чиқариш тўлиқ қувватда ишлаётганлигини кўзатамиз. Шунингдек, бу даврда маҳсулотлар баҳо даражаси ўсиш жараёнида бўлади. Кейинги босқич ишлаб чиқаришнинг камайиш даврини кўрсатади. Бандлик даражаси камаяди, аммо баҳонинг ўсиш даражаси пасаймайди. қачонки, ишлаб чиқаришдаги камайиш даври фаол ва ўзоқ давом этсагина баҳонинг ўсиш даражаси камайиши мумкин. Камайишнинг қуйи нуқтасида ишлаб чиқариш ва бандлик энг қуйи даражага етганлигини кўрсатади. Ва охирида жонланиш даврида ишлаб чиқариш ва бандлик даражаси аста-секин ривожланиб ишлаб чиқариш қувватларидан тўлиқ фойдаланиш ва тўлиқ бандлик даражасига боради. Ўз навбатида маҳсулотларнинг баҳоси ишлаб чиқариш қувватларидан тўлиқ фойдаланиш ва тўлиқ бандликка эришгунча ўсиб боради.

Иқтисодий циклларнинг бир хил бўлишига қарамай уларнинг айримлари давомийлиги ва фаоллиги билан бошқалардан фарқ қилиб туради. Шунинг учун ҳам иқтисодчилар бу жараёнга Иқтисодий тебранишлар даври деб изоҳ беришади. Иқтисодчилар бу тебраниш даврларини турлича баҳолаб келишади. Масалан, айримлари бу тебранишларнинг асосий сабабчиси деб техник янгиланишларни кўрсатади. Уларнинг асосий ғояси бўйича ишлаб чиқаришга фан-техника ютуқларини қўллаш турли йиллар давомида Иқтисодиётдаги

тебранишлар сабабчиси ҳисобланади. Бошқа бир гуруҳ олимлар Иқтисодий циклларни сиёсий ва тасодифий вазиятларга боғлашади. Монитар сиёсатга боғлайдиган олимлар ҳам мавжуд. Яъни, давлат қанчалик кўп пул босиб чиқарса шунчалик унинг қадри камайиб боради, ва аксинча пул миқдори қанчалик кам бўлса ишлаб чиқаришнинг камайишини ва ишсизлар сонининг ортишини тезлаштиради. Иқтисодий циклларни баҳолашларга турли хил ёндашувлар бўлишига қарамай кўпгина Иқтисодчилар ишлаб чиқариш ва бандлилик даражаларини умумий харажатлар миқдори кўрсатади деган фикрларни кўллаб-қувватлайдилар. Чунки, бозорга мўлжаллаб ишлаб чиқаришни ташкил иқтисодиётда корхоналар ўзларининг товар ва хизматларига талаб бўлсагина уларни ишлаб чиқаради. Бошқача айтганда ишлаб чиқариш харажатлари кўп бўлмаса корхоналарда товар ва хизматларни катта миқдорда ишлаб чиқариш фойдали эмас. Ишлаб чиқариш бандлилик ва даромадлар даражасининг пастлиги ҳам мана шундан. Умумий харажатлар миқдори қанчалик кўп бўлса ишлаб чиқаришнинг ўсиши катта фойда олиб келади. Шунинг учун ишлаб чиқариш, бандлилик даромадлар даражаси ортиб боради.

3.2. Меҳнат бозори, ишсизлик тушунчаси, унинг турлари, ўлчаниши ва тўла бандлик.

Мамлакат Иқтисодиётида ЯММ ёки ЯММ ни яратишда катнашадиган Иқтисодий ресурсларнинг энг асосийларидан бири бўлиб меҳнат ресурслари ҳисобланади. Инсон ресурслари аввалом бор ёлланма ходимлар меҳнати ва инсонларнинг тадбиркорлик қобилиятларидан иборатдир. Меҳнат ёки инсон ресурсларининг социал-Иқтисодий муаммоларини демографик, статистика, этнография, меҳнат иқтисоди, ижтимоий-маданий комплексни прогнозлаштириш фанлари қатори макроиқтисодиёт фани ҳам ўрганади.

Макроиқтисодиёт инсон ресурсларининг ижтимоий-Иқтисодий йўналишларини тадқиқ этиш орқали уни самарали бошқаришни мақсад қилиб олади. Чунки, меҳнат ресурслари ва унинг фаол қисми бўлган ишчи кучи-ишлаб чиқариш кучларининг энг асосий қисмидир. Ишчи кучи ёки Иқтисодий

фаол аҳоли деганда аҳолининг меҳнатга лаёқатли ёшдаги таркибига кирувчи ишлаётган ва ишсизларнинг умумий сони тушинилади.

Меҳнат ресурсларини сифат жиҳатдан такомиллаштириш Иқтисодиётнинг ўсиш суръатлари билан бевосита боғлиқдир. Шунинг учун ҳам мамлакатда меҳнат бозорини, меҳнатни бошқариш институтларини ва унинг Иқтисодий-Ҳуқуқий механизмларини яратиш энг асосий вазифалардан биридир.

Демак, меҳнат бозори ва унинг нормал фаолият кўрсатиши куйидаги омилларга боғлиқ экан:

- аҳоли сони, ёши ва жинсининг салмоғидаги ўзгаришлар;
- иш билан бандликдаги ҳудуд ва тармок ўзгаришларига;
- қўшимча ишчи кучини ишлаб чиқаришга жалб этиш механизмига;
- ишлаб чиқариш ҳажмига, унинг ўсиш суръатига, ишлаб чиқариш таркибига;
- ишлаб чиқариш кучларини ҳудудий жойлашувига;
- меҳнат ресурсларини бошқариш усулига ва бошқалар.

Ҳозирги шароитда меҳнат бозорида ҳам талаб ва таклиф қонуни амал қилади. Чунки, ишчи кучи ҳам бошқа меҳнат маҳсуллари қатори, товар шаклига эга бўлиб, товар-пул муносабатларига фаол жалб қилинади. Унинг бу хусусияти меҳнат кўрсаткичлари тизимида ўз аксини топади. Улар орасида иш билан бандлик ва ишсизлик кўрсаткичлари муҳим аҳамиятга эга. Яъни, ишбилармонлар ишчи кучидан шундай миқдорларда фойдаланадиларки бунда меҳнатнинг юқори маҳсули реал иш ҳақи билан тенг бўлиши ёки иш ҳақи ҳажмини пулдаги ифодаси меҳнатнинг юқори маҳсули қийматга тенг бўлиши керак. Агарда реал иш ҳақи ҳажми ошса ишбилармон ишчи кучига бўлган талабни қисқартиради, агар реал иш ҳақи ҳажми камайса ишчи кучига бўлган талаб ортади.

куйидаги расмдан кўриниб турибдики реал иш ҳақини қисқартириш натижасида меҳнатга бўлган талаб ошмоқда ва аксинча реал иш ҳақи ошса, меҳнатга бўлган талаб камаяди.

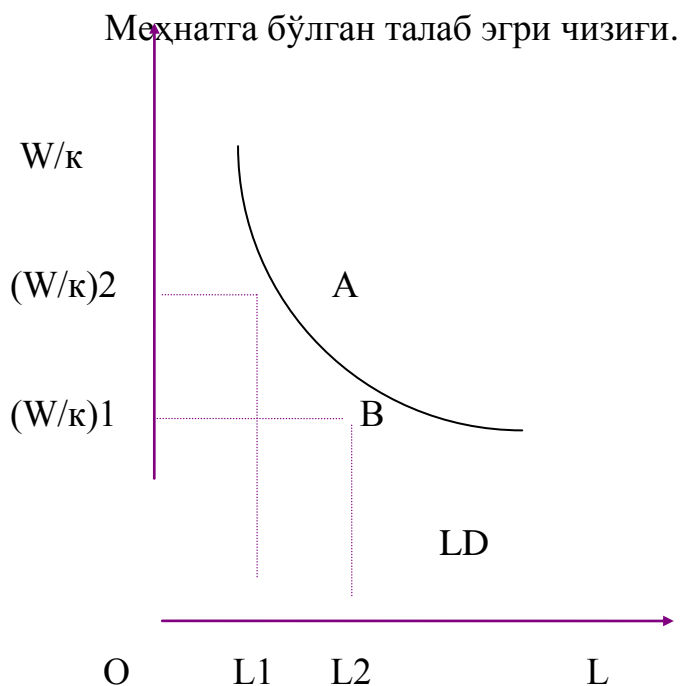

Бу ерда: L - талаб қилинадиган меҳнатнинг миқдори;

W/κ - реал иш ҳақи миқдори.

$L d$ - меҳнатга бўлган талаб эгри чизиғи:

Меҳнатнинг таклиф функциясида индивид ўз хизматини иш ҳақининг пулдаги ифодасидан келиб чиқиб эмас, балки иш ҳақининг ўлчовларидан келиб чиқиб таклиф қилади. Буни биз қуйидаги расмдан ҳам кўришимиз мумкин.

Бу ерда: LS - меҳнат таклифининг эгри чизиғи:

W/P - реал иш ҳақи.

L - таклиф қилинаётган меҳнатнинг миқдори.

3.3-расм.

Мехнатга бўлган таклиф эгри чизиғи.

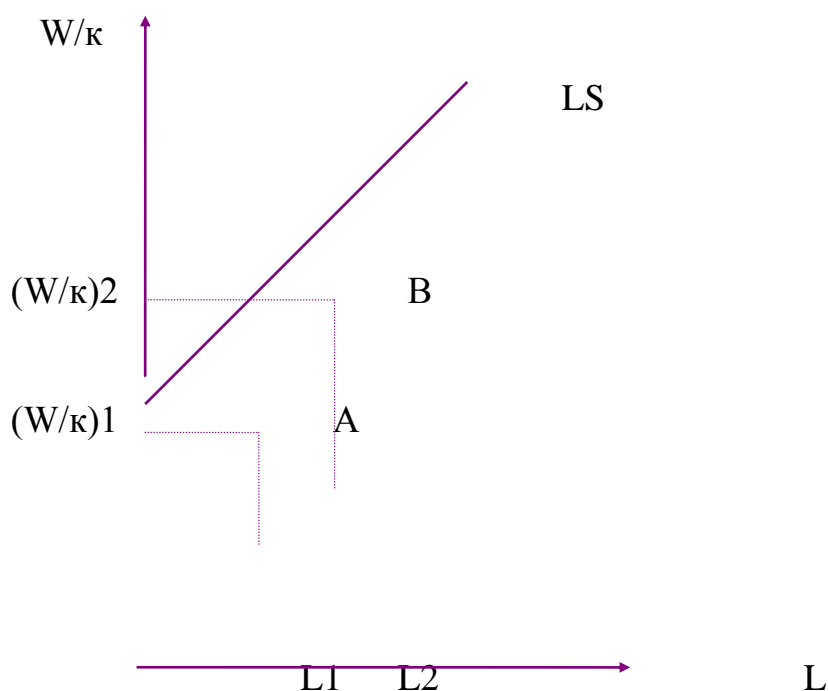

Реал иш хақи миқдори катта бўлса, унга мос равишда меҳнатнинг таклифи ҳам юқоридир, агар кичик бўлса пастроқ бўлади.

Талаб ва таклиф эгри чизиғини умумлаштириб қуйидаги графикда ифодалаймиз.

3.4-расм.

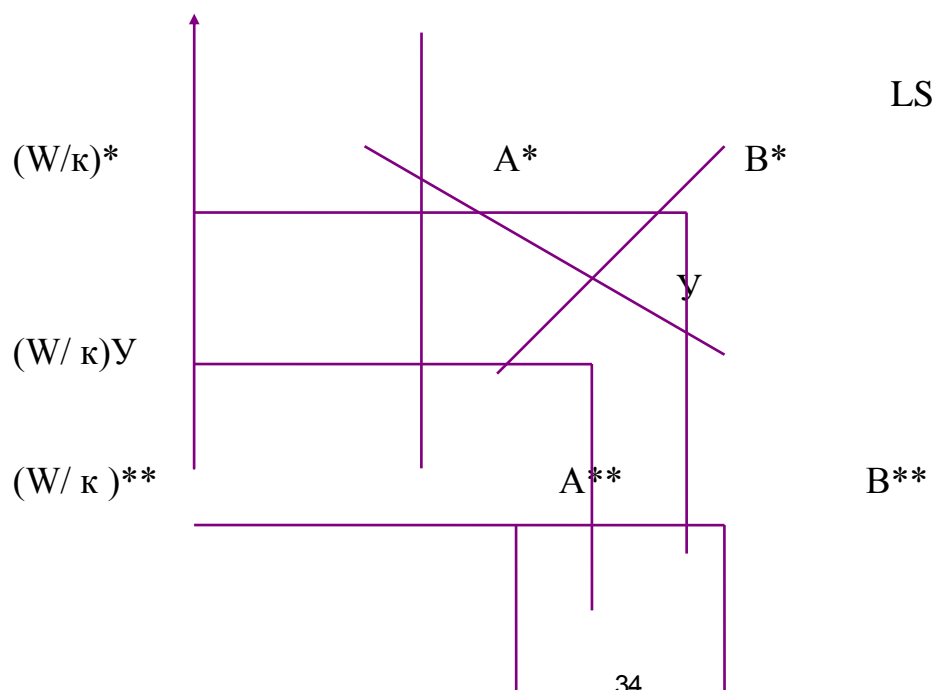

Графикдан кўриниб турибдики, (W/P) Е га тенг бўлган иш хақи доирасида меҳнат бозорида мувозанат вужудга келади. Бунинг маъноси шуки, агар иш хақининг шу доирасида ким иш излаётган бўлса, у иш билан таъминланади, иккинчи томондан, ҳамон иш билармонлар ўзларига керак бўлган ишчи кучи миқдорини топиш имкониятига эга бўладилар. Е ҳарфи билан белгиланган нуқта тўла иш билан бандлилик ҳолатини билдиради.

Реал иш хақининг бошқача қийматида меҳнат бозорида мувозанатни урнатиб бўлмайди:

1. Агар иш хақи мувозанат нуқтадан юқори бўлса, $(W^*/P)^*$ нуқтада меҳнатнинг таклифи A^*B^* - катталиқдаги талабдан ошиб кетади, яъни, $L2^{**} > L2^*$;

2. Агар иш хақи мувозанат нуқтадан паст бўлса, $(W^{**}/P)^{**}$ нуқтада меҳнатга бўлган талаб “А”, “В” - катталиқдаги таклифдан ошиб кетади. $L1^{**} > L2^{**}$,

Биринчи ҳолатда ишсизлик вужудга келади, иккинчи ҳолатда эса иш жойлари бўшаб қолади.

Амалиётда аҳолининг “тўла иш билан бандлиги” деган тушунча бор. Лекин бундай натижага ўз-ўзидан эришиб бўлмайди, чунки 100% аҳолининг ишламоқчи бўлган қисмини деярли иш билан банд қилиб бўлмайди. Шунинг учун ҳам маълум миқдорда аҳолининг ишсиз бўлиши Иқтисодий жиҳатдан нормал хол ва асослидир.

Ишсизлар - бу ишчи кучларининг бир қисми бўлиб, ижтимоий ишлаб чиқаришда банд бўлмаган лекин ишлашни хоҳловчи ва иш қидираётганлардан иборат.

Ишсизларнинг қуйидаги турлари мавжуд:

Фрикцион ишсизлик - буларга иш қидираётган ёки яқин вақтлар ичида иш билан таъминланишни кутаётган ишчи кучлари киради. Ишсизликнинг бу тури асосан мавсумий ишлар, ишлаб чиқаришлардаги эски моделнинг янгиси билан алмаштирилиши, иш ёки турар жойларини ўзгартиришлар, ўқув юртларини тугатиш ва шунингдек бошқа сабаблардан келиб чиқади. У доима мавжуд бўлиб, маълум бир даражада керакли деб ҳисобланади.

Структурали ишсизлик - буларга асосан ишсизларнинг малакаларини ўзгартириши ва ошириши, маълумот олиши, касб эгаллаши лозим бўлган ишсизлар гуруҳлари киради. Фрикцион ишсизлик билан структурали ишсизликнинг асосий фарқи шундаки, биринчисида маълум малака ва тажриба мавжуд бўлади ва ундан фойдаланиб иш жойларини тезроқ топиб олишади, иккинчисида эса ишчи кучи дархол ва тезроқ иш жойларини топа олмайдилар. Структурали ишсизлик истеъмол бозори маълум маҳсулотлар билан тулдирилганда ва у маҳсулотга эҳтиёж колмаганда пайдо бўлади.

Даврий ишсизлик - бу асосан ишлаб чиқаришнинг пасайиши натижасида ишчи кучига бўлган талабнинг камайишидан пайдо бўлади. Даврий пасайиш товар ва хизматларга бўлган ялпи таклифнинг камайиши, шунга мувофиқ, ялпи таклифнинг камайишини, ва оқибатда аҳолини иш билан бандлигининг қисқариши ва ишсизликнинг ўсишини билдиради.

Тўла иш билан бандлик - барча ишчи кучининг 100% иш билан таъминланганлигини билдирмайди. Аксинча, фрикцион ва структуравий ишсизлик иложсиз хол бўлганлигини ҳисобга олсак, биз мутлоқ тўла иш билан бандлиликка эришиб бўлмаслигини тушунамиз.

Агарда даврий ишсизлик бўлмаса у ҳолда тўла иш билан бандлиликка эришилади. Тўла иш билан бандлик даврдаги ишсизлик ишсизликнинг табиий даражаси дейилади. Бунга иш қидирувчилар сони буш иш жойлари сонига мувофиқ келсагина эришиш мумкин.

Ишсизлик табиий даражасининг икки ҳолатини, яъни, биринчидан, у Иқтисодиётнинг ишлаб чиқариш потенциалидан тўлиқ фойдалана-ётганлигини кўрсата олмайди, чунки амалиётда ишсизлик даражаси “ишсизликнинг табиий

даражаси”дан кўпроқ бўлади, иккинчидан, ишсизликнинг табиий даражаси доимий эмас, чунки у қонун ва миллий анъаналар билан боғлиқ ҳолда ўзгаришини билишимиз лозим.

Умумий ҳолда ишчи кучи - иш билан банд ва фаол иш қидириб юрган ишсизларга бўлинади. **Ишсизлик даражаси** деб - ишсизларни ишчи кучига нисбатига (% ҳисобида) айтилади ва уни қуйидаги формула билан аниқлаш мумкин.
$$\text{Ишсизлик даражаси} = \left(\frac{\text{Ишсизлар}}{\text{Ишчи кучи}} \right) \times 100.$$

Барча мавжуд ресурслардан тўлиқ фойдаланиш ёки ишсизликнинг табиий даражаси ҳолатида Иқтисодиётда яратилиши мумкин бўлган маҳсулот ҳажмини Иқтисодиётнинг **ишлаб чиқариш потенциали** деб аталади.

Маҳсулотларнинг потенциал ва ҳақиқий ишлаб чиқарилиши ўртасидаги фарқ ЯММ ҳажмининг ўзилиши ёки орқада қолиши деб аталади. У потенциал ишлаб чиқаришга нисбатан фоизда акс эттирилади.

$$\text{ЯММ ўзулиши} = \left(\frac{\text{Маҳсулотнинг потенциал ишлаб чиқариш-Маҳсулотни ҳақиқий ишлаб чиқариш}}{\text{Маҳсулотнинг потенциал ишлаб чиқариши}} \right) \times 100.$$

3.3. Ишсизликнинг Иқтисодий оқибатлари. Оукэн қонуни.

Ишсизликнинг кўпайиши натижасида мумкин бўлган ЯММ ҳажмини Иқтисодиёт ололмайди. Шу сабабли мамлакат миқёсида ишсизликни табиий даражасида сақлаш ва уни тартибга солиш Иқтисодий жиҳатдан катта аҳамиятга эгадир. Ишсизликнинг ҳақиқий даражаси унинг табиий даражасидан қанчалик юқори бўлса, ЯММ ўзилиши шунча кўп бўлади. Шунинг учун ҳам потенциал ҳажмдаги ЯММ * ҳақиқатдаги ЯММ дан катта бўлади. Яъни, **ЯММ * > ЯММ** ёки **У * > У**.

Потенциал ЯММ * ҳисоблашда мамлакатда ишсизлик мутлоқ йўқ деб эмас, балки ишсизлик мавжуд, бироқ у табиий даражада деб ҳисобланади.

Ишсизлик даражаси ва ЯММ ўзилиши ўртасидаги миқдорий нисбатни инглиз Иқтисодчиси Артур Оукэн математик ҳолда исботлаб берган. Шунинг учун бу қонун ОУКЭН қонуни дейилади. қонуннинг моҳияти шундан иборатки, агар ҳақиқатдаги ишсизлик, ишсизликнинг табиий даражасидан бир фоизга ошиб кетса, миллий иқтисодиёт ЯММ ни икки ярим фоизга кам олади. Ушбу

нисбат ишсизликнинг турли даражаларидаги маҳсулот йўқотишларни аниқлаш имконини беради.

Бунинг графикдаги ифодаси қуйидагича бўлади.

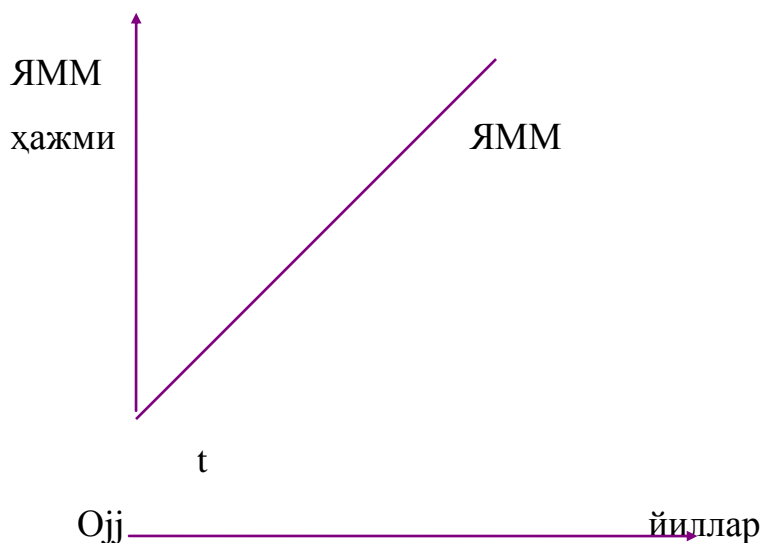

3.5-расм.

YMM узилиши = -2,5 (ишсизликнинг табиий даражаси-ишсизликнинг ҳақиқий даражаси) .

Демак мос равишда уларнинг нисбати 1 : 2,5 ёки 2 : 5 га тенг. Йўқотилган YMM нинг эса абсолют қийматини ҳисоблаш мумкин. Мисол учун 1992 йили ишлаб чиқариш пасайган даврда ишсизлик 9,5 фоизга тенг бўлган деб олайлик. Ишсизликнинг табиий даражаси эса 6 фоизга тенг бўлиши керак ёки 3,5 фоиз ишсизлик унинг табиий даражасидан кўп: 3,5 фоизни ОУКЕН коэффициентига (2,5) кўпайтириб 1992 йилда YMM нинг потенциал YMM* дан 8,75 фоизга кам олганлигини аниқлаймиз. YMM нинг пастроқ даражаси ўз навбатида, ишлаб чиқаришда катнашувчилар даромадларининг нисбатан камроқ бўлишини ва Иқтисодиётни келгуси тараққиёти инвестициялаш имкониятларини қисқаришини билдиради.

3.4. Инфляциянинг моҳияти, турлари ва ҳисобланиш усуллари.

Инфляция бу ялпи товар ва хизматлар баҳосининг кўпайиши ва у билан боғлиқ пул бирлиги харид қувватининг тушиб кетишидан иборат. Инфляция макроиқтисодий бекарорликни акс эттириб барча мамлакатлар учун уни тартибга солиш йирик Иқтисодий муаммо бўлиб ҳисобланади. Айниқса ишлаб чиқариш тизимини бир Иқтисодий тизимдан иккинчи бир Иқтисодий тизимга

утаётган мамлакатларда бу анча хавфлидир. Чунки бу давр нархларни эркинлашуви ва шунга мувофиқ уларнинг умумий даражасини кескин ошиб кетиши билан боғлиқдир. Шунинг ҳам таъкидлаб ўтиш лозимки инфляция даврида барча товарларнинг баҳолари ҳам ошавермайди. Баъзи товарларнинг баҳолари барқарор бўлиб турса, баъзилариники эса тушиши мумкин. Демак, кенгроқ маънода инфляция - бу барча товар ва хизматлар ўсиб боришини ва шу билан бирга баъзи товарларни баҳолари пасайишини, баъзиларининг секинлик билан ўсишини ва бошқа бирларини кескин ўсиб боришини билдиради.

Инфляция иқтисодиёт ривожланишининг ҳақиқий аҳволини бўзиб кўрсатиб, бошқарув жараёнини нихоятда қийинлаштиради. Инфляция баҳо индекси - дефлятор ва истеъмол нархлар индекси ёрдамида аниқланади. Баҳо индекси эса ҳақиқатдаги баҳонинг базис баҳога нисбати билан аниқланади.

$$P = P_x/P_b \times 100 \text{ ёки } P = (118\% / 100\%) \times 100 = 118 \text{ ёки } 18\%$$

Ҳисобот йилида инфляциянинг ўсиш суръати қуйидагича аниқланади.

$$\text{Инфляция ўсиш суръати} = (I - I/I) \times 100 \%$$

Бунда, I - жорий йилнинг нархлар индекси,

I - утган йилнинг нархлар индекси.

Мисол учун 1997 йили товарлар баҳоси 150% тенг бўлган, 1998 йили эса 180% га тенг булди дейлик. 1998 йилнинг инфляция суръати қуйидагича бўлган:

$$I_s = (180 - 150 / 150) \times 100 = 6,7$$

Инфляцияни миқдоран ўлчаш учун макроиқтисодиётда “70-қиймат қоидаси” назариясидан ҳам фойдаланилади. Бу усул нархларни барқарор ўсиш шароитида инфляция даражаси неча йилда икки бараварга ошишини аниқлаш имконини беради. Бунинг учун 70 ни йиллик инфляция даражасига бўлиш кифоя:

Инфляция суръати икки бараварга кўпайиши учун зарур бўлган йил = 70 / нархларнинг йиллик ўсиш даражаси (%)

Мисол учун, йиллик инфляция даражаси 9,5% га тенг бўлса, тахминан етти йилу уч ойдан кейин баҳо икки мартага кўпаяди, яъни, $(70 : 9,5 = 7,3)$.

Реал ЯММ ва жамғармани неча йилдан сўнг икки марта ошишини ҳисоблаш зарур бўлган ҳолларда “70-қиймат қондасидан” фойдаланилади.

Умуман мамлакат Иқтисодиётида инфляциянинг келиб чиқиш сабабларини аниқлаш ва уларни таҳлил қилиш энг долзарб муаммолардан бири бўлиб ҳисобланади. Инфляциянинг икки хил кўриниши мавжуд:

- 1) Талаб инфляцияси;
- 2) Жами таклифнинг камайишидан келиб чиқадиган инфляция, яъни, таклиф инфляцияси.

Талаб инфляцияси - бу иқтисодиётда талабни кескин ошиб кетиши ва уни ишлаб чиқаришнинг реал ҳажми билан қондирилиши мумкин бўлмай қолган шароитларда келиб чиқади. Яъни, Иқтисодиётнинг ишлаб чиқариш имкониятлари жами ўсиб бораётган талабни қондиროлмайди. Ортиқча талаб эса реал товарлар баҳосининг кўпайишига иқтисодий босим беради ва талаб инфляцияси келиб чиқади. Ёки оддий сўзлар билан айтганда “хаддан зиёд пуллар, хаддан зиёд кам товарларни овлайди”. Талаб инфляциясини келтириб чиқарувчи асосий сабаблар бўлиб аҳолининг иш билан тўлиқ бандлиги ва иш ҳақининг ошиб бориши ҳисобланади. Демак, инфляция талаб, таклиф, иш билан бандлик, баҳо, ишлаб чиқариш суръатлари каби кўпгина омилларга боғлиқ экан.

Агар мамлакатда жами талаб ошса ишлаб чиқариш ҳажми кўпаяди, ишсизлик камаяди, баҳо даражаси эса деярли ўзгармайди ёки кам миқдорда ўзгаради. Баҳо ўзгармаслигининг сабаби шуки катта ҳажмдаги меҳнат ва хом ашё ресурсларини шу ўзгармас баҳода ишга тушириш мумкин бўлади. Чунки ишсиз юрган киши иш ҳақини оширишни талаб қилмайди, унинг учун ишга ёлланишнинг ўзи кифоядир.

Бундан ташқари, баҳо ишчи кучини тўла иш билан бандлигига эришишдан олдин ҳам кўпайиши мумкин. Яъни, баъзи саноат корхоналари олдинроқ ресурс ва резервларни тугаллайди ва натижада улар талабнинг ўсишига мос ишлаб чиқаришга, таклифга эриша олмайди. Талаб таклифдан кўпайиб кетади, натижада баҳо яна оша бошлайди.

Ишлаб чиқаришда умумий ишлаб чиқариш харажатларининг ошиши фирмаларда ишлаб чиқарилган маҳсулотлар баҳосини оширишга олиб келади. Натижада, касаба уюшмалар иш ҳақини янада оширишларини талаб қилади. Бу эса ўз навбатида баҳоларнинг яна ошишини билдиради.

Таклиф инфляцияси - бу мамлакат Иқтисодиётида товар ва хизматлар таклифининг камайиши натижасида товар ва хизматлар баҳоларининг ошишидан пайдо бўлади. Бундай ҳолларда ортиқча талаб бўлмаса ҳам товарларнинг баҳолари кўпайиб боради. Хатто иш билан бандлик ва ЯММ ишлаб чиқариш камайган йиллари товарларнинг баҳоси кўпаяди. Жами таклиф қисқаришининг асосий сабаби бўлиб маҳсулот бирлигига сарфланган харажатларнинг ўсиши ҳисобланади. Яъни, номинал иш ҳақи, хом ашё ва ёкилги нархларини ошиши натижасида ишлаб чиқариш таннархининг ошиши тушинилади.

Таклиф инфляциясининг келиб чиқишига, шунингдек, таклиф механизмининг бўзилиши ҳам таъсир қилади. Таклиф механизми эса тасодифий ҳолда асосий ишлаб чиқариш омиллари баҳосининг кескин кўпайишидан келиб чиқади.

Инфляция даражаси юқори бўлган мамлакатларда ишлаб чиқаришнинг ҳақиқий ҳажми қисқариши билан бир вақтда, унинг номинал ҳажмининг ортиб бориши каби вазият содир бўлади. Даромадларни ишлаб чиқариш томонидан таъминланмаган ўсиши, аҳоли кулидаги пулнинг таклиф қилинаётган товар ва хизматлардан ошикчалигига олиб келади. Яъни, пул бирлигининг харид қувватини пасайтиради, бир миқдордаги пулга жорий йилда утган йилга нисбатан аҳоли камроқ маҳсулотлар сотиб олади, яъни унинг реал даромадлари камаяди. Мисол учун, жорий йилда аҳолининг номинал даромадлари 30% га кўпайган, нархлар даражаси 50% га ошган бўлса, унда аҳолининг реал даромадлари 20% га камайган бўлади. Чунки, нархларнинг ўсиши аҳоли пул даромадларининг ўсишидан илгарилаб кетган (30% - 50% - 20%).

3.5. Инфляция ва ишсизлик. Филлипс эгри чизиғи.

Иш хақи меҳнат бозорида мувозанатни урнатувчи восита ҳисобланади ва унинг даражасини ўзгариши ишсизликка бевосита таъсир кўрсатади. Бу икки кўрсаткич ўртасидаги ўзаро боғлиқлик инглиз иқтисодчиси А.В.Филлипс томонидан аниқланган. Графикда Филлипс эгри чизиғи деб акс эттирилган. Мадомики, иш хақи нархлар ўзгаришининг суръатлари ўртасида бир хил нисбат мавжуд экан, у ҳолда Филлипс эгри чизиғи ўз моҳиятига кура инфляция ва ишсизлик ўртасидаги боғлиқликни акс эттиради, яъни инфляциянинг ўсиши суръатида ишсизликнинг паст даражаси кўзатилади ва аксинча. Яъни ишлаб чиқаришни қисқариши ва ишсизликни кўпайиши нархларни ошиши билан кўзатилади. Бу ходиса стагфляция деб аталиб, кам инфляцияни, ҳам ишсизликни ўсиши билан ифодаланади.

Давлатнинг меҳнат бозорига таъсир этиш чоралари Филлипс модели билан чекланиб қолмасдан, ўзига яна солиқ, пул-кредит сиёсатининг кенг таъсир этиш чораларини ҳамда меҳнат муносабатларини тартибга солувчи қонуний ва меъёрий ҳужжатларни ҳам кушади.

3.6-расм.

Филлипс эгри чизиғи

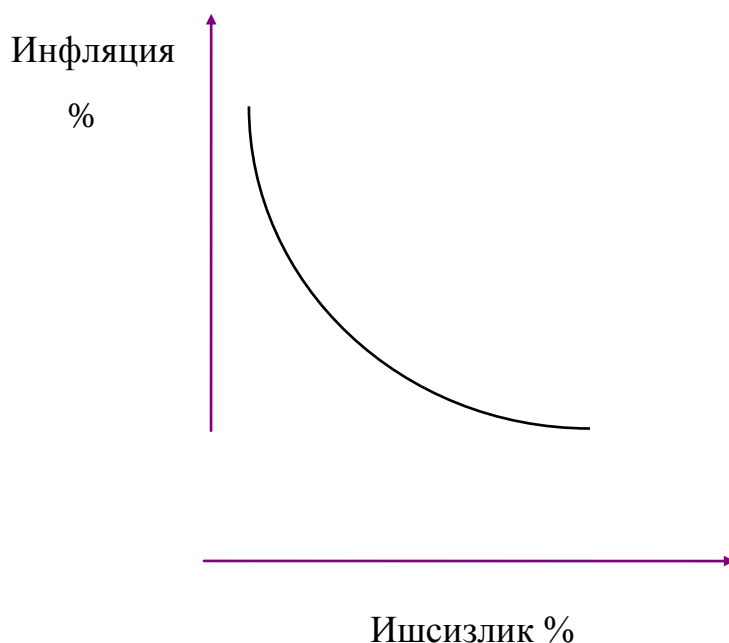

Қисқача хулосалар.

1. Иқтисодий тебранишларнинг асосан тўртта боскичларини ва тебранишларга иқтисодчи олимлар томонидан турли хил ёндошувларни кўрсатиб ўтиш мақсадга мувофиқ экан.
2. Ишсизлик даражаси деб ишсизларнинг ишчи кучига нисбатига айтилади. Ишчи кучи ҳам бошқа товар маҳсулотлари каби бозорда сотилади ва сотиб олинади. Ишсизлар сонининг ўсиши реал ЯММ ҳажмининг камайишини кўрсатади. Шунингдек тўла иш билан бандлик 100% иш билан таъминланганлик даражасини кўрсатмайди.
3. Ишсизлар сонининг ошиши, яъни ишсизликнинг ҳақиқий даражаси унинг табиий даражасидан юқори бўлиши потенциал ҳажмдаги ЯММ билан ҳақиқий ҳажмдаги ЯММ ўртасидаги ўзилишга олиб келар экан. Бу ўзилишни ўз навбатида инглиз иқтисодчиси Артур Оукэн ҳисоблаб чиққан.
4. Инфляция товар ва хизматлар баҳосининг кўпайиши натижасида пул харид қувватининг тушиб кетишидан келиб чиқар экан. Иқтисодиётда инфляциянинг бир нечта турлари аниқланган. Шунинг учун ҳам барча мамлакатларда инфляцияни камайтириш чора-тадбирлари ишлаб чиқилади.

Таянч иборалар.

Иқтисодий цикл, мавсумий тебраниш, асрли тренд, фрикцион ишсизлик, даврий ишсизлик, структурали ишсизлик, тўлиқ бандлик, табиий ишсизлик даражаси, ЯММ нинг потенциал ҳажми, ЯММ нинг ҳақиқий ҳажми, ишсизлик миқдори, ишчи кучи, Оукэн қонуни, инфляция, дефляция, 70 миқдор қонуни, талаб инфляцияси, таклиф инфляцияси, кўтилган инфляция, кўтилмаган инфляция, гиперинфляция, реал даромад ва бошқалар.

Назарот ва мулоҳаза саволлари.

1. Нима учун иқтисодий тебранишлар такрорланиб туради?
2. Ишсизликнинг қандай турлари мавжуд ва уларга кимларни киритиш мумкин. Ишсизлик даражаси қандай аниқланади?
3. Оукэн қонуни моҳиятини тушинтириб беринг.

4. Истеъмол нархлар индекси нимани кўрсатади. Истеъмол товарлар қарзинасини қандай

тушинаси. инфляция даражаси қандай ўлчанади ва сизнингча инфляцияни камайтириш учун нима қилиш керак?

5. Ишсизлик билан инфляция ўртасида қандай ўзаро боғлиқлик мавжуд. Филлипс эгри

чизиғи нимани кўрсатади.

Адабиётлар рўйхати.

1. Каримов И.А Бунёдкорлик йўлидан. 4 Том. -Т.: “Ўзбекистон”, 1996.351 бет.
2. Каримов И.А. Ўзбекистон XXI аср бусагасида хавфсизликка таҳдид барқарорлик шартлари ва тараққиёт кафолатлари. -Т.: “Ўзбекистон”, 1997. 326 бет.
3. Агапова Г.А., Серегина С.Ф. Макроэкономика С., ДИС нашриёти 1997
4. М.К.Бункина, В.А.Семянов. “Макроэкономика” М.:1995
5. М.Бурдо, Ч.Виплош. “Макроэкономика”(Европейский текст). С. Петербург.: Судоистроение. 1998
6. В.М.Гальпирин, С.М.Игратов, В.И.Моргунов. “Макроэкономика” Том-1. С. Петербург.: 1994
7. Д. Жеффри, Д. Сакс и др. “Макроэкономика. Глобальный подход”.- М.: Из-во “Дело”. 1996
8. Йўлдошев З., косимов М.С.“Макроиктисодиёт асослари”.-Т.: Укитувчи. 1994
9. В.Н.Костюк. “Макроэкономика”.-М.:1998
10. Т.Линвут, Гайгер. “Макроэкономика теория и переходная экономика”. М.:1996
11. Н.Г.Менкью. “Макроэкономика”. Из-во Московского университета.: 1994
- 12.П.Хейнс.”Экономический оброзмышления”. Перевод с англ. М.: Изд. Новости при участии. 1991
13. Эдвин ДЖ. Допан. “Макроэкономика”. С. Петербург.: 1994
14. Р. Лэйард.“Макроэкономика” Курс лекций для российских читателей. М.: 1994

4-Боб: Истеъмол ва инвестиция функциялари.

- 4.1. Даромад ва истеъмол ўртасидаги ўзаро боғлиқлик.
- 4.2. Истеъмол ва жамғариш, уларнинг графиклари.
- 4.3. Истеъмол ва жамғаришга ўртача ва чегаравий мойиллик.
- 4.4. Инвестициялар ва уларга талаб.

4.1. Даромад ва истеъмол ўртасидаги ўзаро боғлиқлик.

Ҳозирги кунда мамлакатнинг халқаро бозорларда эркин товар айирбошлари ҳам халқаро баҳоларда, жаҳон андозаларига мослашиб бормокда. Бу ҳол иқтисодиёт таъминотининг макрокуламадаги истеъмол функциясини ўрганишни такозо этади. Чунки, истеъмол функцияси моҳиятини билиш истеъмол бозорини бошқаришда асос бўлади.

Истеъмол бозорида харидорлар фақат фукаролардан иборат бўлмайди. Харидорлар таркибига аҳолига бепул хизмат кўрсатувчи корхона ва Ташкилотлар ҳам киради. Истеъмол бозорида ҳар хил хизматлар сотилади. Истеъмол бозорининг ҳажми унда сотиладиган товарларнинг ялпи сўммаси билан белгиланади. Истеъмол товарлари катъий давлат нархлари, назорат қилинадиган нархлар ва эркин нархларда сотилади.

Жамғарма - бу мамлакат ёки фирмалар ихтиёридаги турли мажбурий тўловлар чегириб ташлангандан қолган даромаднинг бир қисми. Жамғарма истеъмол мақсадида ишлатилмайдиган даромаддир. Жамғарма функцияси даромадлар билан жамғарма харажатларининг ўзвий боғлиқлигини кўрсатади.

Уй хўжаликлари шахсий даромадлар миқдоридан турли хил солиқларни тўлагандан сўнг ўз ихтиёридаги даромад қолади. Буни биз миллий даромаднинг бир қисми ҳам деб атаймиз. Бу даромадлар уй хўжаликлари томонидан истеъмол ва жамғариш учун ишлатилади.

(ИД = С + S);

Демак, жамғарма бу уй хўжалиги ихтиёридаги даромаднинг истеъмол қилинмаган қисмидан иборат.

Агарда миллий Иқтисодиёт Ташқи дунё билан ҳеч қандай алоқага эга эмас ($X = O$) ва давлатнинг Иқтисодиётига аралашуви нулга тенг ($C=O$) деб фараз қилинса, унда соф миллий маҳсулот кўрсаткичи (СММ) орқали ифодаланган ишлаб чиқариш ҳажми ихтиёридаги даромадга (ИД) тенг бўлади. Яъни:

$$СММ = ИД = C + S ;$$

Бу ерда макроиқтисодий қонуният қуйидаги кўринишга эга бўлади:

$$C + I = C+S \text{ ёки } I = S$$

$C + I =$ ялпи харажатларга тенг.

Ушбу жамғариш ва инвестициялардан кўришиб турибдики, уй хўжаликларининг жамғаришга бўлган истаклари тадбиркорликнинг қанча миқдорда инвестициялаш хохишларига мос тушса, унда ишлаб чиқариш ҳажми ($C+S$) ва ялпи харажатлар ($C+I$) тенглигига ёки ишлаб чиқаришнинг мувозанат даражасига эришиш мумкин.

Агарда дейлик, Иқтисодиётда экспорт-импорт алоқалари солиқ солиш ва трансперт тўловлари кўринишида давлат аралашуви мавжуд бўлган бўлса, бундай ҳолатда жамғариш тушунчаси мураккаблашиб қуйидаги кўринишга эга бўлади:

$$S = S_p + S_d + S_x$$

S_p - хусусий жамғармалар

S_d - давлат жамғармалари

S_x - бошқа мамлакатлар жамғармалари

Бунда хусусий жамғармалар тенг бўлади: даромадлар (Y), трансперт тўловлари (T_k), давлат заёмлари бўйича фоизлар йиғиндиси (N) минус солиқлар (T) ва истеъмол (C);

$$S_p = (Y + T_k + N - T) - C ;$$

Давлат жамғармалари тенг;

$$S_d = (T - T_k - N) - G;$$

Агар давлат жамғармалари нулга тенг бўлса, давлат бюджети мувозанатлашган, жамғаришнинг манфий миқдори бюджет тақчиллигини (BT) билдиради: $BT = - Sg$.

Бошқа мамлакатларнинг жамғармалари тенг: Ташқи дунёнинг бизнинг импортимиз ҳисобига олган даромадлари минус уларнинг бизнинг экспортимизга сарфланган харажатларига тенг: яъни;

$$Sx = M - X \text{ ёки } Sx = -NX$$

Агар мамлакат экспортга нисбатан кўпроқ импорт қилса, унда даромадларнинг бир қисми хорижда қолади ва кейинчалик у хорижий шериклар томонидан бизнинг мамлакатимизда кучмас мулк ва молиявий актив сотиб олишда фойдаланилади.

Ҳар қандай ҳолатда ҳам барча турдаги жамғармаларнинг умумий йиғиндиси инвестицияларга тенг бўлади:

$$Sp+Sd+Sx = (Y + Tk + N - T) - C + (T - Tk - X1) - G + (- Nx);$$

ёки $Sp+Sd+Sx = Y - C - G - NX = IS = I.$

4.2. Истеъмол ва жамғариш, уларнинг графиклари.

Ихтиёрдаги шахсий даромад истеъмол ва жамғариш учун ишлатилади. Яъни, қанча кўп истеъмол қилинса, шунча кам жамғарилади ва аксинча. Истеъмол ва жамғариш ўртасидаги ўзаро боғлиқлик ҳар хил даромадга эга бўлган шахсларда бир хил эмас: кам даромадга эга бўлганлар одатда кўпроқ истеъмол қилиб, камроқ жамғаради, лекин даромадлари ошиб бориши билан бу нисбат жамғариш томонга усади.

Даромад, истеъмол ва жамғариш кўрсаткичлари.

Йиллар	Даромад у	Истеъмол с	Жамғариш S
1	370	375	-5
2	390	390	0
3	410	405	5
4	430	420	20
5	450	435	15

6	470	450	20
7	490	465	25

4.1-расм.

Истеъмол графиги.

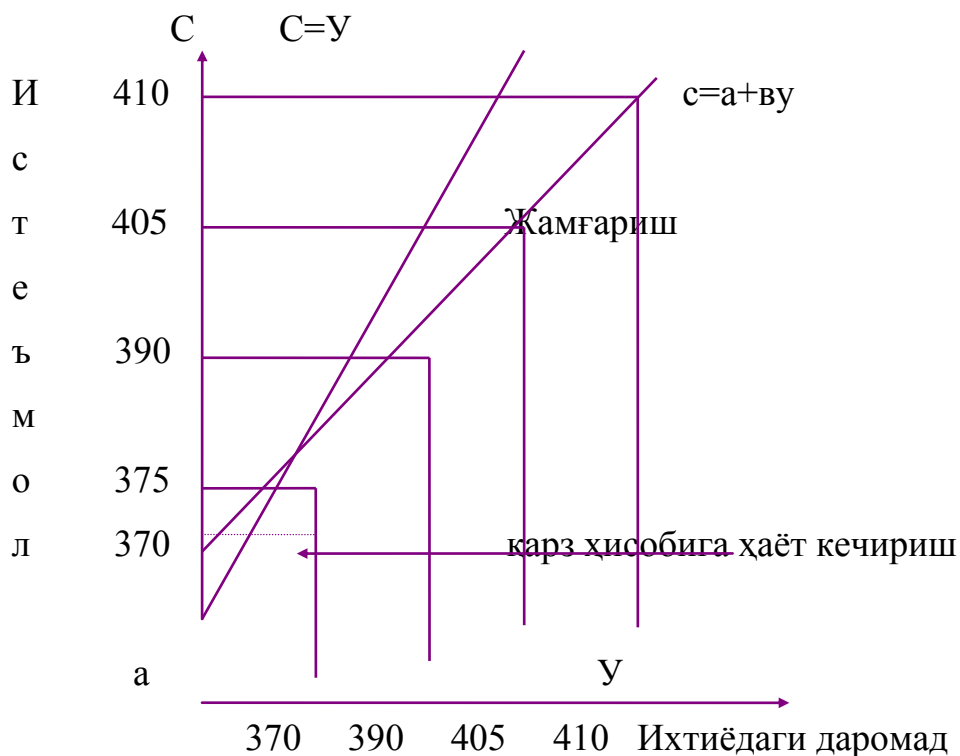

Истеъмол графиги икки тўғри чизик кўринишида берилган. Биринчисида у шундай шартли ҳолатни изоҳлайдиган, яъни ҳар қандай йилда истеъмол ихтиёридаги даромадга тенг бўлади. Иккинчиси ҳақиқатда истеъмол графиги бўлиб, ҳақиқий истеъмол ва даромад тенг бўлган нуқтада (390) биссектриса билан кесишади. Бундан куйи нуқтада ҳақиқий истеъмол даромаддан ошиқ. Бу вазият инсонларни қарз ҳисобига ҳаёт кечиришини билдиради. Юқори нуқтадаги ҳақиқий истеъмол даромаддан кам ҳамда улар ўртасидаги фарқ жамғаришни Ташкил этади.

Жамғариш графиги даромад билан жамғариш ўртасидаги боғлиқликни ифодалайди. Вертикал уқдаги ҳар бир нуқта жамғарма миқдорини билдиради ва даромад билан унга мувофиқ келадиган истеъмол ҳажми ўртасидаги фарқ сифатида аниқланади. ($S = Y - C$) Бошлангич даромад даражасида жамғариш

нулга (0) тенг ҳолда улар даромадининг ўсиб бориши билан ошиб боради. Жамғариш графиги ҳам истеъмол графигига ухшаб алгеброик ифодага эга.

$$S = -a + b;$$

бунда; a - даромад даражаси унинг бошлангич нуқтасидан паст

бўлганда қарз ҳажми;

b - оғиш бурчаги бўлиб жамғаришни ўзгаришини (вертикал ўзгариш) даромаднинг ўзгаришига (горизантал ўзгариш) бўлган нисбати сифатида аниқланади; $5 / 20 = 0.25$

4.2-расм.

Жамғариш графиги.

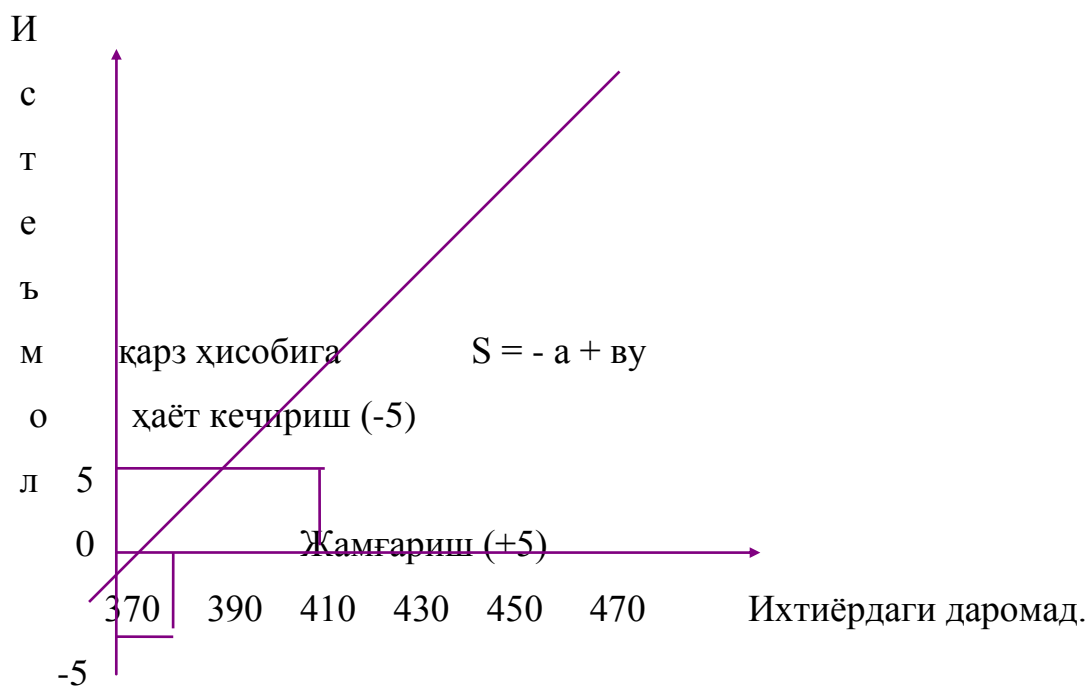

Тенгламага даромад тўғрисида берилганларни қуйиб, унга мувофиқ келадиган жамғариш миқдорини аниқлаш мумкин;

$$S = -97,5 + 0,25 \times 370 = -5$$

4.3. Истеъмол ва жамғаришга ўртача ва чегаравий мойиллик.

Макроиктисодий таҳлил қилиш ва тартибга солишда истеъмол ва жамғарма функцияларини янада тўларок билиш учун истеъмол ва жамғармага ўртача мойиллик ва чегараланган жамғарма ва истеъмолга мойиллик тушунчаларини билишимиз лозим.

Ўртача миқдор ёки истеъмолга ўртача мойиллик деганда ўз ихтиёридаги даромаддан истеъмол харажатларининг улуши тушинилади. Яъни,

$$APC = (C / Y) \times 100 \% \text{ ёки } APC = \text{Истеъмол (C) / Даромад (Y) } ;$$

Ихтиёрдаги даромаддан жамғариш улушини жамғаришга ўртача мойиллик деб аталади; яъни,

$$APS = (S / Y) \times 100 \% \text{ ёки } APS = \text{Жамғарма (S) / Даромад (Y) } ;$$

Мисол учун даромад даражаси 410, 430 ва 530 миллион сўмларга ва истеъмол даражалари 405, 420 ва 495 миллион сўмларга тенг бўлса, истеъмолга ўртача мойилликни ҳисоблаймиз, яъни;

$$APC = (405 / 410) \times 100 \% = 98,78 \text{ ёки } 0,98;$$

$$APC = (420 / 430) \times 100 \% = 97,67 \text{ ёки } 0,97;$$

$$APC = (495 / 530) \times 100 \% = 93,39 \text{ ёки } 0,93 \text{ га тенг экан.}$$

Демак, бу мисоллардан кўриниб турибдики даромадлар миқдори кўпайиб бориши билан истеъмол камайиб боради ва аксинча жамғарма кўпайиб боради. Солиқлар тўлангандан кейин қолган даромаднинг бир қисми истеъмол қилинади, иккинчи қисми эса жамғарилади, ёки буни математик ҳолда ифодаласак;

$$APC = APS = 1.$$

Уй хўжалиги солиқларни тўлагандан кейин қолган барча даромадларни ҳар доим ҳам истеъмол килавермайди. Даромадлар маълум даражада кўпайиб ва камайиб туради.

Истеъмол қилинадиган даромаднинг усган (ёки камайган) қисми (салмоғи) чегараланган истеъмолга мойиллик дейилади ва қуйидагича аниқланади;

$MPC = \text{Истеъмолдаги ўзгариш(+, -) / Даромаддаги ўзгариш (+, -)} = C / Y$
; Яъни;

$$C = 420 - 495 = 15; \quad Y = 530 - 430 = 100;$$

$$Y = 430 - 410 = 20; \quad C = 495 - 420 = 75;$$

$$MPC1 = 15 / 20 = 0,75; \quad MPC2 = 75 / 100 = 0,75;$$

Бу шуни билдирадики, даромадни 100 % га (ёки бир бирликка) ўзгаришида истеъмом 75 % (ёки 0,75) ўзгаради.

Даромадни усган (ёки камайган) қисми (салмоғи) агарда жамғармага қуйилса, бундай даромад чегараланган жамғармага мойиллик дейилади ва қуйидагича аниқланади;

$MPS = \text{Жамғарманинг ўзгариши } (+, -) / \text{Даромаднинг ўзгариши } (+, -) = S / Y$; Яъни,

$$MPS1 = 5 / 20 = 0,25; \quad MPS2 = 25 / 100 = 0,25;$$

Шундай қилиб чегараланган истеъмомга мойиллик 0,75 ни Ташкил этган бўлса, чегараланган жамғармага мойиллик эса қолган 0,25 ни Ташкил этади. Чегараланган истеъмомга мойиллик ва чегараланган жамғармага мойиллик биргаликда солиқларни тўлагандан кейинги даромадга тенгдир. Хулоса қилиб айтганда даромаднинг усган қисми истеъмомга ёки жамғармага кетади. Агар даромаднинг усган қисми истеъмом қилинмаса у жамғармага қўйилган бўлади.

4.4. Инвестиция ва уларга талаб.

ЯММни харажатлар бўйича аниқлашнинг иккинчи қисми бўлган инвестицияларга тўхталиб утаммиз.

Инвестициялар ёки капитал қўйилмалар - бу хали буюмлашмаган, лекин ишлаб чиқариш воситаларига қўйилган капитал. Ўзининг молиявий шаклига кура, улар фойда олиш мақсадида хўжалик фаолиятига қўйилган активлар ҳисобланса, Иқтисодий хусусиятга кура, у янги корхоналар кўриш, узоқ муддатли хизмат кўрсатувчи машина ва асбоб-ускуналарга ҳамда шу билан боғлиқ бўлган айланма капиталнинг ўзгаришига кетган харажатлардир.

Демак, инвестициялар бу янги корхоналар курилишига, машина ва асбоб-ускуналар сотиб олишга, яъни капитал барпо этишга кетган харажатлардир.

Соф харажатларнинг инвестицияга бўлган харажатиининг миқдори иккита омилга, яъни, соф фойданинг кўтиляётган меъёри ва фоиз ставкаси ёки

тадбиркор реал капитални сотиб олишга зарур бўлган пулга эга бўлиши учун тўлаши лозим бўлган баҳога тенг.

Агарда кўтилаётган фойда меъёри фоиз ставкасидан юқори бўлса, инвестициялаш фойдали ва аксинча, фоиз ставкаси кўтилаётган фойда миқдоридан юқори бўлса, инвестициялаш фойдали бўлмай қолади.

Мисол учун, заводга 100000 сўмлик янги станок сотиб олинди. Уни ишлатиш муддати бир йилга тенг дейлик. Янги станокни қўллашдан завод 110000 сўмлик кўтилаётган соф даромад олади десак завод станок харажатини (100000 сўм) қоплаган ва 10000 сўм даромад олган бўлади. Соф фойда нормаси қуйидагича аниқланади:

$$F_H = 10000/100000 \times 100 = 10\%$$

Инвестиция харажатлари фойда келтиришини аниқлашда номинал фоиз ставкаси эмас, балки реал фоиз ставкаси ҳисобга олинади. Реал фоиз ставка нархлар даражасини ўзгаришини акс эттириб, номинал ставкадан инфляция даражасини айирмаси кўринишида аниқланади. Масалан, номинал фоиз ставкаси 16% га тенг бўлса, инфляция даражаси йилига 12% ни Ташкил этса, унда реал фоиз ставкаси 4% (16% - 12%) Ташкил этади. Шунини таъкидлаш керакки, инвестициялаш қарорини қабул қилишда номинал фоиз ставкаси эмас, балки реал фоиз ставкасида, номинал фоиз ставкаси жорий баҳоларда, реал фоиз ставкаси доимий ёки инфляция ҳисобга олингандан кейин аниқлаштирилган баҳоларда ҳисобланади. Бошқача қилиб айтганда, реал фоиз ставкаси - бу номинал фоиз ставкасидан инфляция чегириб ташлаб топилган фоиз ставкасидир.

Юқоридаги мисолимизда баҳо ўзгармас деб олинди. Агар инфляция бўлса реал фоиз ставкаси ва кўтилаётган соф фойда нормаси қандай аниқланади. Мисол учун 100000 сўмлик инвестиция 10% ҳақиқий кўтилаётган соф фойда келтиради, дейлик. Номинал фоиз ставкаси 15% Ташкил қилсин. Реал фоиз ставкаси=номинал фоиз ставкаси - инфляция фоизи = 15%-10%=5%

Энди реал фоиз ставкасини (15%) кўтилаётган соф фойда нормаси (10%) билан таққосласак инвестиция олишга қарор қилиш мумкинлигини аниқлаймиз,

яъни (10%-5%=5%). Демак, 5% соф кўтилаётган фойда нормасига эришиш мумкин экан.

Мисол учун биз куйидаги жадвал маълумотномаларидан фойдаланиб кўтилаётган фойда нормаси билан (%) инвестиция ҳажми ўртасидаги ўзвий боғлиқликни кўриб чиқамиз. Яъни, ялпи кўтилаётган фойда нормаси ва ялпи инвестицияни аниқлаймиз.

Кўтилаётган фойда ва инвестиция (рақамлари шартли)

Кўтилаётган соф фойда нормаси %	Инвестиция миқдори (йилига млрд. сўм ҳисобида).
16	0
14	5
12	10
10	15
8	20
6	25
4	30
2	35
0	40

Жадвалдан кўриниб турибдики, кўтилаётган фойда нормаси 16% га тенг ва ундан кўп бўлган миқдордаги инвестиция лойиҳаларини инвестиция билан таъминлаб бўлмас экан. Кўтилаётган фойда нормаси 14% ва 16% бўлганда 5 млрд. сўмлик инвестиция мавжуд. Бунинг маъноси шуки, кўшимча 5 млрд. сўмлик инвестиция 12-14 % оралиғидаги кўтилаётган соф фойда нормасини келтиради.

Яна кўшимча 5 млрд. сўм эса 10-12% оралиғидаги кўтилаётган соф фойда нормасини билдиради. Буни биз графикда ҳам тасвирлашимиз мумкин.

Графикдан кўриниб турибдики, агар инвестициялар миқдори 10 млрд. сўмга тенг бўлса, фойда нормаси 12% ва ундан кўп, 14% гача бўлади.

Юқорида айтилганидек, инвестиция олишга қарор қилиш учун энг асосий шарт шуки, кўтилаётган соф фойда нормаси фоиз ставкасидан юқори бўлиши зарур, акс ҳолда инвестиция харажатлари қопланмайди.

Демак, реал фоиз ставкаси, яъни пул капиталини қарз олиш баҳоси қанчалик юқори бўлса, инвестициялашни хоҳловчилар шунча кам бўлади ва аксинча реал фоиз ставкаси қанчалик паст бўлса, фойда келтирадиган инвестиция лойиҳалари шунча кўп бўлади.

Фоиз ставкасининг миқдори пул-кредит сиёсатининг муҳим куроли ҳисобланади: давлат уни ўзгартириш орқали мамлакатдаги пул таклифини тартибга солиб туради.

Фоиз ставкасини кўтарилиши пулнинг қимматлашуви ва унга бўлган талабнинг қисқараётганлигини билдиради. Демак, инвестиция харажатлари ҳам қисқариб боради. Ўз навбатида инвестиция харажатларининг қисқариши, келажакда миллий ишлаб чиқариш ҳажмини пасайишини билдиради.

4.3-расм.

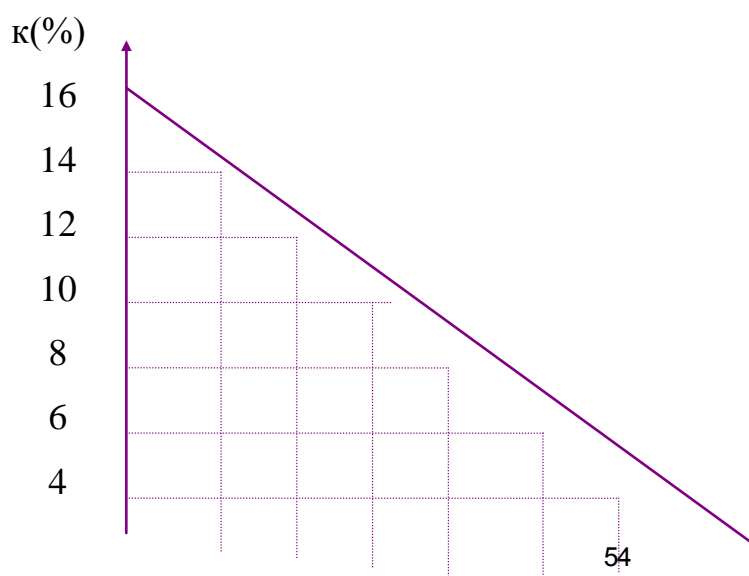

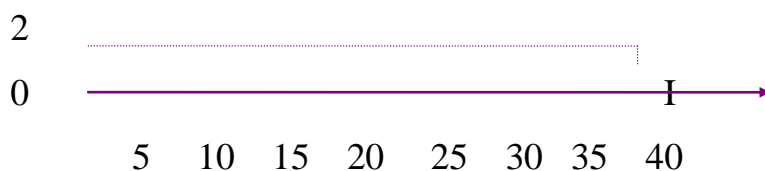

қисқача хулосалар.

1. Аҳолининг оладиган даромадлари ва истеъмоли ўртасидаги боғлиқлик шуни кўрсатаяптики, яъни аҳолининг даромадлари миқдори ошиб бориши билан жамғармалар миқдори ҳам ошиб борар экан. Бундан ташқари истеъмол бозорида харидор бўлиб фақат фуқора эмас балки уларга хизмат кўрсатадиган корхона ва Ташкилотлар ҳам ҳисобланар экан.
2. Истеъмол ва жамғариш чизиғи истеъмолчилар жамғармасида булаётган ўзгаришларга, нарх ва солиқ, истеъмолчи қарзи даражаси, шунингдек уй хўжаликларининг тақсимланадиган даромадларидаги ўзгаришларга боғлиқ.
3. Истеъмол ва жамғармага ўртача ва чегаравий мойиллик аҳоли оладиган даромадларининг қанча қисми истеъмолга ва қанча қисми жамғармага кетётганлигини тушиниш имкониятини билдирар экан.
4. Инвестиция ёки капитал қўйилмалар хали буюмлашмаган, лекин ишлаб чиқариш воситаларига қўйилган маблағ ҳисобланар экан. Демак, инвестиция янги корхоналар қурушга, машина ва асбоб-ускуналар сотиб олишга кетган харажатлардан иборат. Инвестицияга қилинган харажатлар соф фойданинг кўтиляётган меъёри ва фоиз ставкасига боғлиқ экан.

Таянч иборалар.

Истеъмол функцияси, жамғарма функцияси, жамғарма ва истеъмолга ўртача ва чегаравий мойиллик, жамғарма ва истеъмол графиклари, қарз ҳисобига ҳаёт кечириш, хусусий жамғармалар, давлат жамғармалари, бошқа мамлакатлар жамғармалари, ихтиёрдаги даромад, истеъмолдаги ўзгариш, жамғармадаги ўзгариш, соф инвестиция, ички инвестиция, ялпи инвестиция, капитал қўйилмалар, соф харажатлар, фойда меъёри, фоиз ставкаси, номинал фоиз ставкаси, реал фоиз ставкаси ва бошқалар.

Назорат ва мулоҳаза саволлари.

1. Даромад, истеъмол ва жамғармалар ўртасидаги ўзаро боғлиқликни тушинтириб беринг. қандай ҳолатда истеъмол даромадга тенг бўлади ва қандай ҳолатда жамғариш бўлади?
2. Истеъмол ва жамғарма графикларини изоҳланг. Яъни, қандай вазиятда жамғариш бўлади ва қандай вазиятда қарз ҳисобига ҳаёт кечирилади?
3. Истеъмол ва жамғармага ўртача ва чегаравий мойиллик тушинчасини изоҳланг. Истеъмолга жунатиладиган йиллик даромаднинг фойдаланиладиган қисмининг фоиздаги кўрсаткичи нимадан иборат бўлади?
4. қайси маблағларни биз инвестиция таркибига киритамиз. Инвестиция билан уларга қилинган харажатлар ўртасида қандай боғлиқлик мавжуд. Режали инвестиция ва режалаштирилмаган инвестиция ўртасида қандай фарқ мавжуд?

Адабиётлар рўйхати.

1. Каримов И.А Бунёдкорлик йўлидан. 4 Том. Т.: “Ўзбекистон”, 1996.351 бет.
2. Агапова Г.А., Серегина С.Ф. Макроэкономика С., ДИС нашриёти 1997
3. М.К.Бункина, В.А.Семянов. “Макроэкономика” М.:1995
4. М.Бурдо, Ч.Вишлош. “Макроэкономика”(Европейский текст). С. Петербург.: Судоистроение. 1998
5. В.М.Гальпирин, С.М.Игратов, В.И.Моргунов. “Макроэкономика” Том-1. С. Петербург.: 1994
6. Д. Жеффри, Д. Сакс и др. “Макроэкономика. Глобальный подход”. М.: Из-во “Дело”. 1996
7. Йўлдошев З., косимов М.С.“Макроиктисодиёт асослари”.Т.: Укитувчи. 1994
8. В.Н.Костюк. “Макроэкономика”.М.:1998
9. Т.Линвут, Гайгер. “Макроэкономика теория и переходная экономика”. М.:1996
10. Н.Г.Менкью. “Макроэкономика”. Из-во Московского университета. 1994
- 11.Эдвин ДЖ. Допан. “Макроэкономика”. С. Петербург.: 1994
12. М.А. Хақимова. “Макроиктисодиёт”. Т.: “Меҳнат”. 1997

5-Боб; AD - AS модели.

5.1. AD - AS модели тушунчаси.

5.2. AD эгри чизиғи ва унга таъсир этувчи омиллар.

5.3. AS эгри чизиғи ва унга таъсир этувчи омиллар.

5.4. AD - AS моделларида нархлар ва миллий ишлаб чиқариш реал ҳажмининг мқвзанатли даражаси.

5.1. AD - AS модели тушунчаси.

Бир хил турдаги товарларга бўлган талаб ва таклиф модели товар ва хизматларни ишлаб чиқариш ва уларнинг нархлари ўртасидаги фарқларни тушиниш имконини беради. Улар нима учун айрим товарларнинг барқарор нархлари бир-биридан фарқ қилишини яъни, пахтанинг нархи олтиннинг нархидан кам ёки бир баррер нефтнинг нархи бир баррер духининг нархидан кам ёхуд пахтанинг йиллик харажатлари бошқа маҳсулотлар харажатларидан кўплиги тўғрисида тушунча ҳосил қилиш имконини беради. Шунингдек ишлаб чиқарилган бирор бир маҳсулотни барқарор нархлари ва ҳажми турли йилларда ҳар хил бўлишини тушиниш имконини беради.

Аммо бир хил турдаги товарларга бўлган талаб ва таклиф модели бир нечта зарурий Иқтисодий муаммоларга жавоб бермайди. Яъни, нима учун умуман нархлар ошади ва камаяди, нима учун нархлар даражаси айрим даврларда ўзгаришсиз қолади ва бошқа даврларда зудлик билан усади. Нима учун айрим вақтларда миллий ишлаб чиқаришнинг реал ҳажми камаяди ёки кўпаяди ва шунингдек бошқа муаммоларга жавоб бермайди.

Бу саволларга жавоб бериш учун биз мамлакатдаги барча бозорларни йиғиб умумий ҳолда ўрганишимиз керак. Аниқ айтганда биз минглаб алохида нархларни бирлаштириб йигилган баҳолар бирлигига ёки баҳолар даражасига олиб келишимиз лозим.

Турли хилдаги товар ва хизматлар нархларини умумий баҳо даражасини бирлаштириш шунингдек, турли товар ва хизматларни миллий ишлаб чиқаришнинг реал ҳажмига бирлаштириш агрегатлаш (ёки йириклаштириш) деб аталади.

Бирлаштирилган баҳолар (баҳолар даражаси) ва турли хил товар ва хизматлар бирлашиши (миллий ишлаб чиқаришнинг реал ҳажми) йиғинди деб аталади. Кўрсаткичларни йириклаштиришнинг бу усулидан макриқтисодий тадқиқотларда тез-тез фойдаланиб турилади. Демак, турли хил товар ва хизматларга бўлган талаб ва таклиф, яъни улар ҳажмининг ўзгариши миллий ишлаб чиқариш ҳолатини кўрсатар экан.

Миллий бозордаги талаб ва таклиф алоҳида харидорлар истаги кўринишида бўлмасдан балки барча харидорларнинг йиғма талаби ва таклифи кўринишида акс этар экан.

Бундан шундай хулосага келиш мумкинки, умумий талаб миллий Иқтисодиётдаги барча уй хўжаликлари, корхоналар, ҳукумат ва шунингдек ҳорижий харидорларнинг товар ва хизматларига бўлган талабидан иборат экан.

Жами талаб ва таклиф ҳамда нархлар даражаси барча макроиқтисодий моделлар тузилишининг асоси деб ҳисобланади.

5.1-чизма.

Жами талаб, таклиф ва нархлар даражаси ўртасидаги ўзаро боғлиқлик.

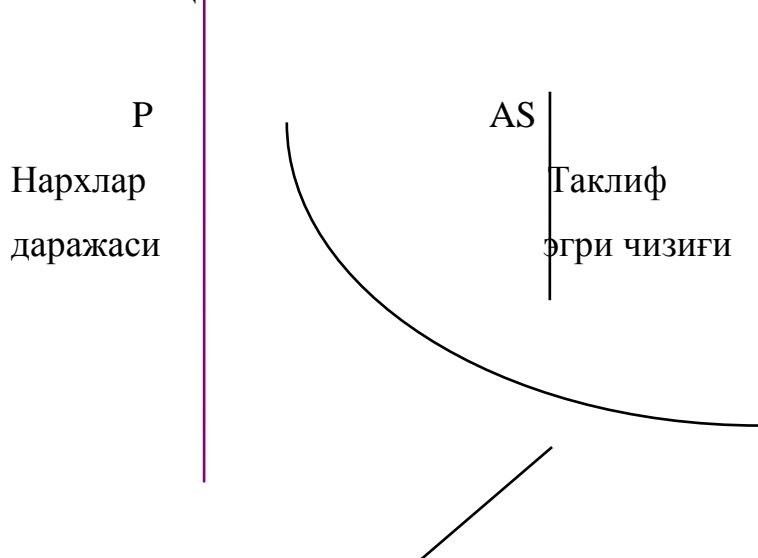

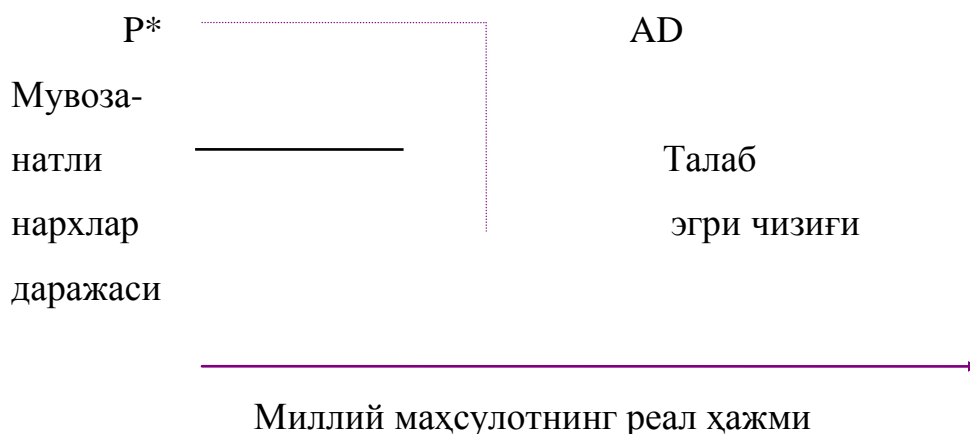

5.2. AD эгри чизиғи ва унга таъсир этувчи омиллар.

Биз олдинги утган мавзу ва саволларда курдикки нархлар даражаси ва жами талаб ўртасида тескари боғлиқлик мавжуд бўлиб, нархлар қанчалик паст бўлса харидорлар кўпроқ товар ва хизматларни сотиб олишни истаб қолишади.

Нархлар даражаси ва талаб қилинган миллий маҳсулот ҳажми ўртасидаги боғлиқликни ифода этувчи чизиқ жами талаб эгри чизиғи деб аталади. Буни чизма кўринишида қуйидагича тасвирлаш мумкин:

5.2-чизма.

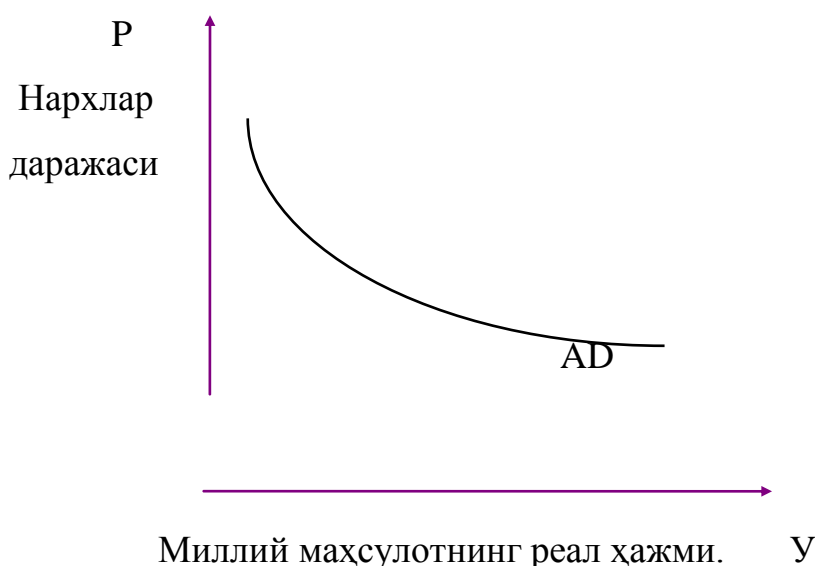

Шунга эътибор берингки, талаб эгри чизиғи доимо пастга ва унга сурилади. Нима учун ?

Бундай сурилишнинг сабаби ҳар хил. Яъни алохида олинган товарларда талаб эгри чизиғининг сурилишига асосан даромад самараси ва ўрин босар

товарлар сабаб булар эди. Айрим товарларнинг баҳоси пасайганда, истеъмолчиларнинг пул даромадлари кўпроқ маҳсулотлар сотиб олиш имконини беради (даромад самараси). Шунингдек, баҳо пасайганда истеъмолчи ушбу товарни кўпроқ сотиб олади, чунки у бошқа товарларга нисбатан арзонроқ бўлади (урнини босадиган товарлар).

Бундай изохлар жами талаб тўғрисида гапирганда тўғри келмайди. Чизмадан кўриниб турибдики агар биз талаб эгри чизиғи бўйича пастга қараб силжисак, барча товарларнинг баҳоси пасаяди. Шунингдек алохида товарларга индивиднинг эгри талаби истеъмолчининг даромадига боғлиқ бўлса, бу ерда эса умумий даромадлар миқдорига боғлиқдир. Агарда жами талаб эгри чизиғини даромад ва ўринини алмаштирадиган товарлар самараси билан тушинтириб бўлмас экан у ҳолда нима учун у пастга силжийди ?

Аввалом бор жами талаб эгри чизиғининг бундай ҳолати учта омил билан боғлиқдир. Яъни:

1. Фоиз ставкаси самараси.
2. Моддий қийматликлар самараси ёки реал касса қолдиқлари ёхуд бойлик самараси.
3. Импорт харидлар самараси.

Фоиз ставкаси самараси.

Фоиз ставкаси самараси шуни билдирадики яъни, жами талаб эгри чизиғининг силжиши нархлар даражаси ўзгаришининг фоиз ставкасига, демак истеъмол харажатлари ва инвестицияларга бўлган таъсирига боғлиқ. Аниқ айтганимизда, агар баҳо даражаси ошса фоиз ставкаси ҳам ошади, усган фоиз ставкалари ўз навбатида истеъмол харажатлари ва инвестицияларни камайишига олиб келади.

Демак, товарларнинг баҳо даражалари ошса истеъмолчиларга харид қилиш учун катта миқдорда Нақд пуллар керак бўлади. Ишбилармонлар учун ҳам иш хақи ва бошқа харажатларни тўлашга катта миқдорда пуллар керак

бўлади. қисқача айтганда товарлар баҳоси даражалари юқори бўлса пулга бўлган талабни оширади.

Пул бирлиги ҳажмининг ўзгармаган ҳолатида талабнинг ошиши пулдан фойдаланишни чигаллаштиради. Бу фоиз ставкасини кўрсатади. Фоиз ставкаларининг юқори шароитида ишбилармонлар ва аҳоли харажатлари миқдорини камайтиради. Яъни, тезда фоиз ставкаларини ошишига мослашади.

Бундан шундай хулосага келишимиз мумкинки нархларнинг ўсиши пулга бўлган талабни кўпайтириб, фоиз ставкасининг ошишига олиб келади ва шу туфайли миллий маҳсулотнинг реал ҳажмига бўлган талабни қисқартирар экан.

Бойлик самараси ёки реал касса қолдиқлари.

Бойлик самараси ёки реал касса қолдиқлари шуни билдирадики, нархлар даржасининг ошиши, жамғарилган пул активлари (омонатлар, облигациялар) реал харид қобилиятини тушириб юборади. Бундай шароитда аҳоли янада камбағаллашиб боради ва ўз-ўзидан харажатлар миқдорини қисқартиради. Масалан, бирор-бир шахс ўзининг активида 10 млн. сўм бўлса, ундан ҳеч иккиланмасдан бирорта автомашина сотиб олиши мумкин. Агарда инфляция ушбу шахс активининг тўлаш қобилиятини 6 млн. сўмга тушуриб юборса у машини сотиб олмаслиги мумкин.

Импорт харидлар самараси.

Импорт харидлар самараси шуни билдирадики бирор-бир мамлакатда товар ва хизматларнинг ички нархлари Ташқи нархларга нисбатан ошиб борса, у маҳсулотга бўлган талаб камаяди ва ўз навбатида импорт маҳсулотларга бўлган талаб ошади. Ва аксинча ички нархларнинг камайиши импортнинг камайишига ва экспортнинг ошишига олиб келади ёки миллий маҳсулотга бўлган талабни оширади.

Юқорида кўриб ўтилган омиллар жами талабнинг нарх омиллари деб аталади, чунки миллий ишлаб чиқариш реал ҳажмининг ўзгариши фақат нархларгагини боғлиқдир. У эгилувчан нарх модели деб аталади. Бундан ташқари жами талабнинг нархларга боғлиқ бўлмаган омиллари ҳам мавжуд. Демак жами талаб уй хўжалиги, корхоналар, ҳукумат ва ҳорижий шериклар

талабларидан Ташкил топар экан. Унда уларнинг харажатлардаги ўзгаришлар жами талабнинг миқдорида ўз аксини топади ва унинг эгри чизигини чапга ёки унга силжитади. Жами талабнинг нархларга боғлиқ бўлмаган омилларига биз қуйидагиларни киритамиз.;

1. Истеъмол харажатларидаги ўзгаришлар;

а) истеъмолчилар қўлларидаги моддий қийматликлар ўсганда;

б) истеъмолчилар келажакда ўз даромадларини кўпайишини кутиши натижасида кўпроқ харид қилишни афзал кўришса;

в) истеъмолчилар қарзлари миқдори камайса ва уларга ҳозирги кунда кўпроқ харид қилиш имконини берса;

г) истеъмолчилар даромадларидан олинадиган солиқлар ставкаси камайса.

2. Инвестиция харажатларидаги ўзгаришлар.

а) фоиз ставкалари - пул массасининг кўпайиши билан у ошиб боради ва шунга мувофиқ инвестиция харажатлари қисқаради;

б) инвестициялардан кутилаётган фойда нормаси ошса;

в) корхоналардан олинадиган солиқлар миқдори камайса;

г) технология - янги техникаларни ишлаб чиқаришга жалб қилишса;

д) резервдаги қувватлар ўзгариши натижасида.

3. Давлат харажатларининг ўзгариши, яъни давлат янги-янги харажатлар миқдорини оширганда. Масалан, ҳарбий харажатлар ва янги касалхона ва бошқа муассасалар кўришга қорор қилганда.

4. Соф экспорт харажатлари.

5. Бошқа мамлакатлар миллий даромадларининг ўсиб бориши.

6. Валюта курсларидаги ўзгаришлар.

5.3. AS эгри чизиги ва унга таъсир этувчи омиллар.

Жами таклиф деганда муайян нархлар шароитида реал ишлаб чиқариш мумкин бўлган тавор ва хизматларни реал ҳажмига тушинилади. Нархларнинг юқори даражаси ишлаб чиқарувчиларга қўшимча маҳсулот ишлаб чиқаришга имконият яратади ва аксинча паст нархлар маҳсулот ишлаб чиқаришни қисқартиради. Шунинг учун ҳам миллий ишлаб чиқариш ҳажми билан нархлар

даражаси ўртасида тўғри алоқа мавжуд. Демак нархларнинг ўсиб бориши билан маҳсулотлар ишлаб чиқариш ўсиб боради. Пасайиши билан тушиб боради.

5.3-чизма.

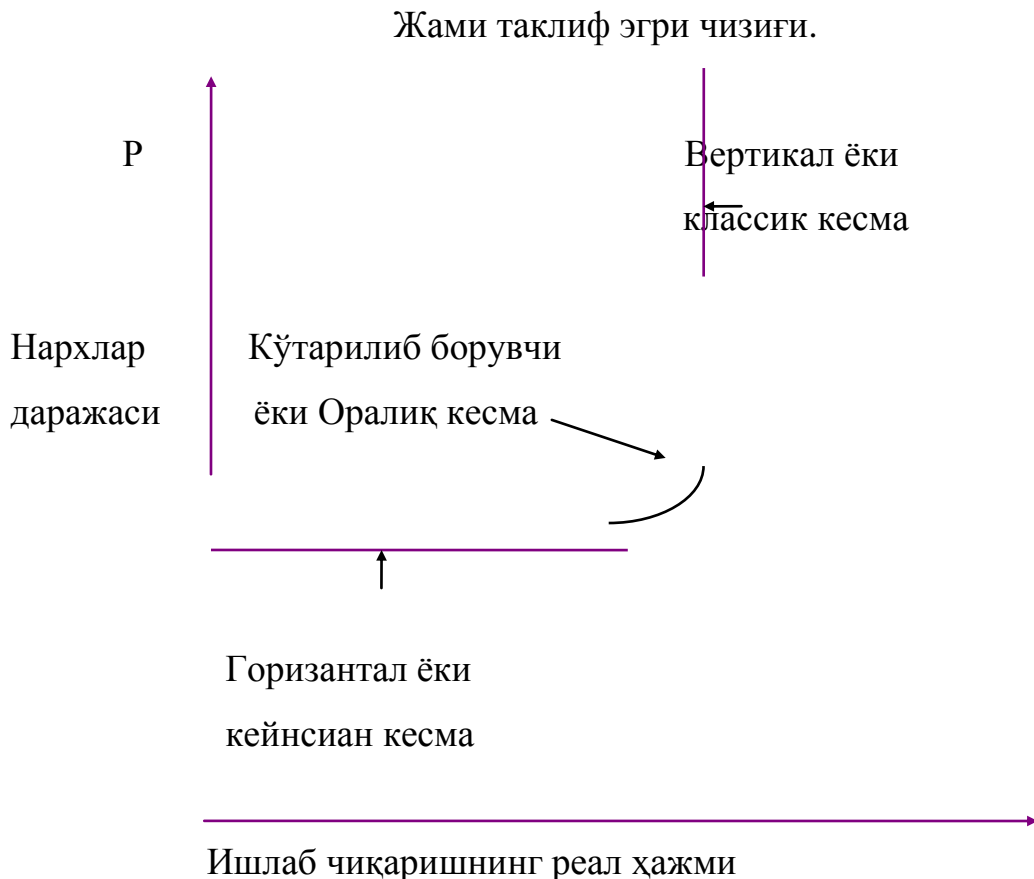

Графикдан кўриниб турибдики жами таклиф эгри чизиғи уч қисмдан иборат. Яъни, горизантал ёки кейнсиан кесма, кўтарилиб борувчи ёки Оралиқ кесма ва вертикал ёки классик кесма. Бундан биз кўриб турибмизки жами таклиф эгри чизиғи миллий ишлаб чиқариш ҳажмининг ошиши ёки камайиши шароитида маҳсулот бирлигига кетган харажатлар миқдорини ўзгаришини кўрсатади. Бизга маълумки маҳсулот бирлиги харажатлари ишлаб чиқарилган маҳсулотлар ҳажмини уларга кетган харажатларга бўлиш орқали топилади.

Жами таклиф эгри чизиғидаги бу кесмалар қандай Иқтисодий вазиятларни акс эттиради.

1. Кейнсиан кесмада миллий ишлаб чиқаришнинг реал ҳажми тушинилади. Чунки у тўлиқ бандлик шароитидаги миллий ишлаб чиқариш ҳажмидан камдир. Демак горизантал кесмада Иқтисодиёт чуқур инқирозга учраган

шароитда ва катта миқдордаги ресурслардан фойдаланмаган шароитини кўрсатади. Ушбу фойдаланилмаётган ресурсларни нархлар даражасига таъсир кўрсатмаган ҳолда ишга тушириш мумкин. Бу кесмада миллий ишлаб чиқариш ҳажми ўсиб бошласа, ишлаб чиқаришдаги ҳеч қандай вазият нархлар ошишига таъсир кўрсатмайди. Чунки уч-тўрт ой ишдан буш юрган ишчилар ўз иш жойларига кайтиши натижасида маошларини оширишни талаб қилишмайди. Шунингдек ишлаб чиқарувчилар ўзига зарур бўлган ресурсларни барқарор нархларда сотиб олишлари мумкин, ишлаб чиқариш харажатлари кўпаймайди. Демак маҳсулотлар нархининг ошишига асос йўқ. Ушбу кесмада миллий ишлаб чиқариш ҳажми ўзгарганда нархлар даражаси ўзгармас экан.

2. Вертикал ёки классик кесма эгри чизиқ бўйича уннга силжиши натижасида ишлаб чиқаришнинг мавжуд ҳажмида иқтисодиёт тўлиқ бандлик шароитига ёки ишсизликнинг табиий даражаси шароитига эришган вазиятни кўрамиз. Иқтисодиёт эгри чизиқнинг бу нуқтасида ўзининг ишлаб чиқариш имкониятлари даражасида бўлади. Бу шуни билдирадики нархларнинг ҳар қандай ошиши ишлаб чиқариш ҳажмининг ошишига олиб келмайди. Чунки Иқтисодиёт тўлиқ қувватда фаолият кўрсатаяпти. Тўлиқ бандлик шароитида айрим фирмалар бошқа фирмаларга нисбатан ресурсларга юқорирок нархларни таклиф қилиш орқали ишлаб чиқариш ҳажмини оширишга ҳаракат қилади. Аммо бундай ҳолатда айрим фирмалар ресурслар ва ишлаб чиқариш ҳажмини ошириши мумкин, бошқалари эса йўқотади. Натижада бу нархлар ошишидан маҳсулотлар нархи ошиши мумкин, аммо ишлаб чиқаришнинг реал ҳажми ўзгармай қолади.

Жами таклиф эгри чизигининг вертикал қисмида иккита камчилик мавжуд;

а) бу кесма классик иқтисодий фанлар нуқтаи назаридан қаралган ва тўлиқ бандлик меъёр деб қабул қилинган.

б) “тўлиқ бандлик” ва “тўлиқ бандлик шароитидаги миллий ишлаб чиқаришнинг реал ҳажми” -бу ўзгарувчан тушунчадир. Чунки ишчи куни ва ишчи кучлари айрим вақтларда меъёрдан ошиб кетиши ҳам мумкин.

3. Оралиқ кесма - ишлаб чиқариш реал ҳажмининг ўсиши нархлар даражасининг ўсишига мос равишда ўсиб боради. Нима учун? Чунки Иқтисодиётнинг Иқтисодий пасайиш ҳолатидан тўлиқ бандликка ўтиш шароити нотекс ва турли вазиятларда руй беради. Масалан, айрим тармоқларда ресурсларнинг этишмаслигига дуч келинса бошқа тармоқларда аксинча. Шунингдек улар ишлаб чиқаришни кенгайтириш учун эски асосий воситалардан ва малакасиз мутахассислардан фойдаланишга тўғри келади. Бу эса маҳсулотлар бирлигига кетадиган харажатларни ошишига ва натижада нархлар даражасининг ўсишига олиб келади. Жами таклиф эгри чизиғидаги бу учта кесма айрим Иқтисодчилар ўртасида тортишувларга сабаб бўлмоқда.

Кейнсианчилик мактаби вакиллари жами таклиф эгри чизиғини гох горизантал гох кўтарилиб борувчи деб ҳисоблайдилар ва шу сабабли жами таклифдаги ҳар қандай ўзгаришлар ишлаб чиқариш ҳажми ва бандликка таъсир этади дейдилар.

Классик ёки неоклассик мактаб вакиллари эгри чизиқ бутунлай вертикал кўринишда бўлади деб ҳисоблайдилар. Уларнинг фикрича жами таклифни ўзгариши Иқтисодиёт учун унчалик сезиларли эмас. Чунки бу ўзгариш фақат нарх даражасига таъсир этиб ишлаб чиқариш ҳажми ва бандлик ўзгаришига олиб келмайди.

Шунингдек ишлаб чиқариш ҳажми кўпайиши ёки камайиши нархга боғлиқ бўлмаган омиллар ҳисобига ҳам руй бериши мумкин. Бу омиллар жами таклиф эгри чизиғини гох унғ томонга гох чап томонга суриши мумкин. Нархга боғлиқ бўлмаган омилларнинг хусусияти шундаки улар маҳсулот бирлигига кетган харажатларга бевосита таъсир қилади. Ва шу орқали жами таклиф эгри чизиғининг сурилишига сабаб бўлади.

Бу омиллар қуйидагилардан иборат;

1. Ресурсларга бўлган талабнинг ўзгариши;

а) ички бозордаги ресурслар миқдорининг камайиши;

- ер ресурслари;

- меҳнат ресурслари;

- капитал ресурслари;
- тадбиркорлик қобилиятлари;
- б) импорт ресурслар нархларидаги ўзгаришлар;
- в) бозордаги хукмронлик ва монополия;
- 2. Унумдорликдаги ўзгаришлар;
- 3. Хуқуқий миърдаги ўзгаришлар;
- а) солиқ ва субсидияларнинг ўзгариши;
- б) давлатнинг тартибга солишдаги ўзгаришлар;

5.4. AD ва AS моделида нархлар ва миллий ишлаб чиқариш реал ҳажмининг мувозанатли даражалари.

Нархларнинг мувозанатли даражаси деб шундай нарх даражасига тушиниладики унда жами талаб ва таклиф бир-бирига мос келиши ёки тенг бўлиши керак. Аввол бор жами талаб эгри чизиғи ва жами таклиф эгри чизиғининг Оралик кесмада мос келишини кўриб чиқамиз. Нархларнинг мувозанатли даражаси ва миллий ишлаб чиқариш ҳажмининг мувозанатли даражалари мос равишда P_e ва Q_e лар билан белгиланган. Нима учун P_e нархларнинг мувозанатли даражаси ва Q_e миллий ишлаб чиқаришнинг мувозанатли даражасини билдиришини кўрсатишимиз учун нархлар даражаси P_e билан эмас балки P_1 билан кўрсатилган. Жами таклиф эгри чизиғи кўрсатаяпдики нархлар даражаси P_1 бўлган вазиятда корхоналар миллий ишлаб чиқариш ҳажмини Q_1 миқдоридан оширмайди.

5.4-чизма.

Жами таклиф эгри чизиғидаги Оралик кесмадаги мувозанат.

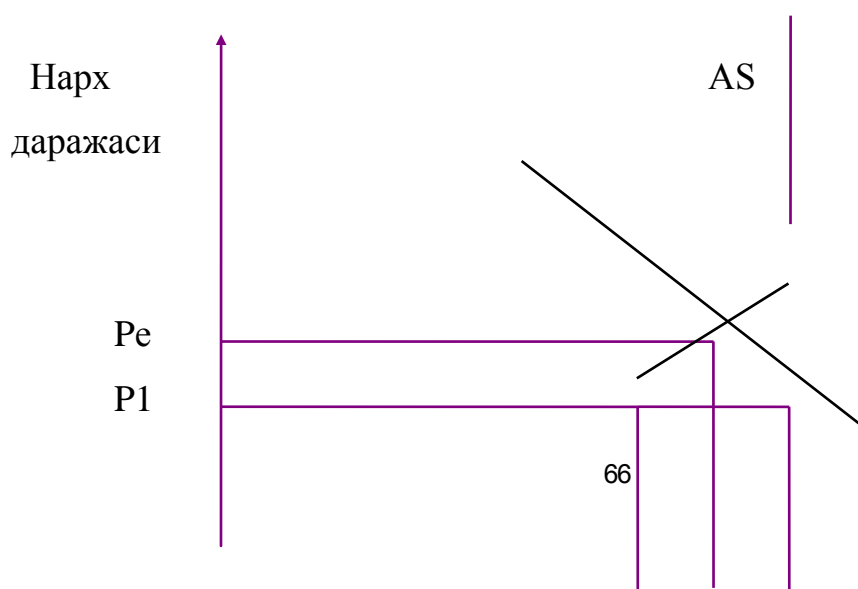

AD



Истеъмолчилар бундай ҳажмдаги маҳсулотларни P_1 даражада сотиб олишга тайёр туради. Истеъмолчилар ўртасидаги рақобат нархлар даражасини P_e гача суради. Чизмадаги стрелканинг кўрсатишича нархлар даражасини P_1 дан P_e гача кўтарилиши ишлаб чиқариш ҳажмини Q_1 дан Q_e гача оширишга ва истеъмолчиларнинг истеъмолини Q_2 дан Q_e гача камайтиришга олиб келади.

Кейинги графикда жами таклиф эгри чизиғи кейнсиан кесма орқали ўтади. Бундай вазиятда нархлар даражаси ҳеч қандай аҳамиятга эга эмас. Буни тушуниш учун аввалом бор биз миллий ишлаб чиқаришни мувозанатли ҳажмини Q_e ва мувозанатли нархлар даражасини P_e билан белгилаймиз.

Жами таклифнинг кейинги ўсиши эгри чизиқни янада йўқорирок сурилишига олиб келади. Жами талаб эгри чизиғи жами таклиф эгри чизиғининг вертикал кесмасида кесишади. Бу ерда мувозанат нарх P_2 даражасида, ишлаб чиқаришнинг мувозанат ҳажми Q_3 нуқтасида урнатилади. Жами таклифнинг бу кесмасида талабнинг ҳар қандай ўзгариши фақат нархлар даражасининг ўзгаришга олиб келади. Ишлаб чиқариш ҳажми эса тўлиқ бандлик шароитида ўзгармай қолади.

5.5-чизма.

Жами таклиф эгри чизиғининг кейнсиан кесмадаги мувозанати.

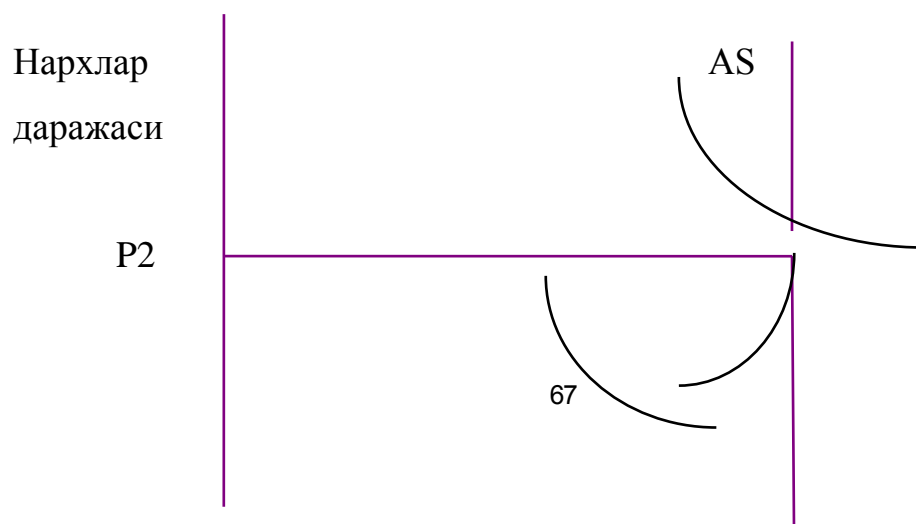

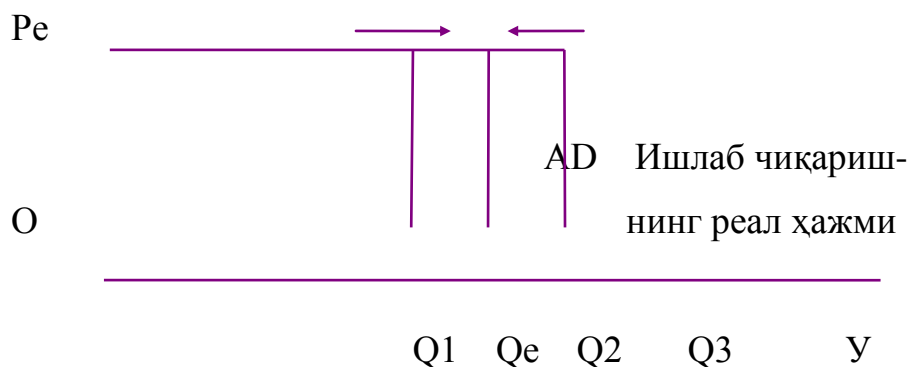

Оралик ва вертикал кесмаларда нархлар ўсиб бориши билан кўзатишган жами талабнинг кўпайиши талаб инфляцияси мавжудлигини кўрсатади.

Жами таклифнинг ўзгариши мувозанат нархлар даражасига ва миллий ишлаб чиқариш ҳажмининг мувозанат даражасига қандай таъсир кўрсатишини кўриб чиқамиз.

Биринчидан Ташқи ҳамкорлар импорт маҳсулотларига бўлган нархни оширади деб фараз қилайлик. Импорт маҳсулотлари нархининг ошиши мамлакатда ишлаб чиқарилаётган барча маҳсулотлар ва импорт қилинаётган ресурслар нарhini ошириб юборади. Шундай қилиб миллий ишлаб чиқаришнинг барча бугинларида ишлаб чиқарилаётган маҳсулотлар бирлиги харажатларини ошириб юборади. Шунинг учун ҳам жами таклиф эгри чизиғи AS1 дан AS2 га қараб силжийди. Бундай вазиятда нархлар даражасининг ошиши инфляцияга олиб келади.

Агарда жами таклиф эгри чизиғи Q1 дан Q2 га қараб силжиса нархлар даражаси P1 дан P2 га қараб усади, бандлик камаяди ва инфляция келиб чиқади. Буни биз стагфляция деб атаймиз.

5.6-чизма.

Жами таклиф ўзгаришининг таъсири.

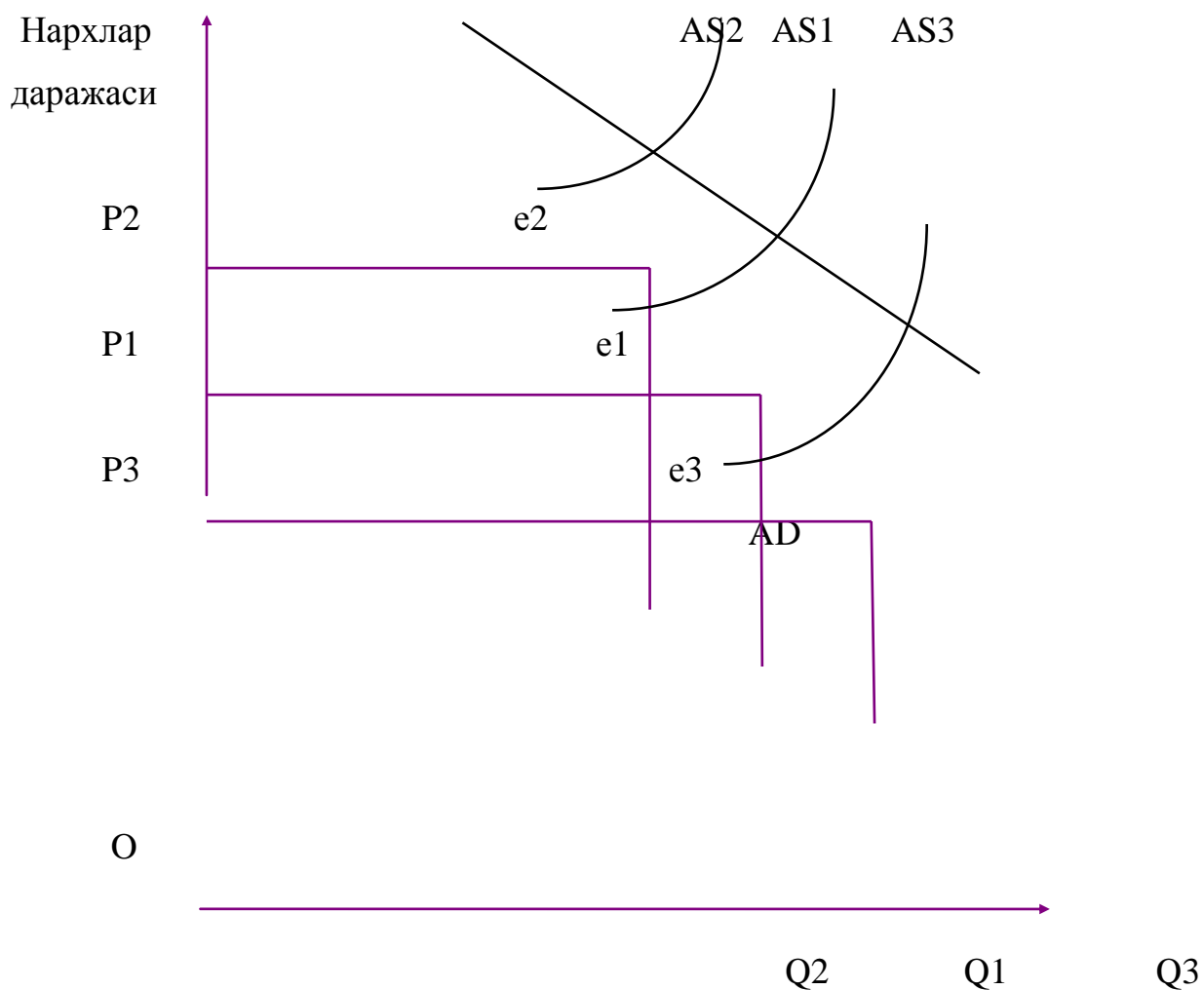

У

Бошқа бир вазиятда масалан нархларга боғлиқ бўлмаган омиллардан бирортаси ўзгариб жами таклифнинг ўзгаришига олиб келсин. Яъни, ернинг баҳоси пасайса, корхоналардан олинадиган солиқлар камайса ва бунинг оқибатида маҳсулот бирлигига кетган сарф-харажатлар қисқарса унда жами таклиф эгри чизиғи $E3$ нуқтада кесиб ўтади. Бунда нархлар мувозанат даражаси $P1$ дан $P3$ га қараб силжийди, ва ишлаб чиқаришнинг мувозанатли ҳажми $Q1$ дан $Q3$ га ошади. Яъни, Иқтисодий ўсиш ҳолати мавжуд бўлади.

Қисқача хулосалар.

1. Узоқ ва қисқа муддатли даврларининг бир-биридан асосий фарқи шундаки, узоқ муддатли даврларда нархлар эластик, қисқа муддатли даврларда нархлар ноэластик бўлади. AD-AS модели Иқтисодий тебранишларни таҳлил қилиш ва баҳолаш учун асос яратади.
2. AD модели нархлар даражаси қанчалик паст бўлса тавор ва хизматларга бўлган жами талаб миқдорининг шунчалик кўп бўлишини кўрсатади.
3. Узоқ муддатли даврларда AS модели вертикал жойлашади: ишлаб чиқариш ҳажми, меҳнат харажатлари, капитал ва мавжуд технологиялар орқали арикланади. Шунинг учун AD даги ўзгаришлар ишлаб чиқариш ҳажми ва бандлик даражасига эмас балки нархлар даражасигагина таъсир кўрсатади.
4. қисқа муддатли даврларда AS модели горизантал жойлашади. Чунки, иш хақи ва нархлар кайд қилинган бўлади. Шунинг учун AD га ўзгаришлар ишлаб чиқариш ҳажми ва бандлик даражасига таъсир кўрсатади.
5. AD ва AS моделлари томонидан булаётган таъсирлар Иқтисодий тебранишларга сабаб бўлади.

Таянч иборалар.

Агрегатлаш, AD ва AS моделлари, фоиз ставкаси самараси, бойлик ва касса қолдиги самараси, импорт харид самараси, AD ва AS эгри чизиқлари, AD ва AS га таъсир этувчи баҳоли ва баҳосиз омиллар ва уларни ариклаш, макроиқтисодий мувозанат тушунчаси, AD ва AS ни ўзгаришини реал ЯММ ва баҳога таъсири, AS ни Оралиқ кесими, AS ни классик кесими, AS ни Кейнс кесими, рецессион ва дефляцион Оралиқ, инфляцияли Оралиқ, даромад тенглиги, хусусий талаб, жами талаб ва таклиф ва бошқалар.

Назарот ва мулоҳаза саволлари.

1. Қисқа муддатлардаги ноэластик ва узоқ муддатлардаги эластик нархларга мисол келтиринг.
2. Нима учун AD эгри чизиғи пастга йуналтирилган?

3. Қисқа муддатли ва узок муддатли даврларда пул таклифини ошишини таҳлил қилинг.
4. AD ва AS моделларидаги нархга боғлиқ бўлмаган омилларни санаб утинг.
5. Нима учун марказий молия Ташкилотлари таклиф томонидан кўрсатилаётган фалажларга нисбатан талаб томонидан кўрсатилаётган фалажларни осонроқ хал қилади?

Адабиётлар рўйхати.

1. Каримов И.А Бунёдкорлик йўлидан. 4 Том. Т.: “Ўзбекистон”, 1996.351 бет.
2. Агапова Г.А., Серегина С.Ф. Макроэкономика С., ДИС нашриёти 1997г.
3. М.К.Бункина, В.А.Семянов. “Макроэкономика” М.:1995
4. М.Бурдо, Ч.Вишлош. “Макроэкономика”(Европейский текст). С. Петербург. Судоистроение. 1998
5. В.М.Гальпирин, С.М.Игратов, В.И.Моргунов. “Макроэкономика” Том-1. С. Петербург. 1994
6. Д. Жеффри, Д. Сакс и др. “Макроэкономика. Глобальный подход”. М.: Из-во “Дело”. 1996
7. Йўлдошев З., косимов М.С.“Макроиктисодиёт асослари”. Т.: Укитувчи. 1994
8. В.Н.Костыюк. “Макроэкономика”.-М.:1998
9. Т.Линвут, Гайгер. “Макроэкономика теория и переходная экономика”. М.:1996
10. Н.Г.Менкью. “Макроэкономика”. Из-во Московского университета. 1994
- 11.Эдвин ДЖ. Допан. “Макроэкономика”. С. Петербург.: 1994
12. М.А. Хақимова. “Макроиктисодиёт”. Т.: “Меҳнат”. 1997

6-Боб: Кейнс макроиқтисодий мувозанат назарияси.

6.1. Классик Иқтисодчиларнинг Иқтисодий мувозанат назарияси.

6.2. Кейнснинг Иқтисодий мувозанат назарияси.

6.3. Классик Иқтисодчилар ва Кейнсчиларнинг Иқтисодий мувозанат назарияларида жами талаб ва унинг ўзгариши.

6.4. Кейнснинг бандлик назарияси.

6.1. Классик иқтисодчиларнинг иқтисодий мувозанат назарияси.

Маълумки бу саволга жавоб турли йилларда турлича бўлган, яъни вақт ўтиши билан ўзгариб тўрган. “Буюк депрессия” даврида кўпгина етук Иқтисодчилар, яъни ҳозирги кунда классиклар деб аталадиган иқтисодчилар бозор иқтисодиёти иқтисодиётдаги ресурслардан тўлиқ фойдаланиш имконини беради деб ҳисоблашган. Аммо улар иқтисодиётда айрим вақтларда, яъни уруш, сиёсий тунтариш, табиий офат ва шунингдек бошқа ҳолатларда ўзгаришлар бўлиб турушини тан олишса ҳам шу билан бирга бозор тизимининг ўзига хос хусусиятлари бу иқтисодий қийинчиликларни ўз-ўзидан хал қилишади деб тушунтиришади.

Классиклар назарияси асосида иккита асосий тушунча мавжуд. Биринчидан, тўлиқ бандлик шароитида маҳсулотларни сотиб олиш учун харажатлар миқдорининг етишмаслиги мумкин эмас. Иккинчидан, агарда умумий харажатлар миқдори етишмай қолган шароитда ҳам баҳо ва иш хақи каби дастаклар ишга тушади ва натижада харажатлар миқдорининг камайиши ишлаб чиқаришнинг реал ҳажми, бандлик ва реал даромадлар миқдорининг камайишига олиб келмайди деб ҳисоблашади.

Классиклар назариясини тан олмаслик асосан Сей қонунидан бошланган. Сей қонуни бўйича маҳсулотларни ишлаб чиқариш жараёнининг ўзи ишлаб

чиқарилган маҳсулотлар қийматига тенг равишда даромад яратади деган оддий гоядан иборатдир. Демак бу дегани маҳсулотларни сотиб олиш учун ҳар қандай маҳсулотлар ҳажмини ишлаб чиқариш ўз-ўзидан даромад яратади. Яъни, таклиф ўзининг хусусий талабини пайдо қилади. Сей қонунининг моҳиятини маҳсулотлар айирбошлаш савдосида ҳам кўриш мумкин. Пойафзалчи пойафзал ишлаб чиқаради ёки ўзига зарур бўлган бошқа маҳсулотларга бўлган талабини қондириш учун пойафзал таклиф қилишади. Пойафзалчи томонидан пойафзалнинг таклиф қилиниши унинг талабидан иборатдир. Худди шундай бутун иқтисодиёт бўйича маҳсулотлар алмашиши амалга оширилади.

Аммо Сей қонунининг маҳсулотлар ишлаб чиқариш мос равишда пул даромадлари сўммасини олиш имконини берса ҳам истеъмолчилар ушбу даромадларнинг ҳаммасини тўлиқ харажат қилмаслиги умум қабул қилинган тушунчадир. Яъни, даромадларнинг қандайдир бир қисмини жамғаришади ва бу жамғарилган қисми юқоридаги бахсда ўз жавобини топмайди. Жамғариш даромадлар таркибидан маълум миқдордаги маблағларни ўзида мужассамлаштиради. Демак, истеъмол харажатлари барча ишлаб чиқарилган маҳсулотлар миқдорини сотиб олишга етмайди. Агарда уй хўжаликлари ўз даромадларининг бир қисмини жамғаришса, у ҳолда таклиф ўзининг талабини пайдо қилмайди. Жамғариш истеъмолнинг етишмаслигига олиб келади. Натижада сотилмай қолган маҳсулотлар ишлаб чиқаришнинг камайишига олиб келади.

Аммо классик иқтисодичилар ҳақиқатда жамғариш талабнинг етишмаслигига олиб келмайди, чунки ҳар бир жамғарилган сўм тадбиркорлар томонидан инвестициялашади деб таъкидлашади. Агарда тадбиркорлар уй хўжаликларининг жамғармалари миқдорида инвестиция қилишса Сей қонуни амал қилади ва ишлаб чиқариш ҳамда бандлик даражаси доимий бўлиб қолади. Иқтисодиётнинг тўлиқ бандлик шароитидаги даромадлар ва маҳсулотлар ишлаб чиқаришини таъминлаши учун харажатлар даражасига эришиши ва сақлаб қолиши тадбиркорлар томонидан уй хўжаликлари жамғармалари миқдорида инвестициялашига боғлиқдир.

Классик иқтисодчилар таъкидлашадики, капитализмнинг ўзига хос пул бозори мавжуд ва бу бозор жамғарма ва инвестициянинг тенглигини таъминлайди. Шунинг учун ҳам тўлиқ бандлик мавжуд дейишади. Бу шуни билдирадики, пул бозорида (фоиз ставкалари) жамғарма тариқасида даромадлар ва харажатлар миқдоридан чиққан маблағлар ўз-ўзидан инвестицион маҳсулотларга сарф қилинган маблағлар миқдоридан қайтадан келиши устидан назорат олиб боради. Фоиз ставкалари ёрдамида жамғарма ва инвестицияларни бошқаришни тушунтириш оддий ва ҳаммага тушинарлидир. Классик Иқтисодчиларнинг таъкидлашича бошқа вазиятларда уй хўжаликлари жамғариш урнига истеъмол қилишни афзал кўришади. Товар ва хизматлар истеъмоли инсоният талабини қондиради, фойдаланилмаган маблағлар йўқ. Бундан шундай хулосага келиш мумкинки, истеъмолчилар уларнинг тежамкорлигини рағбатлантириш тариқасида фоиз ставкалари тўласагина жамғариши мумкин. Фоиз ставкалари қанчалик юқори бўлса шунчалик кўп маблағлар жамғарилади. Жамғармалардан фойдаланиш учун кимлар тўлов ишларини олиб боришади. Албатта корхоналар хўжайинлари, инвесторлар, яъни, ўзининг ишлаб чиқаришини кенгайтириш ва янгилаш учун пул капиталини изловчилар ҳисобланишади. Биз биламизки фоиз ставкалари ишбилармонларнинг ишлаб чиқариш харажатларига бевосита таъсир кўрсатади. Демак, улар ўз вақтида фоиз ставкаларининг пастроқ бўлишига интилишади. қисқача айтганда фоиз ставкаларининг ўзгариши Сей қонунини кўпроқ миқдорда жамғармалар мавжуд бўлган иқтисодиётда ҳам фаолият кўрсатишини таъминлайди. Фоиз ставкаси жамғарма ва инвестицияни боғлаб турар экан бутун иқтисодиёт шундай бўлиши керак деб таъкидлашади.

Классик иқтисодчилар ўзларининг гоёларини яна бир тушунча билан исботлашга ҳаракат қилишади. Яъни, тадбиркорлар томонидан таклиф қилинган маҳсулотлар ҳажмининг даражаси нафақат умумий харажатлар миқдорига, балки маҳсулотлар баҳоси даражасига ҳам боғлиқдир. Бу шуни билдирадики, агарда фоиз ставкалари айрим сабабларга кура жамғармаларни инвестициялар тариқасида ишлаб чиқаришга қайтармаса, камайган ҳар қандай

харажатлар миқдори мос равишда баҳонинг пасайиши билан қопланади. Бошқача айтганда 40 сўмга 10 сўмдан тўртта куйлак сотиб олишса, нархлар 5 сўмга камайганда 20 сўмга шунча куйлак сотиб олиш мумкин. Сотувчилар ўртасидаги рақобат баҳонинг эгилувчанлигига олиб келади. Бундан ташқари талабнинг камайиши ортиқча маҳсулотлардан кўтилиш учун нархларнинг пасайишига олиб келади. Сўм тўлов қобилиятларининг ошиши жамғармаси мавжуд бўлмаган шахсларга мавжуд пул маблағлари шароитида кўпроқ маҳсулотлар сотиб олишга ундайди. Шунинг учун жамғарма ишлаб чиқариш ва бандликнинг пасайишига эмас, балки нархларнинг пасайишига олиб келади.

Нархларнинг пасайиши ресурслар нархининг пасайишига олиб келади. Хусусан иш ҳақининг пасайишига ҳам олиб келади. Классик иқтисодчиларнинг фикрича иш ҳақи миқдори камаяди ва камайиши керак. Иш ҳақининг камайиши ишсизлар сонини оширади. Аммо ишбилармонлар ишсизларни олдингидек юқори иш ҳақи ставкаларига жалб қилмасдан иш ҳақининг паст ставкаларига жалб қилишади. Меҳнатга бўлган талаб тезда камаяди. Йўқори иш ҳақи ставкаларида ишлайдиган ишчилар паст иш ҳақи ставкаларида ишлашга мажбур бўлишади. Рақобатнинг мавжудлиги бу ишчиларга шунга рози бўлишга мажбур қилади. Буш иш жойларига бўлган рақобат иш ҳақини шу даражагача пасайишига олиб келадикки токи ишбилармонлар барча ишсизларни ишга жалб қила олишсин. Шунинг учун классик иқтисодчилар мажбурий ишсизлик мавжуд бўлмайди деб ҳисоблашади. Бундан ташқари классик Иқтисодчиларнинг фикрича давлатнинг иқтисодиётга аралашуви умуман мумкин эмас.

6.2. Кейнснинг Иқтисодий мувозанат назарияси.

Классик Иқтисодчиларнинг бандлик назариясига иқтисодиётда мавжуд бўладиган ишсизлик ва инфляция тўғри келмайди. Биз биламизки Иқтисодиётда тўлиқ бандлик шароитига эришиб бўлмайди. Шунинг учун ҳам Иқтисодчилар классик назариянинг асосий жахатларини танқид қила бошладилар.

1936 йили инглиз иқтисодчиси Жон Кейнс капитализм иқтисодиётига янги иш билан бандлик назариясини яратди. У ўзининг “Пул, процент ва иш билан бандликнинг умумий назарияси” асосида унинг нотўғри жиҳатларини исботлашга ўринди.

Кейнс назариясининг энг каътий жиҳати шуки, у бозор иқтисодиётида иш билан тўла бандликни таъминлайдиган ҳеч қандай механизм йўқлигини исботлади. Макрокуламда Иқтисодиёт мувозанатга эришиши мумкин, лекин шунда ҳам маълум миқдорда ишсизлик ва инфляция сақланиб қолганини, тўла иш билан бандлик қонуний ҳолат эмас, балки тасодифдир, капитализм ўз-ўзидан тартибга тушиб ривожланиб кетавермаслигини исботлаб берди. Шунингдек иқтисодиётдаги тебранишлар фақат уруш, табиий офат ва шу каби вазиятларгагина боғлиқ эмас, балки у тинчлик йилларида ҳам ички омилларнинг салбий оқибатларидан келиб чиқишини асослаган. Ишсизлик ва инфляциянинг келиб чиқиши инвестиция ва жамғармаларга бевосита боғлиқ. Нархларнинг ошиши ва иш ҳақининг пасайиши бошқа салбий омиллар билан бирга иқтисодиётнинг бекарорлигига олиб келади. Кейнс назарияси Сей қонунини ҳам маълум даражада инкор этади. Сей қонуни бўйича тадбиркорлар фаолияти ва жамғариш режалари фоиз ставкасида мутоносиблашади. Кейнсчилар фикрича эса агар тадбиркорлар жамғармаларни кўпайтиришса фирмалар инвестицияларни кўпайтиришлари мумкин.

Чунки жамғарувчилар субъекти ва инвесторлар ҳар хил гуруҳдаги одамлардир. Корхоналар айниқса корпорациялар катта миқдордаги инвестиция қарорларини қабул қилишади. Катта ҳажмдаги ишлаб чиқаришга эга бўлган Иқтисодиётда уй хўжаликлари кўп миқдорда жамғаришади. Шунини айтиб ўтиш керакки жамғариш ва инвестицияларни ҳар хил гуруҳлардаги одамлар қабул қилишади.

Жамғарувчилар ва инвесторлар субъектлари ҳар хил сабабларга кура бошқарилади. Кейнсчилар фикрича жамғарма ва инвестициялар битта омилга боғлиқ бўлмаган ҳолда турли сабаблар асосида амалга оширилади. Масалан, айримлари қиймати ўзининг иш ҳақи миқдоридан ортиқ бўлган маҳсулотларни

сотиб олиш учун, уй хўжаликлари эса автомобил ёки телевизор сотиб олиш учун жамғаришади. Жамғармалар бирор бир шахс ёки унинг оиласининг келажакдаги истеъмолини қондириш мақсадида; яъни уй хўжаликлари оила бошлигининг нафақага чиқишлари ёки болаларини коллежларда уқишини таъминлаш мақсадида жамғаришади. Бундан ташқари жамғарма тасодифий вазиятларда фойдаланиш мақсадида жамғарилади. Кейнсчилар таъкидлашча жамғарма ва инвестицияларни аниқлашнинг энг асосий омили бўлиб миллий даромад ҳисобланади.

Нима учун тадбиркорлар ишлаб чиқариш воситаларини сотиб олишади. Инвестициялаш учун пул капиталига эга бўлишга тўланадиган тўловлар, яъни фоиз ставкаси инвестиция режасини тўзаётганда ҳисобга олинади. Аммо, фоиз ставкаси ягона омил бўлиб ҳисобланмайди. Инвестициялар миқдорини аниқлашда асосий омиллардан бири бўлиб фойда нормаси ҳисобланади.

Классиклар фикрича пул бозорида инвестициялашнинг асосий манбаи бўлиб жорий жамғарма ҳисобланади. Кейнсчилар фикрича эса пул бозорида бошқа иккита манба мавжуд. Биринчидан уй хўжаликларининг Нақд жамғармалари ва иккинчидан пул таклифини кўпайтирадиган кредит Ташкилотлари фаолият кўрсатади.

Кейнсчилар назарияси бўйича аҳоли ўз маблағларини нафақат кунлик харидларни амалга ошириш учун, балки ўз бойликларини ошириш учун ҳам сақлашади. Бу пул воситалари бир қисмининг камайиши ва уларни пул бозорида инвесторларга бериш жорий жамғармаларга нисбатан солиштирганда воситаларнинг ортиқчалигига олиб келиши мумкин. Шунга ўхшаш кредит берадиган муассасалардан ссудаларнинг берилиши пулнинг таклифини кўпайтиради. Банк ёки бошқа молиявий Ташкилотлардан кредитларнинг берилиши жорий жамғармалар кўпайишига асос бўлади. Натижада уй хўжаликлари кулидаги пул воситаларининг камайиши ва банклар томонидан ссудаларнинг берилиши инвестициялар миқдорини жорий жамғармалар миқдоридан ошишига олиб келиши мумкин. Бу шуни билдирадики Сей қонуни фаолият кўрсатмайди.

Классик назариячилар барча жорий жамғармалар пул бозорига чиқарилади деб нотўғри айтишади. Чунки, биринчидан уй хўжаликлари жамғармаларнинг қандайдир бир қисмини пул бозорига юбормасдан кулида олиб қолиши мумкин, иккинчидан жорий жамғармалар банк фоизларини тўлаш учун ишлатилади.

Кейнсчилар ёндошуви шундан иборатки, жамғариш ва инвестициялар режаси бир-бирига мос келмайди ва шунинг учун ҳам ишлаб чиқариш, даромад, бандлик, нархлар даражасида ўзгаришлар бўлиб туради. Бундан ташқари Кейнсчилар фикрича нархлар даражаси ва иш хақи ҳақиқатда пасайишга йуналтирилган эгулувчанликдан иборат эмас. Хатто улар шундай бўлган тақдирда ҳам шубхалидир. Чунки нархлар ва иш ҳақининг пасайиши кенг тарқалган ишсизликни бироз юмшатиши мумкин, холос.

6.3. Классик ва Кейнсианчилар Иқтисодий мувозанат назарияларида жами талаб ва унинг ўзгариши.

Классик иқтисодчилар фикрича жами талаб эгри чизиғи вертикал тўғри чизикдан иборат ва фақат ишлаб чиқаришнинг реал ҳажмини ифодалайди. Иккинчи томондан пастга эгилган жами талаб эгри чизиғи барқарор бўлишга интилади ва фақат нархлар даражасини аниқлайди. Бу икки умум кўрсаткичларни қараб чиқамиз.

1. Вертикал жами таклиф. Вертикал жами таклиф эгри чизиғи ишсизликнинг табиий даражасига ёки тўлиқ бандлик шароитдаги ишсизлик даражасига тўғри келади. Классиклар фикрича иқтисодиёт, Сей қонуни, барқарор фоиз ставкаси, эгилувчан нарх ва иш хақи каби омиллар таъсирида тўлиқ бандлик шароитида фаолият кўрсатади. Улар фикрича нархлар ўзгариши билан бир вақтда ишлаб чиқариш ҳажми ўзгармайди.

Олдинги мавзуларда кўриб ўтдикки нархларнинг паст даражасида ишлаб чиқариш фойдалилиги камаяди ва ишлаб чиқарувчиларни камроқ маҳсулотлар

таклиф қилишга мажбур қилади ва шунингдек камроқ ишчиларни жалб қилиши мумкин. Классиклар фикрича ишлаб чиқаришга киритилаётган омилларга харажатлар, нархлар пасайиши билан бир вақтда камаяди ва натижада реал фойда ва ишлаб чиқариш ҳажми ўзгармай қолади.

2. Барқарор жами талаб. Классиклар ҳисобича жами талаб асосида пул ётади. Яъни, ишлаб чиқаришнинг реал ҳажмини сотиш биринчидан, уй жихозлари ва ишбилармонлардаги мавжуд пул миқдорларига, иккинчидан, ушбу пулларнинг нархлар даражаси билан аниқланадиган тўлов қобилятига ва реал қийматига боғлиқ. Вертикал чизиқ бўйича пастга тушсак нархлар даражаси камаяди. Бу шуни билдирадики ҳар бир сўмнинг тўлов қобиляти ошади ва шунинг учун ушбу пулларга кўпроқ маҳсулотлар сотиб олиш мумкин.

Классиклар фикрича давлат молия Ташкилотлари пул таклифини доимий равишда қўллаб туради. Ушбу таклиф эгри чизиғида пул миқдорини кўпайтириш инфляцияга олиб келади, пул миқдорини камайтириш эса дефляцияга олиб келади. Шунинг учун нархлар барқарорлигини сақлаб туришда пул таклифи устидан назорат олиб бориш керак.

Кейнсианчилар фикрича маҳсулотлар нархи ва иш ҳақи эгилувчан эмас, шунинг учун жами таклиф эгри чизиғи горизонтал уқдан иборат. Бундан ташқари, жами таклиф талабдаги нарх омиллари бирортасининг ўзгаришига боғлиқ равишда даврий ўзгариб туради.

1. Горизонтал жами таклиф эгри чизиғи. Пасайишга қараб нарх даражаси ва иш ҳақининг ноэластиклиги жами таклиф эгри чизиғини горизонтал жойлаштиради. Бундай ҳолатда ишлаб чиқариш ҳажмининг камайиши нархларнинг пасайишига олиб келмайди. Шунингдек тескариси реал ишлаб чиқариш ҳажмининг кўпайиши нархларнинг ошишига олиб келмайди. Шунинг учун ҳам Кейнсиан кесма ишлаб чиқариш ҳажмининг ноль даражасидан тўлиқ бандликка эришиши ёки ишлаб чиқаришнинг потенциал ҳажмига эришгунгача бўлган қисмидан иборат. Кейнсианчилар фикрига тўлиқ иш билан бандликка эришгандан кейин жами таклиф эгри чизиғи вертикал йўналиш олади.

2. Нобарқарор жами талаб. Кейнсианчилар фикрича пул таклифида ҳеч қандай ўзгариш бўлмаса ҳам жами талаб нобарқарордир. Хусусан, жами талабдаги инвестиция каби омиллар ўзгаришга олиб келади. Масалан, жами талабнинг ўзгариши ишлаб чиқариш ҳажми ва бандликга таъсир кўрсатади. Нархлар даражаси эса ўзгармай қолади.

Классиклар фикрича пул таклифида катта ўзгариш бўлмаса жами талаб ўзгармайди, яъни барқарор ҳисобланади. Жами талаб камайган тақдирда ҳам нархлар ва иш ҳақининг эгилувчанлиги ишлаб чиқариш реал ҳажмининг барқарорлигини таъминлайди. Шунинг учун ҳам давлатнинг макроиқтисодий сиёсати ортиқчадир. Кейнсианчилар фикрича жами талабнинг ўзгарувчанлиги ва нархларнинг ноэгилувчанлиги ишсизлар даражасини оширишга олиб келади. Иқтисодиётда катта йўқотишлар килмаслик учун давлат жами талабни бошқариб туриш учун макроиқтисодий сиёсат юритиш лозим деб ҳисоблайди. Кейнсианчилар фикрича жами талабни таҳлил қилишда нархларнинг ноэгилувчанлигидан ташқари ЯММ ни ҳисоблашда тўртта компонент, яъни, истеъмол, инвестиция давлат хариди ва соф экспортларни ҳам қараб чиқиш керак.

6.4. Кейнснинг бандлик назарияси.

Олдинги саволларда курдикки Кейнснинг иқтисодий назариясига биноан бозор иқтисодиётида иш билан бандликни тўла таъминлайдиган ҳеч қандай автоматик механизм йўқ. Демак, ишлаб чиқариш ва иш билан бандликни боғлиқлиги қандай аниқланишини билиш учун товар ва хизматларни ишлаб чиқариш ҳажми, иш билан бандлик ва ишлаб чиқаришнинг умумий харажатлари каби кўрсаткичларни қараб чиқиш лозим экан.

Кейнс моделида мувозанат даражадаги ишлаб чиқаришни аниқлашда иккита бир-бири билан боғлиқ усуллардан фойдаланилган.

1. Умумий харажатлар ва ишлаб чиқаришни таққослаш усули, яъни, $(C + I_n) = CMM$;
2. Инъекция ва тортиб олиш усули.

Демак, ушбу усуллардан биринчисини, яъни, ялпи харажатлар ва ишлаб чиқариш ҳажми усулини қараб чиқамиз. Бу усул қисқача қилиб “ харажатлар ва ишлаб чиқариш ҳажми усули ” деб ҳам айтилади.

Ишлаб чиқариш ҳажми деганда амалиётда ишлаб чиқарилиши мумкин бўлган СММ ҳажмига айтилади. Унда СММ ишлаб чиқаришнинг турли миқдордаги потенциали билан таққосланади. Бу ерда энг асосий кўрсаткич бўлиб, ишлаб чиқаришга сарф қилинган умумий харажатлар миқдорида ялпи даромадларни олиши ҳисобланади. Масалан, бирор бир тадбиркор юз минг сўмлик маҳсулотни таклиф этиб юз минг сўмлик даромад олсагина у ишлаб чиқаришни давом эттириши мумкин.

Ялпи харажатлар деганда ишлаб чиқаришга сарф қилинган умумий харажатлар миқдори тушунилади. Ёки бошқача айтганда ЯММ ни ҳисоблашдаги истеъмол ва инвестиция харажатларидан иборатдир. Шунини ҳам таъкидлаб ўтиш керакки СММ ни ҳисоблаётганда, яъни, ялпи инвестициялар миқдори эмас, балки соф инвестициялар миқдори ҳисобга олинади, яъни $СММ=ЯММ-А$

Бундан ташқариш умумий ҳисобларда соф инвестицияларни жорий миқдори эмас, балки режа миқдори эътиборга олинади. Чунки ишлаб чиқариш ҳажми билан ялпи харажатлар ўртасидаги мувозанатнинг бўзилиши режадан ортиқча инвестицияларга бўлган талабни келтириб чиқаради.

СММ Кейнснинг иш билан бандлик назариясининг асосини Ташкил этади. Мувозанат ҳажмидаги СММ ни аниқланиши Иқтисодиётнинг барқарорлигини таъминлайди.

Мувозанатли ишлаб чиқариш режаси бу ялпи харажатлар режаси харид қилинган товар ва моддий ресурслар тенглигини таъминловчи СММ ҳажмини ишлаб чиқаришдир. Мувозанатли ҳажмдаги СММ ни ишлаб чиқариш иш билан тўлиқ бандликни, ишлаб чиқариш харажатлари ва олинаётган даромадларнинг биргаликдаги мувозанатини бирлаштиради.

Инъекция ва тортиб олиш усули тўғридан-тўғри мос келмаса ҳам унинг маъноси шундан иборатки, яъни, мувозанатли даражадан ташқари ҳолатларда

СММ ва ялпи харажатлар мувозанатининг бузилишига қаратилади. Биз биламизки ҳар қандай ҳажмдаги маҳсулотларни ишлаб чиқариш ўзига мос равишда солиқлар тўлангандан кейинги даромадлар миқдорини беради. Яна шу маълумки, уй хўжаликлари ушбу даромадларнинг бир қисмини жамғариши мумкин. Жамғариш ўз навбатида тортиб олишни билдиради. Жамғариш натижасида истеъмол ишлаб чиқаришнинг умумий ҳажмидан ёки СММ дан кам бўлади. Бундай ҳолатда истеъмол бозорда жами ишлаб чиқарилган маҳсулотлар ҳажмини сотиб олишга етмайди. Натижада эса ишлаб чиқариш ҳажмини камайтиришга олиб келади. Маҳсулотларнинг бир қисми ишлаб чиқариш воситалари шаклини олади. Шунинг учун инвестицияни даромадлар ва харажатлар миқдоридаги харажатлар инъекцияси деб караш мумкин. Бошқача айтганимизда инвестиция жамғармага олинган воситаларни қоплаш имкониятини билдиради.

Агарда жамғармага олинган воситалар инвестиция инъекциясидан кўп бўлса, жами харажатлар СММ дан кам бўлади. Бошқача айтганда СММнинг ҳар қандай даражаси яъни жамғариш инвестициядан кўп бўлган вазиятда мувозанат нуқтадан юқори бўлади. Аксинча инвестиция инъекцияси жамғармага олинган воситалар миқдоридан кўп бўлса жами харажатлар СММ дан кўп бўлади. Инвестициялар жамғармалардан кўп бўлган ҳар қандай шароитда СММ ҳажми мувозанат нуқтадан паст бўлади. Жамғармага олинган воситалар миқдори инвестиция инъекцияси томонидан тўлиқ қопланса жами харажатлар умумий ишлаб чиқариш ҳажмига тенг бўлади. Инъекция бу мамлакат ичкарисида ишлаб чиқарилган маҳсулотларга бўлган истеъмол харажатларига қўшимча бўлиб ҳисобланади.

Қисқача хулосалар.

1. Классик иқтисодчилар бир нечта назарияларни олдинги суришади. Шулардан энг асосийси бўлиб тўлиқ бандлик шароитида маҳсулотларни сотиб олиш учун харажатлар миқдорининг етишмаслиги мумкин эмас. Шундай бўлган шароитда

ҳам баҳо ва иш хақи каби дастаклар ишга тушиб барча муаммоларни хал қилишади деб ҳисоблашади.

2. Классик иқтисодчилар назарияларини биринчилардан бўлиб инглиз Иқтисодчиси Жон Кейнс ўзининг “Пул, процент ва иш билан бандликнинг умумий назарияси” да уларнинг нотўғри жиҳатларини исботлаб берган.

3. Классиклар фикрича жами талаб эгри чизиғи вертикал тўғри чизикдан иборат ва ишлаб чиқаришнинг реал ҳажмини ифодалайди. Кейнсианчилар фикрича маҳсулотлар нархи ва иш хақи эгилувчан эмас, шунинг учун жами таклиф эгри чизиғи горизантал ўқдан иборат.

4. Кейнс моделида мувозанат даражадаги ишлаб чиқаришни аниқлашда бири бири билан боғлиқ иккита усулдан, яъни умумий харажатлар ва ишлаб чиқаришни таққослаш ҳамда инъекция ва тартибга солиш усулларидан иборатдир.

Таянч иборалар.

Классиклар назарияси, Сей қонуни, тўлиқ бандлик, умумий харажатлар, баҳо, иш хақи, Кейнс назарияси, пул бозори, жамғарма, истеъмол, фоиз ставкаси, инвестиция, кунлик харажатлар, вертикал жами таклиф, барқарор жами талаб, горизантал жами таклиф, нобарқарор жами талаб, умумий харажатлар, ишлаб чиқаришни таққослаш, инъекция ва тартиб олиш ва бошқалар.

Назорат ва мулоҳаза саволлари.

1. Классик Иқтисодчилардан кимларни биласиз ва уларнинг қандай назариялари билан танишсиз.

2. Сей қонунининг моҳиятини, унинг камчиликлари ва ютуқларини тушунтириб беринг.

3. Нима учун классиклар назарияси танқидга учраган. Кимлар бу назарияларнинг камчиликларини очиб берган?

4. Кейнснинг умумий харажатлар ва ишлаб чиқаришни таққослаш усулини моҳияти нимада?

5. Инъекция ва тартиб олиш усули деганда нимани тушинасиз?

Адабиётлар рўйхати.

1. Каримов И.А Бунёдкорлик йўлидан. 4 Том. Т.: “Ўзбекистон”, 1996.351 бет.
2. Агапова Г.А., Серегина С.Ф. Макроэкономика С., ДИС нашриёти 1997
3. М.К.Бункина, В.А.Семянов. “Макроэкономика” М.:1995
4. М.Бурдо, Ч.Вишлош. “Макроэкономика”(Европейский текст). С. Петербург. Судостроение. 1998
5. В.М.Гальпирин, С.М.Игратов, В.И.Моргунов. “Макроэкономика” Том-1. С. Петербург.: 1994
6. Д. Жеффри, Д. Сакс и др. “Макроэкономика. Глобальный подход”. М.: Из-во “Дело”. 1996
7. Йўлдошев З., косимов М.С.“Макроиктисодиёт асослари”. Т.: Укитувчи. 1994
8. В.Н.Костюк. “Макроэкономика”.М.:1998
9. Т.Линвут, Гайгер. “Макроэкономика теория и переходная экономика”. М.:1996
10. Н.Г.Менкью. “Макроэкономика”. Из-во Московского университета. 1994
- 11.М.А. Хакимова. “Макроиктисодиёт”. Т.: “Меҳнат”. 1997

7-Боб: Пул бозори.

7.1. Пул тушунчаси, унинг функциялари ва пул агрегатлари.

7.2. Пул таклифи ва талаби назарияси.

7.3. Пул бозори.

7.4. Пул-кредит тизими ва пул мультипликатори.

7.1. Пул тушунчаси, унинг функциялари ва пул агрегатлари.

Пул - бу бизнинг буюк ихтироларимиздан биридир. Пул инсонларни сеҳрлайди. Унга эга бўлиш учун қийналамиз ва меҳнат қиламиз. Пул-ундан кутилиш йўли билан фойдаланиш мумкин бўлган ягона товардир. Уларни сарф ёки инвестиция қилмасангиз сизни улар қийинтирмайди ҳам, қорнингизни тўйғазмайди ҳам, яхши дам олишингиз учун шароит ҳам яратмайди. Инсонлар пул учун ҳамма нарсага тайёр ва пул ҳам ўз навбатида инсонлар учун ҳамма нарсага тайёр туради.

Пул барча иқтисодий фанларнинг энг асосий бўлимларидан бири бўлиб ҳисобланади. Пул тизимининг тўғри фаолияти даромадлар ва харажатларнинг доиравий айланишига ҳаётини куч беради. Яхши ишлаётган пул тизими ишлаб чиқариш қувватлари ва бандликдан тўлиқ фойдаланиш имконини беради. Аксинча ёмон ишлаётган пул тизими иқтисодиётдаги инқирозларга, яъни, ишсизлик, инфляция ва шунингдек бошқа салбий оқибатларга олиб келади.

Демак, пул маўхус хусусиятларга эга бўлган товар ҳисобланиб, барча турдаги товар ва хизматларни айирбошлаш воситаси ҳисобланар экан. Пул товарлар айирбошлашда умумий тенг қийматлилиқ (эквивалент) ролини бажаради. Пуллар махсус хусусиятга ликвидлик (яъни, тез алмаштириш) хусусиятига эга бўлганлиги учун ҳам идеал восита ҳисобланади. Ҳар қандай буюмнинг ликвидлиги уни сезиларсиз сарф харажатлар билан бошқа буюмга айирбошланиш қобилиятини билдиради. Айирбошлаш кенгайиши билан кредит пуллар деб аталувчи векселлар, банкнотлар, чеклар, сертификатлар, кредит

карточкалари ва бошқа шунга ўхшаш қийматликларга эга бўлган пуллар пайдо бўлади.

Пул ўз табиатига кўра уч хил хусусиятга эга, яъни, ҳамма нарсага айирбошланадиган муҳим харид воситаси, бойлик тимсоли, меҳнатнинг қиймат шаклидаги ўлчов воситаси.

Умуман пулнинг бешта вазифаси мавжуд:

1. Қиймат ўлчови.
2. Айирбошлаш воситаси.
3. Хазина тўплаш ва жамғариш воситаси.
4. Тўлов воситаси.
5. Жаҳон пули.

Пул ўз хизмати мазмуни ва миқёсига қараб турли тоифаларга бўлинади.

1. Хазина билетлари - бу пул оддий муомалада ишлатилади.
2. Банкнот - кредит пуллари - бундай пуллар қарз олиш ва бериш жараёнида ишлатилади.

Пул товар сифатида қийматга эга. Ҳозирги кунда пулнинг қийматидан фойдаланиб унинг турли кўринишларидан фойдаланилмоқда. Яъни, қоғоз пулларга товар ва пулли хизматлар эквивалент алмашинади. Бундан ташқари банк чекларидан ҳам кенг фойдаланилмоқда. Шунингдек, кредит карточкаларидан ҳам фойдаланилмоқда.

Пул муомаласидаги энг асосий масалалардан бири мамлакатда зарур бўладиган пул массасини аниқлаш ва муомалага чиқариш ҳисобланади. Бу эса макроиқтисодиётнинг асосий муаммоси ҳисобланади ва давлат томонидан тартибга солиб турилади.

Пул массаси - муомалага чиқарилган металл тангалар ва қоғоз пуллар (хазина ва банк билетлари) нинг жами миқдори. Хўжалик муомаласидаги пул воситаларининг умумий ҳажмига Нақд пулдан ташқари банкларнинг жорий ҳисобдаги пул воситалари ҳам киради.

Ҳозирги замон бозор иқтисодиётида пул массасининг асосини ташкил этувчи ёки пул агентларини билиш энг зарур муаммолардан биридир. Чунки

пулнинг энг самарали миқдордаги массасини чиқариш пулнинг харид қилиш қобилияти барқарорлигини таъминлайди. Пулнинг харид қилиш қобилияти барқарорлиги товар ва хизматлар нархининг кескин ўзгариши олдини олади. Ҳозирги даврда Ўзбекистонда пул муомаласи икки кўринишда юритилади.

1. Нақд пул муомаласи.

2. Нақд бўлмаган пул муомаласи.

Ривожланган мамлакатларда зарур бўлган пул миқдорини аниқлашда “Шартнома тўзиш учун пул ёки тор маънодаги пуллар” - М1 ва “кенг маънодаги пуллар” - М2;М3;М4 миқдори ҳисобланади.

М1 - ўз ичига танга пуллар, қоғоз пуллар жорий ҳисобдаги пуллар ва йўл чекларини олади.

М2 -ўз ичига М1 ва тезкор жамғарма ҳисобларини олади.

М3 - ўз ичига М2 ва ликвидли қимматбаҳо қоғозларни олади.

$$M3=M2+ЛКБ+СБО+СКВ;$$

ЛКБ-ликвид қимматбаҳо қоғозлар (облигациялар, сертификатлар, хазина мажбуриятлари ва бошқалар)

СБО - жамоат ва бюджет ташкилотлари ҳисобларидаги маблағлар;

СКВ - капитал маблағларни молиялаштирувчи маблағлар;

Энг умумлашган шаклдаги “кенг маънодаги пуллар” бўлиб М4 ҳисобланади.

$$M4=M3+НЛС;$$

НЛС - пул бўлмаган ликвид маблағлар (олтин, бриллиант, кумуш, платина ва шу каби қимматбаҳо пул бўлмаган маблағлар).

Жами пулнинг таклифи деб маълум вақт бирлиги ичида иқтисодиётга хизмат килаётган пулларга айтилади. Пул эгаси пулни қандай шаклда сақлаш самарали бўлса худди шу кўринишдан фойдаланади. Энг муҳими пул таклифи давлат томонидан тартибга солинади.

7.2. Пул таклифи ва талаби назарияси.

Авваломбор биз пул таклифи асосида нималар ётишини билиб олишимиз лозим. Яъни, биринчидан пул таклифининг асосий қисми бўлиб қоғоз пуллар ва чек қўйилмалари ҳисобланади. қоғоз пуллар - республика марказий банкининг

муомалага қўйилган қарз мажбуриятларидир. Чек қўйилмалари эса тижорат ёки ҳалқ банкларнинг қарз мажбуриятларидан иборат.

Бундан ташқари қоғоз пуллар ва чек қўйилмалари ҳақиқий қийматга эга эмас. Ун сўмлик купёр бу бир булак қоғоз ёки чек қўйилмалари эса ҳисобхона китобидаги оддий ёзувдан иборатдир. Танга пуллар эса, биз биламизки, унинг ҳақиқий қиймати номинал қийматдан кам. Давлат сизнинг қўлингиздаги қоғоз пулларни қиймати юқорироқ бўлган, масалан, олтинга алмаштирмайди.

Иккинчидан, пул қиймати. Агарда қоғоз пуллар ва чек қўйилмалари қиймат беридаган ички хусусиятга эга бўлмаса ва улар олтин ёки бошқа металл қийматликларга алмашинмаса нима учун улар унда пул бўлиб ҳисобланади. Ўн сўмлик купёрга ёки юз сўмлик чекларга қиймат қандай берилади. Бу саволларга жавоб олиш учун биз қуйидаги учта жиҳатни қараб чиқамиз.

1. Яроқлилиги. Нақд ва чек қўйилмалари оддий сабабга кўра, яъни, уларни инсонлар пул сифатида қабул қилади, амалиётда улар асосан пул вазифасининг асосий қисмини бажаришади ва муомала воситаси сифатида қабул қилинган. Масалан, сиз магазинда қоғоз пулларни кийим кечакга алмаштирасиз. Нима учун. Сотувчи бу қоғоз булагини қабул қилиб олади. Жавоб оддий, яъни сотувчи биладики уни бошқа бировлар ҳам товарга алмаштиради.

2. Қонуний тўлов воситаси. қоғоз пулларга бизнинг ишончимиз қонунларга асосланган. Давлат нақд пулларни қонуний тўлов воситаси сифатида эълон қилган.

3. Нисбий камлиги. Яъни, пул қиймати унинг фойдалилигига нисбатан камлиги билан аниқланади. Пулнинг фойдалиги унинг ҳозир ва келажакда товар ва хизматларга эркин алмаштириш қобилятидан келиб чиқади. Иқтисодиётда пулга бўлган талаб бажарилган ишларнинг сўмдаги қиймати плус корхона ва индивидларнинг кейинчалик бирор бир ишни амалга ошириш учун зарур бўладиган пуллар миқдори орқали аниқланади.

Пулнинг реал қиймати ёки тўлов қобиляти - пул бирлигига сотиб олиш мумкин бўлган товар ва хизматлар миқдори орқали аниқланади. Товар ва

хизматларни сотиб оладиган пулнинг қиймати баҳо даражаси билан тескари алоқага эга. Нархлар қанча юқори бўлса пулнинг тўлов қобилияти шунчалик кам бўлади ва аксинча. Умумий пул таклифи нафақат жорий ҳисоблардаги маблағлардан (Д) балки аҳоли қўлидаги нақд пуллардан (С) ҳам ташкил топади. Шунинг учун пул таклифининг умумий модели пулларни банк депозитларидан нақд пулга мумкин бўлган оқиб ўтишини ҳисобга олиб тузилади. Нақд пуллар миқдорини омонатлар ҳажми билан боғлиқлигини депонентлаш коэффициентини СЧ ифодалайди. Бу коэффициентни ва банк мультипликаторини 1/чч қўллаб пулнинг умумий таклифини аниқлаш мумкин.

$$M=(C_k + 1)* x B / (C_k + k_k)$$

Бунда: М - пулнинг умумий таклифи.

Ск-С/Д тенг бўлган депонентлаш коэффициентини. У пул маблағларининг нақд пулга (С) ва омонатларга (Д) тақсимланишини аҳоли томонидан мақбуллигини билдиради.

кк-к/Д бўлган банк резервлари нормаси (резервларни омонатларга нисбатан).

В- С+к га тенг бўлган пул базаси ёки қуввати кучайтирилган пуллар, яъни нақд пуллар плюс банк резервлари.

Юқоридаги C_k+1/C_{k+k} ифодани пул мультипликатори деб аталади ва одатда m билан белгиланади. Бу ҳолатда пулнинг умумий таклифи қуйидагича аниқланади:

$$M=m \times B$$

Пулга бўлган умумий талаб битимлар учун пулга талабдан ва молиявий активлар учун пулга талабдан иборат.

Битимлар учун пулга бўлган талаб бу аҳолига ва корхоналарга товар ва хизматларни харид қилиш учун зарур бўлган пул миқдоридир. У номинал ЯММни ўсиши билан ортиб боради.

Молиявий активлар томонидан пулга бўлган талаб пулнинг жамғариш воситаси сифатидаги функциясига асосланган, яъни одамлар ўзларининг

молиявий активларини акциялар, облигациялар, банкдаги омонатлари кўринишида қўлларида тутиб туради.

Пулга бўлган талаб умумий талаб фоиз ставкаси миқдорига ёки пулнинг ишлатилиши баҳосига нисбатан тескари боғлиқликда бўлади. Фоиз ставкаси қанчалик юқори бўлса, пулга бўлган талаб шунча паст бўлади ва аксинча, фоиз ставкасини пасайиши билан пулга бўлган талаб ошади.

7.3. Пул бозори.

Биз пулга бўлган талаб ва таклифни бирлаштириб пул бозорини ва фоиз ставкасининг тенглигини аниқлашга ҳаракат қиламиз. Тўғри чизик шаклида берилган пул таклифи умумий ҳолда берилган. Яъни, пул-кредит ва молия ташкилотлари иқтисодиётни маълум бир миқдордаги пул ҳажми билан таъминлаб туради. Ресурслар ва маҳсулотлар бозорига ўхшаб пулга талаб ва таклиф тўғри чизикларининг кесишиши мувозанат нуқтани билдиради. Бундай ҳолатда баҳо тенглиги бўлиб фоиз ставкасининг тенглиги ҳисобланади. Яъни, пулдан фойдаланганлик учун тўланган баҳодан иборатдир.

Уни содда кўринишда қуйидаги формула билан ифодалаш мумкин.

$$M \times V = P \times Y :$$

Бунда: M - муомалага чиқарилган пул;

V - пулнинг айланиш тезлиги;

P - ЯММ дефлятори;

Y - реал ЯММ.

Ушбу айниятни пулнинг миқдорий назарияси тенгламаси деб айтилади. Унинг унг қисми ($M+Y$) бу реал пул захирасининг таклифини, чап қисми ($P+Y$) номинал ЯММ ифодалайди. Масалан, Иқтисодиётда 1000 бирлик пул муомалада бўлса, унда ҳар бир пул бирлиги йил давомида уч марта қўлдан-қўлга ўтса ёки бир йилда 3 та биримга (олди-сотди) хизмат қилса (V), унда пул захираси таклифи реал ҳисобда 3000 га тенг ($M+Y$). Y мамлакатдаги битимларнинг умумий сонига, яъни номинал ЯММ ҳажмига ($P+Y$) мувофиқ келиши мумкин.

Пул бозорида тенгликга эришилмаса нима бўлиши мумкин. Пул бозорида қандай қилиб тенгликга эришиш мумкин?

7.1-чизма.

Пул бозорида тенгликга эришиш.

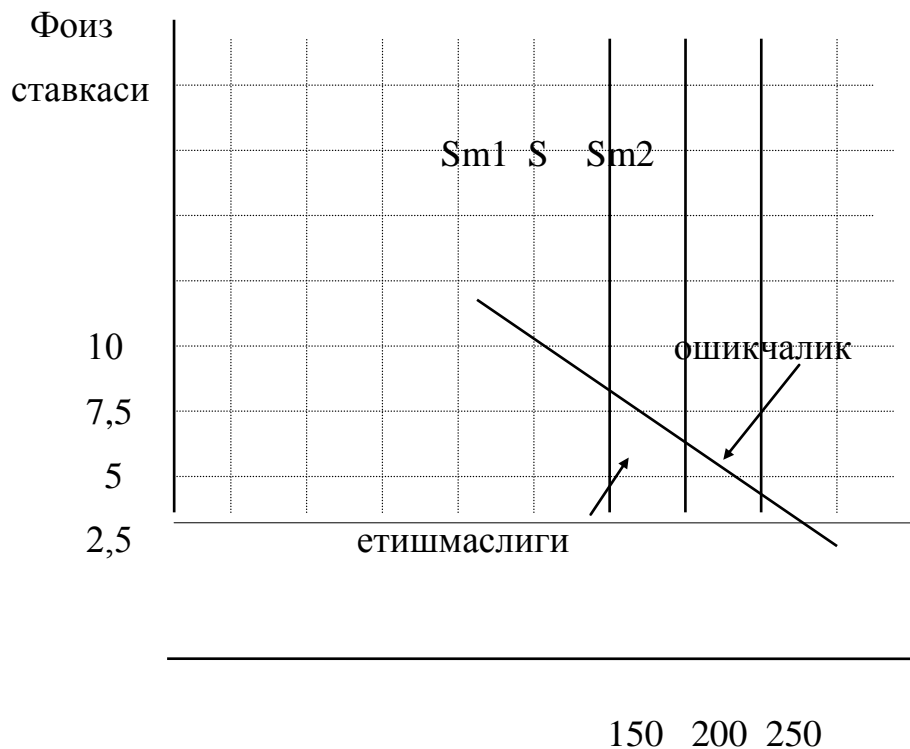

Таклиф қилинган ва талаб қилинган пуллар миқдори (млрд. сўм)

Кейинги графикда кўринганидек пул таклифи 200 млрд. сўмдан 150 млрд. сўмга камайган бўлсин. Талаб қилинаётган пуллар миқдори таклиф қилинган пуллар миқдоридан 50 млрд. сўмга олдинги мувозанатга нисбатан кўп. Бундай ҳолатда одамлар ўзларида мавжуд бўлган молиявий активларни сотиш орқали мослаштиришга ҳаракат қилишади. Облигацияларни сотиш орқали пулга эга бўлиш бошқа бировлар учун пулни йўқотиш ҳисобланади.

Умуман 150 млрд. сўм Нақд пул мавжуд. Облигацияларни сотиш орқали жамоа бўлиб, кўп Нақд пулларга эга бўлиш бозорга облигациялар талабига нисбатан таклифни кўпайтиради ва уларнинг нархини туширади. Облигациялар нархининг пасайиши фоиз ставкаларини оширади. Масалан, минг сўмлик номинал қийматидаги облигацияни сотиш натижасида 50 сўмлик доимий фоизлар тўланса, йиллик ўртача фоиз ставкаси 5 фоизга тенгдир.

$$50 / 1000 = 5\%$$

Облигациялар таклифининг кўпайиши натижасида облигациялар нархи 667 сўмга тушиб қолди дейлик. Облигацияларни сотиб олувчилар учун облигациянинг 50 сўмлик доимий фоиз ставкаси 7,5 фоизга тенг бўлади.

$$50 \text{ сўм} / 667 \text{ сум} = 7,5\%$$

Графикдан кўриниб турибдики, 200 млрд. сўмлик пул таклифи давридаги 5 % ли фоиз ставкаси 150 млрд. сўмлик пул таклифи шароитида 7,5 % ошган. Фоиз ставкаларининг ошиши пулни сақлашдаги харажатларни оширади ва пул миқдорини камайтиради. Бошқача айтганда талаб қилинаётган пуллар 200 млрд. сўмдан 150 млрд. сўмга тушади. Шунга эътибор беришимиз керакки, 7,5 % ли фоиз ставкаси шароитида пулнинг талаби ва таклифи 150 млрд. сўмга тенглашади. Аксинча пул таклифи 200 млрд. сўмдан 250 млрд. сўмга кўпайтириш 50 млрд. сўмлик пулнинг ортиқчалигига олиб келади. Одамлар облигацияни кўпроқ сотиб олиш ҳисобига пулдан кутилишга ҳаракат қилишадилар. Айримлар томонидан пулнинг харажат қилиниши бошқа бировларнинг пулга эга бўлишидан иборатдир. Шунинг учун жамоа тариқасида облигацияларни кўп миқдорда сотиб олиш уларга бўлган талабни оширади ва нархнинг ошишига олиб келади. Облигациялар нархининг ошиши фоиз ставкаларини пасайтиради. Масалан, йиллик нормаси 50 сўмлик фоиз ставкасига эга бўлган облигациялар энди 2000 сўм бўлсин.

$$50 \text{ сўм} / 2000 \text{ сум} = 2,5\%$$

Юқорида кўриб ўтилган мулоҳазаларни умумлаштириб шундай хулосага келамизки, биринчидан облигациялар нархи ва фоиз ставкалари тескари боғлиқга эга, иккинчидан пул бозоридаги номувозанат ҳолат облигациялар нархининг ўзгаришига ва у орқали фоиз ставкасининг ўзгаришига, учинчидан фоиз ставкаларининг ўзгариши инсонларнинг пулни сақлашга тайёрланишига таъсир қилади, тўртинчидан, инсонларнинг пулни сақлашга тайёргарлигининг ўзгариши пул бозоридаги мувозанатни тиклайди ва бешинчидан мувозанатли фоиз ставкаси таклиф қилинаётган ва талаб қилинаётган пуллар миқдорини тенглаштиради.

Юқори даражали фоииз ставкаси инвестиция ва истеъмол харажатларини камайтиради ва аксинча фоииз ставкаларининг паст даражаси инвестиция ва истеъмол харажатларини оширади. Ушбу вазиятларнинг иккаласи ҳам ишлаб чиқариш, бандлик ва баҳо даражаларига таъсир этади.

7.4. Пул-кредит тизими ва пул мультипликатори.

Аксарият кўпчилик мамлакатларда давлат пул чиқаришга монопол ҳуқуқига эга. Шунинг учун у бутун пул массаси миқдорини тартибга солиб туради. Уни амалга ошириш ҳуқуқи нисбатан мустақил муассаса Марказий банк ихтиёрида, пул таклифини кўпайтиришга ёки пул яратиш қобилиятига тижорат банклари ҳам эга. Улар кредитлар бера бориб, тўлов воситалари эмиссиясини ёки кредит мультипликациясини амалга оширади. Масалан, А банкнинг депозити 2000 га усган бўлса, резерв нормаси 20 % га тенг бўлганда (резерв нормаси - бу резервларнинг депозитларга нисбати) у 400 сўмни ўзида қолдириб қолган 1600 сўмни қарзга беради. Шундай қилиб А банк пул таклифини 1600 га кўпайтиради ва у энди $2000 + 1600 = 3600$ ни ташкил этади. Яъни, омонатчиларнинг депозитлардаги 2000 дан ташқари яна 1600 қарз олувчиларнинг қўлларида қолади. Агар 1600 сўм яна банкга тушса (масалан Б банкга) унда 20 % ни тенг бўлган резерв нормасида у 320 ни резервда қолдириб, 1280 ни кредитга беради. Ҳамда шу миқдорда пул таклифини оширади. Кредит беришнинг бу жараёни сўнги пул бирилигидан фойдаланишга қадар давом этади ва провард натижада жами пул таклифи қуйидагича аниқланади:

$$\text{Дастлабки омонат} = 2000$$

$$\text{А банкнинг ссудаси} = (1-0,2) \times 2000 = 1600$$

$$\text{Б банкнинг ссудаси} = (1-0,2) \times (1-0,2) \times 2000 = (1-0,2)^2 \times 2000 = 1280 \text{ ва х.к.}$$

Жами пул таклифи тенг бўлади

$$(2000 + (1-0,2) \times 2000 + (1-0,2)^2 \times 2000 + \dots) = X(1 + (1-0,2) + (1-0,2)^2 + \dots) \times 2000 = \frac{1}{1-(1-0,2)} \times 2000 = \frac{1}{0,2} \times 2000. \text{ (*-кватратни билдиради).}$$

Бу ифодани қуйидаги формула кўринишида ёзиш мумкин:

$$M = (1 / k_k) \times D;$$

Бунда - М- ҳажми пул таклифи.

кк - банк резервлар нормаси.

Д - дастлабки омонат.

Келтирилган формуладан кўриниб турибдики, пул таклифи $1/k_k$ коэффицентига боғлиқ бўлиб, уни банк мультипликатори ёки пул *экспансияси* *мультипликатори* деб аталади. У ушбу банк резервлар нормасида ортиқча резервларнинг бир пул бирлиги билан яратилиши мумкин бўлган янги кредит пуллариининг энг кўп миқдорини билдиради.

Кредит - қайтариб бериш шарти билан маълум муддатга қарз бериш маъносини беради. Капитализмда кредитнинг ссуда капитали ҳаракат шакли бўлиб банк ва тижорат кредити кўринишида амалга оширилади. қарзга маблағ берувчи томон кредитор, яъни, кредит берувчи, ссуда олувчи томон эса қарздор, яъни кредит олуви ҳисобланади.

Банк кредитларининг асосий қоидалари бўлиб, қуйидагилар ҳисобланади:
- муддатлилиқ;- аниқ мақсадга йуналтирилганлик;- фоиз; - тўлаш;- моддий таъминланганлик ва бошқалар;

Кредит узоқ ва қисқа муддатли бўлади. қисқа муддатли кредит корхона ва Ташкилотларнинг айланма фоизларини шакллантиришга хизмат қилади. Узоқ муддатли кредит эса моддий ишлаб чиқариш тармоқларига капитал маблағлар ажратиш манбаи бўлиб ҳисобланади.

Кредит пул тизимининг асосини банклар ташкил этади. Пул кредит сиёсатининг учта асосий воситасини ажратиб кўрсатилади. Марказий банк улар ёрдамида пул таклифини ўзгартиради ва шулар орқали пул кредит муомаласини тартибга солиб туради:

1. Ҳисоб ставкаси;
2. Мажбурий резервлар нормаси;
3. Очик бозордаги операциялар;

Ҳисоб ставкаси деб марказий банк томонидан банкларга бериладиган ссуданинг фоиз ставкаси тушунилади. Бу ссудаларни тижорат банклари айрим

кўзда тўтилмаган зарурат туғилганда ва молиявий аҳволи мустаҳкам бўлган ҳоллардагина оладилар. Ҳисоб ставкасининг пасайиши билан тижорат банкларида Марказий банкдан кўшимча резервларни олиш имкониятлари кенгайди. Ўз навбатида бу тижорат банкларини резервлардан янги кредитлар бериш билан пул таклифини кўпайтиради. Яна шундай ҳоллар мавжудки, марказий банк ҳисоб ставкасини кўтара бориб, тижорат банклари томонидан кўшимча резервларни олиш йўлидаги тўсиқларни биров кўтаргандай бўлади ва кредитлар бериш бўйича уларнинг фаолиятни пасайтиради. Яъни, шу йўл билан пул таклифини чеклайди.

Мажбурий резервлар - бу кредит мақсадлари учун ишлатилмайдиган банк омонатларининг бир қисмидир. Улар мижозлар томонидан ўз омонатларини талаб қилиб олганда зарур бўлади. Марказий банк тижорат банкларини ушлаб туришга мажбур бўлган резервларнинг энг қуйи нормасини ўрнатади ва шу восита ёрдамида улар кредитлаш қобилиятига, имкониятига таъсир этади. Бу меъёр қанчалик юқори бўлса, ортиқча резервлар шунчалик кам ва тижорат банкларининг кредит бериш йўли билан “пулларни барпо этиш” қобилияти паст бўлади.

Очик бозордаги операциялар - марказий банк томонидан давлат облигацияларини (қимматбаҳо қоғозларни) тижорат банклари ва аҳолидан сотиб олиш ва уларга сотиш. Марказий банк тижорат банкларидан ёки аҳолидан бу қимматбаҳо қоғозларни сотиб олар экан, шу билан тижорат банклари резервларини сотиб олинган облигациялар миқдори ҳажмида кўпайтиради. Бу резервлардан кредит бериб тижорат банклари пул таклифини кенгайтиради. Облигацияларни сотиш салбий натижага олиб келади, яъни марказий банк тижорат банклари ва аҳолига облигацияларни сотиш билан резервларни ҳамда тижорат банкларининг кредит бериш қобилиятини кенгайтиради. Бу ҳолда пул таклифи қисқаради.

Банкларда яратиладиган янги пулнинг захира салмоғига нисбати *пул таклифининг мультипликатори* дейилади ва у қуйидагича аниқланади:

$$\text{МДП} = 1 / \text{захира салмоғи} ;$$

Банкларга қўйилган пулнинг асосий қисми нақд бўлмаган пул сифатида сақланади. Турли банкларда нақд пулнинг салмоғи 3% дан 15 % гача тўғри келади. Пул куйган корхоналарга (шахсларга) бериладиган нақд пул захира пуллар дейилади.

Масалан, захира пуллар салмоғи 10 % га тенг бўлсин. У ҳолда банклардаги баланс ҳисоби куйидагича аниқланади:

Банкларнинг 1 баланс ҳисоби.

Активлар	Пассивлар
захира - 1 млн.сўм	жамғарма - 10 млн.сўм
ссудалар - 9 млн.сўм	жами - 10 млн. сўм
жами -10 млн. сўм.	

Шундай қилиб, пулнинг миқдори 10 млн. сўмдан 19 млн.сўмгача давом этади. 9 млн. сўм банкларда яратилган пулдир. Бу билан пулни банкларда яратиш тугалланмайди. Пулнинг бундай ҳаракати биринчи қўйилган пулнинг ҳаммаси захира сифатида ишлатилгунча давом этади. Демак мисолимизда захирадаги ҳар бир сўм 10 сўм пулни яратар экан. Бу ерда пул мультипликатори куйидагича:

$$\text{МДП} = (1 / (1/10)) = 10 ;$$

Кредит берувчи корхоналарнинг фойдаси улар берган маблағларининг (%) фоизидан жамғармага куйган корхона (шахс) ларнинг (%) фоизини айириб топилади. Банк фойдаси - маржа деб ҳам юритилади.

Кредит тизимига авваллари фақат банклар кирган бўлса, бозор Иқтисоди муносабатларининг ривожланиши билан яна бошқалари ҳам қўшилади.

Кредит тизимини уч гуруҳга бўлишимиз мумкин:

1. Марказий банк;
2. Тижорат банклари;
3. Махсус банклар ва молия кредит институтлари;

Қисқача хулосалар.

1. Ҳар қандай ишлаб чиқариш тизими фаолият кўрсатиши учун зарур бўладиган ижтимоий ва Иқтисодий муносабатлар пул ёки унинг воситалари ёрдамида амалга оширилади, ўлчанади, баҳоланади. Демак пул махсус хусусиятга эга бўлган товар ҳисобланиб, айирбошлашнинг ривожланиши натижасида пайдо бўлган. Унинг махсус хусусияти ликвидлилигидир (яъни тез алмаштириш).
2. Маҳсулотлар бозоридаги каби пул бозорида ҳам пулга бўлган умумий талаб ва таклиф мувозанат нуқтада кесишади. Маҳсулотлар бозорида мувозанат нуқтани нархлар тенглиги, асосласа пул бозорида эса бундай тенгликни фоиз ставкаси билдиради. Умуман пуллар кенг маънодаги ва тор маънодаги пулларга бўлинади. Буларга пул агрегатларини киритиш мақсадга мувофиқдир.
3. Пул инсонларга ўзларининг кундалик эҳтиёжларини қондириш ва жамғариш учун зарур бўлади. Шунинг учун ҳам пулга бўлган умумий талаб битимлар учун пулга талаб ва молиявий активлар учун пулга талаблардан иборат бўлади. Шунингдек умумий пул таклифи нафақат жорий ҳисоблардаги маблағлардан, балки аҳоли кулидаги Нақд пуллардан ҳам Ташкил топади.
4. Пул-кредит тизимининг учта асосий воситасини ажратиб кўрсатиш ўринлидир. Буларга ҳисоб ставкаси, мажбурий резерв нормалари ва очик бозордаги операцияларни киритамиз. Пул мультипликатори, банк мультипликатори, кредит мультипликатори каби кўрсаткичларни ҳисоблаш пул-кредит тизимининг асосий вазифаларидан бири бўлиб ҳисобланади. Кредит тизими учта гуруҳга бўлинади. Яъни, марказий банк, тижорат банклари, махсус банклар ва молия институтлари.

Таянч иборалар.

Пул тушунчаси, пул бозори, пулнинг хусусиятлари, пулнинг вазифалари, пулнинг қиймати, пулли хиизматлар, пул муомаласи, кредит карточкалари, пул массаси, Нақд пул, Нақд бўлмаган пул, пул агрегатлари, тор маънодаги пуллар, кенг маънодаги пуллар, ликвидли қимматбаҳо қоғозлар, тезкор жамғарма, танга пуллар, қоғоз пуллар, пул бўлмаган ликвид маблағлар, пул талаби ва таклифи,

пулнинг яроклилиги, пулнинг нисбий камлиги, қонуний тўлов воситаси, депозитлар, пул мультипликатори, банк мультипликатори, кредит мультипликатори, омонатлар, депонентлаш коэффициенти, пулнинг айланиш тезлиги, пул захираси, пул экспанцияси мультипликатори, банк резервлари, фоиз ставкаси, мажбурий резерв нормаси, очик бозордаги операциялар, кредит, марказтй банк, тижоарт банклар, махсус банклар, молия институтлари, чек қўйилмалари ва бошқалар.

Назорат ва мулоҳаза саволлари.

1. Республикада пул муомаласи қандай тартибда олиб борилади? Пул массаси қандай аниқланади? Пул агрегатларини аниқлай оласизми?
2. Пул таклифи асосида нималар ётади? Пуллар ва чек қўйилмаларини деганда нимани тушунисиз? Банк мультипликатори ва пул мультипликатори қандай аниқланади ҳамда уларнинг бир-биридан фарқи нимада?
3. Пул бозоридаги мувозанат нуқтани нима билдиради? Пул бозорида тенгликга эришилмаси нима бўлиши мумкин? Пул бозорида қандай қилиб тенгликга эришилади?
4. Пул-кредит сиёсатини ким олиб боради ва унинг қандай воситалари мавжуд? қандай қилиб бир сўмни ун сўм қилиш мумкин? Пул таклифининг мультипликатори қандай аниқланади?
5. Кредит нима ва уни беришнинг қандай шартларини биласиз? Кредитни кимлар бера олиши мумкин ва кредит тизимини нечта гуруҳга бўлишимиз мумкин?

Адабиётлар рўйхати.

1. Каримов И.А Бунёдкорлик йўлидан. 4 Том. Т.: “Ўзбекистон”, 1996.351 бет.
2. Агапова Г.А., Серегина С.Ф. Макроэкономика С., ДИС нашриёти 1997
3. М.К.Бункина, В.А.Семянов. “Макроэкономика” М.:1995
4. М.Бурдо, Ч.Виплош. “Макроэкономика”(Европейский текст). С. Петербург. Судостроение. 1998

5. В.М.Гальпирин, С.М.Игратов, В.И.Моргунов. “Макроэкономика” Том-1. С. Петербург.: 1994
6. Д. Жеффри, Д. Сакс и др. “Макроэкономика. Глобальный подход”. М.: Из-во “Дело”. 1996
7. Йўлдошев З., косимов М.С. “Макроиктисодиёт асослари”. Т.: Укитувчи. 1994
8. В.Н.Костюк. “Макроэкономика”. -М.:1998
9. Т.Линвут, Гайгер. “Макроэкономика теория и переходная экономика”. М.:1996
10. Н.Г.Менкью. “Макроэкономика”. Из-во Московского университета.: 1994
- 11.Эдвин ДЖ. Допан. “Макроэкономика”. - С. Петербург.: 1994
12. М.А. Хақимова. “Макроиктисодиёт”. - Т.: “Меҳнат”. 1997

8-Боб: Бозор иқтисодиётида давлат

- 8.1. Давлатнинг Иқтисодий функциялари ва унинг бозор Иқтисодиёти ривожланишига аралашувининг зарурлиги.
- 8.2. Давлат томонидан юритиладиган макроиктисодий сиёсатларнинг кўринишлари.
- 8.3. Ресурслар ва даромадларни ижтимоий манфаатларни эътиборга олган ҳолда қайта тақсимлаш.
- 8.4. Давлатнинг Иқтисодиётга аралашуви ва унинг ўсиши.

8.1. Давлатнинг Иқтисодий функциялари ва унинг бозор Иқтисодиёти ривожланишига аралашувининг зарурлиги.

Давлатнинг Иқтисодий вазифалари кўп ва турли хилдир. Шунинг учун бизнинг таҳлилимизга асос сифатида давлатнинг қуйидаги Иқтисодий фаолиятларини қараб чиқамиз.

Биринчидан, давлатнинг айрим Иқтисодий вазифалари бозор тизими ривожланишини энгиллаштириш ва қўллаб қувватлаш мақсадига эгадир. Бу соҳага давлатнинг қуйидаги икки фаолиятини киритишимиз мумкин:

1. Бозор тизими самарали фаолият кўрсатишини таъминлайдиган ҳуқуқий база ва ижтимоий муҳитни таъминлаш;

2. Рақобатни ҳимоя қилиш;

Иккинчи гуруҳ вазифаларини бажаришда давлат бозор тизими фаолиятини кучайтиради ва турлайди. Бу ерда давлатнинг қуйидаги учта вазифаси асосий аҳамиятга эга.

1. Даромад ва бойликларни қайта тақсимлаш;

2. Миллий маҳсулот таркибини ўзгартириш мақсадида ресурслар тақсимотини тартибга солиш;

3. Иқтисодиётни барқарорлаштириш, яъни Иқтисодий конъюктуранинг эгилувчанлиги натижасида пайдо бўладиган ишсизлик ва инфляция даражаларини назорат қилиш ҳамда иқтисодий ўсишни рағбатлантириш;

Давлат бозор иқтисодиётининг самарали фаолият кўрсатиши учун асос бўладиган айрим хизматларни ва ҳуқуқий базани таъминлаш вазифаларини олади. Ҳуқуқий базаларни таъминлаш асосан хусусий корхоналарга ҳақ-ҳуқуқлар бериш, хусусий мулкчиликни аниқлаш ва шартномаларни бажаришни назорат қилиш ва шунингдек бошқа соҳаларда намоён бўлади.

Бозор иқтисодиётида рақобат асосий тартибга солувчи механизм бўлиб ҳисобланади. Бу ишлаб чиқарувчилар ва ресурсларни етказиб берувчиларни ўзига бўйсундирадиган ягона кучдир. Бозор тизимида бўйсунадиган ишлаб чиқарувчилар рақобат натижасида фойда олишни режалаштиради. Кимки бу қонунни бузса зарар кўради ва оқибатда батомом тугатилиши мумкин. Рақобат шароитида истеъмолчи - бу хўжайин, Бозор - уларнинг таъминотчиси (агенти), корхона эса - уларнинг хизматкори ҳисобланади.

Монополиянинг ўсиши бу вазиятни тезда ўзгартиради. Монополия рақобат билан алмашинар экан сотувчилар бозорга таъсир қилиши мумкин ёки ўзларининг манфаатларидан келиб чиққан ҳолда нархларни ошириш орқали мамлакатга зарар олиб келади.

Бозор тизими ривожланиши билан мамлакат аҳолиси оладиган даромадлар ва қиладиган харажатлари ўртасида номуносибликлар пайдо

бўлади. Бу каби муаммоларни хал қилишда давлат асосий аҳамиятга эгадир. Яъни, давлат жамиятдаги даромадлар номуносиблигини камайтириш вазифасини бажаради. Бу вазифалар бир нечта сиёсий тадбирлар ва дастурларда ўз ечимини топган. **Биринчидан**, трансферт тўловлари орқали ёрдамга мухтож, бокиманда, ногирон ва ишсизларни нафакалар билан таъминлайди. **Иккинчидан**, давлат бозорга аралашуви орқали даромадлар тақсимланишини ўзгартиради. Фермерларга кафолатланадиган баҳо ва минимал иш хақи тўғрисидаги қонунчилик давлатнинг айрим гуруҳ аҳолиларининг даромадларини тенглаштириш мақсадида баҳони тартибга солиб туришга мисол була олади. Бундан ташқари аҳолидан олинадиган даромад солиқларининг фоизлар бўйича табақаланиши ҳам кам таъминланган аҳолини қўллаб-қувватлаш мақсадида олиб борилаётган дастурлардан биридир.

Иқтисодчиларга бозор фаолияти бўзилишининг икки ҳолати маълум.

Биринчидан, керак бўлмаган товар ва хизматларни ишлаб чиқаришда қандай ресурслар бўлишидан катъий назар иқтисодий жиҳатдан фойдалилигини аниқлашда ажратиб кўрсата олмайди. Биринчи ҳолатда ресурсларни тусланиши билан ёки қўшимча самара, иккинчидан эса давлат ёки ижтимоий манфаатга боғлиқ.

Олдинги мавзуларда курдикки рақобатли бозор тизимининг қулайликларидан бири бўлиб ресурсларни самарали тақсимлашлардан иборат экан. Ёки бошқача айтганда, ҳар бир турдаги товар ва хизматларларни ишлаб чиқаришда ресурслар "тўғри" ёки мақбул тақсимланади. Шу билан бирга рақобатли бозордаги ресурсларнинг самарали тақсимланишида яширинча равишда камчиликлар ҳам мавжуд. Яъни, ҳар хил турдаги товар ва хизматларни ишлаб чиқариш ёки истеъмол қилишда қўшимча самара еки товланиш бўлмайди деб ҳисобланади. Товланиш товар ва хизматларни ишлаб чиқариш ёки истеъмол қилиш билан боғлиқ бўлган имконият ва харажатлар учинчи бир томонга яъни бевосита сотувчи ёки сотиб олувчи бўлмаган томонга ўтади. Товланиш шунингдек қўшимча самара деб ҳам юритилади. Чунки, у бозор олди

- сотдисида катнашаётган индивид ёки гуруҳлар ҳисобига тўғри келадиган имконият ва харажатларни билдиради.

Товланиш харажатлари товарларни ишлаб чиқариш ёки истеъмол қилишда учинчи бир томондан кутилмаган харажатлар пайдо бўлиши товланиш харажатларини билдиради. Бу харажатларнинг кўпгина қисми атроф муҳитнинг ифлосланиши билан боғлиқ. Давлат харажатларининг товланиши натижасида ресурсларнинг номутаносиб тақсимланишини олдини олиш учун қонунлар ва ўзига хос солиқлар қабул қилади.

Ўзбекистоннинг бозор иқтисодиёти ривожланишига аралашувидан асосий мақсади, иқтисодиётга янги демократик усуллар билан раҳбарлик қилиш, барча ҳорижий мамлакатлар билан самарали иқтисодий интеграцияга ўтиш, ИТТ ютуқларидан самарали фойдаланиш асосида ресурслардан самарали фойдаланишни йўлга қўйиш ва аҳолининг турмуш даражасини юксалтиришдир.

8.2. Давлат томонидан юритиладиган макроиқтисодий сиёсатларнинг кўринишлари

Бозор Иқтисодиёти шароитида давлат мамлакат Иқтисодиётига бевосита аралашади. Давлатнинг мамлакат Иқтисодиётига аралашуви макроиқтисодий сиёсат орқали амалга оширилади. Бу сиёсатларга биз асосан қуйидагиларни киритамиз:

1. Бюджет;

2. Пул-кредит;

3. Дотация; Субвенция; Субсидия;

4. Халқ хўжалиги баланси;

5. Солиқ механизми;

6. Чегараланган баҳолар ва бошқалар.

Давлат бюджет харажатларини (давлат харажатлари ва трансферт тўловлари) кўпайтирилиши ёки қисқартирилиши орқали мамлакат Иқтисодиётига аралашади. Давлат томонидан тартибга солишнинг бевосита усуллари ёки бюджет сиёсатида товар ва хизматларнинг давлат хариди, ЯММ

ни тақсимлаш ва қайта тақсимлаш ижтимоий дастурларни ишлаб чиқариш ва амалга ошириш давлат бюджетининг даромадлар ва харажатлар қисмидаги мутаносибликни таъминлаш, ишлаб чиқарувчиларга молиявий ёрдам шакллари кўрсатиш, нархлар устидан назорат урнатиш, экспорт ва импорт қилинадиган товарларга квоталар урнатиш ва шунингдек мамлакат аҳолисини ҳимоя қилиш мақсадида олиб борилаётган чора-тадбирлар мажмуасидан иборат. Аввалом бор у мамлакатда пул массасини тартибга солишга қаратилган ва унинг асосий вазифаси бўлиб нархлар ва реал миллий ишлаб чиқариш ҳажмининг ўсишига мос келадиган пул эмиссиясидан иборат. Бу сиёсатнинг асосий воситаси бўлиб, Марказий банк томонидан амалга ошириладиган ҳисоб ставкасини тартибга солиш, тижорат банкларининг мажбурий равишда Марказий Банкда сақлайдиган резерв нормасини ўзгартириш, қимматбаҳо қоғозлар бўйича очик бозордаги операцияларни йўлга қуйиш ва шунингдек бошқа тадбирлардан иборат.

Давлат томонидан хўжаликларга кўрсатиладиган молиявий ёрдамлар дотация, субвенция ва субсидия шаклларида олиб борилади.

Дотация - бюджет ва бюджетдан ташқари фондлардан қайтариб олмаслик шарти билан хўжаликларнинг зарарларини қоплаш, шунингдек маҳаллий бюджетлар мутаносиблигини таъминлаш учун ажратилган пул маблағларидир.

Субвенция - катъий мақсадлар учун бериладиган дотация тури бўлиб, ундан фойдаланиш шарти бузилганда уларни қайтариб олиш мумкин.

Субсидиялар - бу пул еки натура кўринишидаги ёрдам тури бўлиб, бюджет ва бюджетдан ташқари фондлардан кўрсатилади. Субсидиялар бевосита ва билвосита бўлиш мумкин. Тўғри субсидиялар капитал қўйилмалар, илмий тадқиқотлар, кадрларни қайта тайёрлашларга ажратилган маблағлар. Эгри субсидиялар солиқ имтиёзлари, имтиёзли шартларда кредитлар бериш, пасайтирилган божхона божлари ва ҳақозолар.

Бундан ташқари давлат аҳолини давлат трансфертлари кўринишида ҳимоя қилади.

Баланс - бу икки кисмдан иборат бўлган Иқтисодий ҳисоб-китобдир. Биринчи бўлимда, ресурсларни Ташкил этиш манбалари, иккинчисида улардан фойдаланиш йўллари кўрсатилади. Икки бўлимнинг бир - бирига тенглиги ресурслар ва улар истеъмоли мутаносиблигини билдиради. Баланслар - моддий баланслар, меҳнат баланслари, молиявий балансларга бўлинади. Баланслар яна ҳисобот ва режа балансларига бўлинади.

Баланслар ёрдамида ҳалқ хўжалиги тармоклари, турли хўжалик юритувчи субъектларнинг иқтисодий фаолиятлари ҳамда моддий ва молиявий бўлимлар ҳаракати ўртасидаги боғлиқлик таъминланади. Балансларнинг энг асосийларидан бири ҳалқ хўжалиги баланси ҳисобланади. Бу баланс жадваллар тизими бўлиб, унда миллий иқтисодни ривожланиш кўрсаткичлари, ижтимоий маҳсулот ва миллий даромаднинг ҳажми ва ўсиш суръатлари, жамғариш ва истеъмол фондлари, ишлаб чиқариш воситаларини ва истеъмол буюмларини ишлаб чиқариш, аҳолининг пул даромадлари ва уларни маҳсулотлар билан таъминлаш ва бошқалар ўртасидаги асосий нисбатлар ўрин олади.

Бозор Иқтисодиёти шароитида кўп қиррали солиқлар тизимидан фойдаланилади. Аҳоли давлат бюджетига ҳар ойда олган даромадларига қараб даромад солиги тўлайди, корхоналар эса олган фойдасига қараб фойдадан солиқ тўлайдилар. Шу каби жуда кўп мавжуд солиқ турларидан оқилона ва илмий асосда фойдаланиш орқали давлат солиқ тизими сиёсатини, солиқ ставкалари миқдорларини ва имтиёзлари турларини аниқлайди. Ва шу билан бутун макроиқтисодий вазиятга таъсир кўрсатади. Яъни, солиқларни ўзгартириш орқали инвестициялар ва жамғармалар рағбатлантирилади.

Давлат бозор тизимининг фаолият кўрсатишида баҳо механизмидан, хусусан чегараланган баҳолардан кенг фойдаланилади. Жумладан чегараланган баҳолар аҳолини ҳимоя қилиш мақсадида айрим турдаги озик - овкат маҳсулотларига белгиланган. Чегараланган баҳо унинг ҳақиқий қийматларидан бир неча бароварига кам бўлиши мумкин. Давлат чегараланган баҳони белгилашда унинг бозор баҳосидан юқори ва кам белгилаши мумкин.

кайд этилган нархлар давлат томонидан тартибга солишнинг бевосита усуллари тизимида алохида ўрин тўтади. Бозор тизимида нархлар талаб ва таклифни тартибга солувчи асосий восита ҳисоблансада, бироқ дунёнинг барча мамлакатларида давлат нархларни шакллантириш жараёнига бевосита ва билвосита таъсир кўрсатади.

8.3. Ресурслар ва даромадларни ижтимоий манфаатларни эътиборга олган ҳолда қайта тақсимлаш

Товар ва хизматларнинг индивидуал истеъмолдаги хусусиятларини қараб чиқадиган бўлсак, аввалом бор бу товарлар маълум бир миқдорда бўлади. Яъни индивидуал сотиб олувчилар учун қулайдир. Бундан ташқари бу товарларни сотиб олувчилар товар қийматига мос равишда нархларни тўласагина унга эга бўлиши мумкин, аксинча бўлган шароитда эса ушбу товардан олиши мумкин бўлган имкониятга эга бўлмайди.

Айрим турдаги товар ва хизматлар мавжуд, яъни давлат ёки ижтимоий манфаат деб аталадиган товарларни бозор тизими умуман ишлаб чиқаришни мўлжалламаган, чунки уларнинг хусусиятлари индивидуал истеъмолчиларга мўлжалланган товарларнинг хусусиятлари тесқаридир. Бундан ташқари ижтимоий манфаатлар бўлинмайди ва уларни индивидуал истеъмолчиларга сотиш мумкин эмас. Масалан, бундай товар ва хизматларни ишлаб чиқаришга давлат ҳимояси сув тошқинларини тартибга солиш, ҳашоротларга қарши кураш ва бошқалар. Жамият ушбу хизматлардан манфаат олиш учун уларни давлат ишлаб чиқариши керак.

Бундан ташқари шундай хизмат турлари мавжудки, уларга қандайдир миқдорда нарх белгилаш мумкин. Масалан, куча ва автомагистраллар, милиция ва ёнгинга қарши кураш, кутубхона ва музей, профилактик медицина хизматлари ва бошқалар.

Демак, бозор тизимидаги баҳо ижтимоий манфаатларни кўзлаб ишлаб чиқарилаётган товар ва хизматларга бўлган ресурсларни ажратмас экан, у ҳолда уларни ишлаб чиқариш механизми қандай олиб борилади.

Ушбу товар ва хизматларнинг ишлаб чиқаришга зарур бўладиган ресурслар тақсимоти асосан Давлат орқали гуруҳ ёки жамоа қарорларида қабул қилинади. Янада аниқроқ айтадиган бўлсак демократик давлатларда сиёсий усул яъни овоз бериш орқали аниқланади. Ижтимоий манфаатлар истеъмолини ҳажми давлат сиёсатини билдиради. Сиёсий аренада қабул қилинган бу гуруҳ қарорлари уй хўжаликлари ва корхоналарининг бешта фундаментал саволларга берган жавобларига қўшимча бўлиб хизмат қилади.

Ижтимоий манфаатларининг ишлаб чиқариш учун шахсан индивидуал истеъмолдаги қандай ресурслар қайта тақсимланади. Тўлиқ бандлик шароитида фаолият кўрсатаётган иқтисодиётида давлат олдида ижтимоий манфаатдаги товар ва хизматларни ишлаб чиқариш учун индивидуал истеъмолдаги товарларнинг ишлаб чиқаришдан ресурсларни ажратиш муаммоси туради. Оддий усул бўлиб, хусусий тармоқдан товарларни ажратиб олиш учун хусусий талабни қисқартирилади. Бунга асосан уй хўжаликлари ва корхоналардан солиқларни олиш орқали эришилади. Уй хўжаликлари ва корхоналар кам даромад олиш натижасида ўзларининг инвестицион ва истеъмол харажатларини камайтиришади. Қисқача айтганда, солиқлар хусусий истеъмолдаги товар ва хизматларга бўлган талабни қисқартиради, бу ўз навбатида ресурсларга хусусий талабни қисқаришига олиб келади.

Давлат бу солиқларни тақсимлашда ижтимоий манфаатдаги товар ва хизматларни ишлаб чиқаришни эътиборга олади ва шу соҳага маълум бир қисмини йуналтиради.

8.4. Давлатнинг иқтисодиётга аралашуви ва унинг ўсиши.

Бозор Иқтисодиёти шароитида давлатнинг Иқтисодиётга аралашуви янада ошади. Хусусан, давлат Иқтисодиётга кредит тизими орқали фаол таъсир кўрсата бошлайди. Бунда ссудага бериладиган пул миқдорини ўзгартириш учун фоиз воситасидан фойдаланади. Маълумки, кредит муносабатларида Марказий банклар марказий резерв тизими вазифасини утайди ва улар давлат таъсирида бўлади. Давлат, кредитга бўлган талаб ва таклифни марказий резерв тизими орқали ўзгартиради. Ушбу жараённи уч хил йўл билан амалга оширади.

Биринчидан Давлат марказий резерв тизими орқали банклар маблағининг қарзга бериладиган ва резервда турадиган қисмлари улушини ўзгартиради. Резерв оширилса, кредитга бериладиган маблағ қисқаради ва аксинча, резерв камайтирилса, мазкур маблағ кўпаяди. Натижада қарзга бериладиган пул миқдори ўзгаради, яъни пул кўпайса унинг таклифи ошади, бинобарин фоиз (%) камаяди, аксинча, у қисқарганда, таклиф камаяди, демак фоиз (%) ошади. Фоизнинг камайиши кредитни арзонлаштиради, унга интилишни кучайтиради, олинган қарз эса инвестиция қилиниб, иқтисодий ўсишни таъминлайди. Фоизнинг ошиши кредитни қимматлаштириб, унга бўлган қизиқишни камайтиради, бинобарин инвестиция қисқаради ва натижада Иқтисодий ўсиш камаяди.

Иккинчидан, марказий резерв тизими ўзи бошқа банклардан оладиган фоизларни ўзгартиради. У бошқа банкларга паст фоиз ҳисобидан қарз бериб, уларга молиявий ёрдам кўрсатади. Имтиёзли қарз олиш банкларга қувват берганидан улар кредитлаш ишида фаол катнашиб иқтисодий ўсишга таъсир эта оладилар.

Учинчидан, давлат марказий резерв тизими орқали хазина векселларини (мажбуриятларини) таркатади, ўз заёмларни сотади ёки қимматбаҳо қоғозларни сотиб олади. Давлат вексилларни банкларга ёки бошқа молия ташкилотларига сотиш орқали уларнинг маблағини ўз ихтиёрига олиб, қарзга бериладиган пул миқдорини қисқартиради. Векселларни харид этиш орқали эса давлат уларнинг қарз пули миқдорини оширади. Натижада қарзга таклиф этилган пул миқдори ўзгариб фоизга таъсир этади, бинобарин, қарзга олиниб ишлаб чиқаришда фойдаланилаётган пул миқдори кўпайиб ёки камайиб туриши иқтисодиётга таъсир этмасдан колмайди.

Давлатнинг пулга бўлган талаб ва таклифни ўзгартириш борасидаги сиёсати монетар сиёсат деб юритилади. Ушбу сиёсатни утказиш орқали давлат иқтисодиётни тартибга солиб туради.

Бундан ташқари давлат антиинфляцион тадбирлар билан ҳам иқтисодиётга аралашади. Яъни, инфляцияни юмшатиш учун иш хақи ва нархларни тутиб туриш “музлатиш” йўлидан фойдаланади.

Иқтисодиётни тартиблаш воситаларидан яна бири бўлиб давлат томонидан иқтисодиёт келажагини олдиндан тахминлаш (прогнозлаш) ва уни ривожлантириш дастурини ишлаб чиқиш ҳамда ҳаётга тадбик этиш ҳисобланади. Давлат бюртмасига асосан узок ва қисқа муддатларга мўлжалланган прогнозлар тузилади. Прогнозларда ресурслар, технология, ички бозор ҳажми ва таркиби, экспорт ва импорт, давлат харажатлари, ишлаб чиқариш таркибидаги ўзгаришлар, математик моделлар асосида ҳисоб-китоб қилинади ва иқтисодиётни қайси йўналишда ривожланиши аниқланади.

Қисқача хулосалар.

1. Бозор иқтисодиёти шароитида давлатнинг Иқтисодиётга аралашувидан энг асосий кўзлаган мақсади мамлакат иқтисодиётини халқаро Иқтисодий ва сиёсий рақобатлардан ҳимоя қилиш, эркин бозор Иқтисодиёти учун Ҳуқуқий база ва ижтимоий муҳитни яратиш, даромадлар ва бойликларни, шунингдек ресурслар тақсимотини қайта тақсимлаш ва макроиқтисодий муаммоларни хал қилишдан иборат.

2. Давлатнинг мамлакат иқтисодиётига аралашуви асосан макроиқтисодий сиёсатлар асосида олиб борилади. Яъни, бюджет, пул-кредит, солиқ, молиявий ёрдамлар, нархларни барқарорлаштириш ва халқ хўжалиги баланслари ёрдамида олиб борилади.

3. Бозор иқтисодиёти ишлаб чиқарилаётган товар ва хизматларнинг индивидуал хусусиятларидан келиб чиққан ҳолда тақсимлайди ва қайта тақсимлайди. Аммо шундай турдаги товар ва хизматлар борки уни ишлаб чиқариш бозор тизимида батомом тескаривар. Шунинг учун ҳам давлат бундай турдаги товар ва хизматлари ишлаб чиқариш вазифасини ўз зиммасига олади. Бундай товар ва хизматларни биз ижтимоий манфаатларни кўзлаб ишлаб чиқарилаётган маҳсулотлар таркибига киритамиз.

4. Бозор иқтисодиётини янада ривожлантириш давлатнинг иқтисодиётга аралашувини оширади. Хусусан, давлат иқтисодиётга кредит тизими орқали фаол таъсир кўрсата бошлайди. Давлат кредитга бўлган талаб ва таклифни марказий резерв тизими орқали бошқаради. Давлатнинг бу сиёсатини мониторинг сиёсат деб юритилади.

Таянч иборалар.

Давлатнинг иқтисодий вазифалари, бозор тизими ва унинг самарали фаолияти, ҳуқуқий база, ижтимоий муҳит, иқтисодий қонунлар, рақобат, соф ва гирром рақобат, даромад, бойлик, фойда, харажат ва уларни тақсимлаш, миллий маҳсулот, ресурс тақсимоли, барқарорлаштириш, конъюнктура, инфраструктура, эгилувчанлик, ишсизлик, инфляция, трансферт тўловлари, рақобатли бозор, товланиш харажатлари, бюджет, солиқ, пул-кредит, дотация, субвенция, субсидий, баланс, солиқ механизми, нарх, таннарх, баҳо механизми, ижтимоий манфаат, кредит тизими, фоиз, имтиёз, қарз, хазина вексиллари ва бошқалар.

Назорат ва мулоҳаза саволлари.

1. Бозор иқтисодиётида нима учун давлат иқтисодиётга аралашини зарур? Давлатнинг қандай вазифаларини биласиз? Даромад ва бойлик самарасини билдиради?
2. Қандай вазиятларда бозор фаолияти бўзилади? Давлатнинг харажатлари нималардан ташкил топади? Республика ҳукуматининг бозор иқтисодиётига аралашувидан мақсад нима?
3. Макроиқтисодий сиёсатни қандай тушунасиз? Давлатнинг макроиқтисодий сиёсатларини санаб утинг?
4. Нима учун ресурслар ва даромадларни ижтимоий манфаатларни эътиборга олиб қайта тақсимлаш зарур? Бозор тизимининг ижтимоий манфаат деб аталувчи маҳсулотларни этиштиришга муносабати қандай?

5. Бозор иқтисодиёти шароитида давлатнинг иқтисодиётга аралашуви нима учун зарур ва қандай кўринишларга эга?

Адабиётлар рўйхати.

1. Каримов И.А Бунёдкорлик йўлидан. 4 Том. Т.: “Ўзбекистон”, 1996.351 бет.
2. Агапова Г.А., Серегина С.Ф. Макроэкономика С., ДИС нашриёти 1997
3. М.К.Бункина, В.А.Семянов. “Макроэкономика” -М.:1995
4. М.Бурдо, Ч.Виплош. “Макроэкономика”(Европейский текст). С. Петербург. Судоистроение. 1998
5. В.М.Гальпирин, С.М.Игратов, В.И.Моргунов. “Макроэкономика” Том-1. С. Петербург.: 1994
6. Д. Жеффри, Д. Сакс и др. “Макроэкономика. Глобальный подход”. М. Из-во “Дело”. 1996
7. Йўлдошев З., косимов М.С.“Макроиқтисодиёт асослари”. Т.: Укитувчи. 1994
8. В.Н.Костюк. “Макроэкономика”.-М.:1998
9. Т.Линвут, Гайгер. “Макроэкономика теория и переходная экономика”. М.:1996
10. Н.Г.Менкью. “Макроэкономика”. Из-во Московского университета. 1994
- 11.Эдвин ДЖ. Допан. “Макроэкономика”. С. Петербург.: 1994
12. М.А. Хақимова. “Макроиқтисодиёт”. - Т.: “Меҳнат”. 1997

9-Боб; Фискал сиёсат.

- 9.1. Дискрецион фискал сиёсат.
- 9.2. Нодискрецион фискал сиёсат.
- 9.3. Муаммо, танқид ва мураккаблашиш.
- 9.4. Очик Иқтисодиётда фискал сиёсат.

9.1. Дискрецион фискал сиёсат.

Давлатнинг фискал ҳаракатлари Иқтисодиётни мувофиқлаштиришда катта аҳамиятга эгадир. Шунинг учун реал миллий ишлаб чиқариш ҳажми ва бандликни ўзгартириш, инфляция ва Иқтисодий ўсишни назорат қилиш

мақсадида давлат харажатлари ва солиқлар орқали бошқариладиган дискрецион фискал сиёсатни кўриб чиқамиз. Бунинг учун аввалом бор қуйидаги мулоҳазаларни кўриб чиқамиз;

1. Инвестиция ва соф экспортнинг соддаштирилган моделидан фойдаланиш давом этсин;
2. Давлат хариди дастлаб хусусий харажатлар миқдorigа ҳеч қандай таъсир кўрсатмасин;
3. Давлатнинг соф солиқ даромадлари индивидуал солиқларни йиғишдан ташкил топсин;
4. Давлат соф миллий маҳсулот миқдоридан каътий назар йиғилган солиқлар суммасини олсин;
5. Нархлар даражаси доимий бўлсин;
6. Фискал сиёсат макроиктисодиётда талаб омилларигагина таъсир қилсин, жами таклифга эса умуман таъсир қилмасин.

Бу мулоҳазалар бизга давлат харажатлари ва солиқларининг Иқтисодиётга қандай таъсир кўрсатиш тўғрисида тушунча ҳосил қилиш имконини беради. Масалан, давлат СММ миқдори қандай бўлишидан каътий назар 20 млрд сўмлик товар ва хизматларни сотиб олишга қарор қилди дейлик. Хусусий харажатларнинг ошиши каби давлат харажатларининг ошиши ҳам жами харажатлар графигини биссектирисиға нисбатан силжишиға ва СММ мувозанат миқдорининг ўсишиға олиб келади. Шунини ҳам таъкидлаб ўтишимиз лозимки давлат харажатлари мультипликатор самараси билан тасдиқланган. Давлат харажатининг 20 млрд сўмға ошиши СММни 80 млрд сўмға ошишиға олиб келади. Яъни, мультипликатор 4 га тенг.

Бундан ташқари давлат харажатларининг 20 млрд сўмға ошиши солиқ тушумлари ҳисобидан молиялаштирилмайди. Чунки солиқларнинг ошиши СММ миқдорининг камайишиға олиб келади. Бошқача айтганимизда давлат харажатлари бюджет камомати билан қопланиши керак.

Агарда давлат харажатлар миқдорини камайтирса жами харажатлар графиги пастга қараб силжийди. Яъни, ҳар қандай шароитда СММ миқдорини

камайтиради. Масалан, давлат харажатлари 20 млрд сўмдан 10 млрд сўмга қисқарса СММ миқдори 40 млрд сўмга камаяди. Мультипликатор самараси 4 га тенг бўлади.

Давлат 20 млрд сўм миқдорида солиқ жорий қилсин. Яъни, давлат СММнинг ҳар қандай миқдорида 20 млрд сўмлик солиқ тушимига эга бўлсин. Бу ўз навбатида солиқларни тўлагандан кейинги даромадлар миқдorigа таъсир қилади. Чунки бу таъсир истеъмол ва жамғариш миқдорининг камайишига олиб келади. Хусусий истеъмол ва хусусий жамғармалар мультипликатори солиқларни тўлагандан кейинги даромадлар миқдори камайишининг қанча қисми истеъмолга ва қанча қисми жамғармага тўғри келишини аниқлаб беради. Яъни, MPC ва MPS лар бўйича ҳисоблаганимизда ҳар қандай миқдордаги СММ дан 20 млрд сўмлик солиқларнинг олиниси истеъмол харажатларини 15 млрд сўмга, жамғармани эса 5 млрд сўмга камайтиради. Бу камайишлар СММ миқдорини 60 млрд сўмга камайишига олиб келади.

Демак солиқларнинг олиниси СММ миқдorigа нисбатан солиқларни тўлагандан кейинги даромадлар миқдорининг камайишига олиб келар экан. Бу камайиш ўз навбатида СММ нинг ҳар қандай миқдорида истеъмол ва жамғармалар миқдорининг камайишига олиб келади. Жамғарма ва истеъмоллар камайиши миқдорлари MPC ва MPS лар билан аниқланар экан.

Давлат харажатлари ва солиқлар миқдорининг бир хил миқдорда ўсиши СММ миқдорининг ўсишига олиб келади. Бизнинг миослимизда G ва T ларнинг 20 млрд сўмга ошиши СММ миқдорининг 20 млрд сўмга ошишига олиб келган. Бу бизга баланслашган бюджет мультипликаторини тушиниш имонини беради. Давлат харажатларининг ўзгариши солиқ миқдорининг ўзгаришига нисбатан жами харажатлар миқдorigа кўпроқ таъсир кўрсатади. Давлат харажатлари жами харажатлар миқдorigа бевосита, солиқлар миқдори эса билвосита таъсир кўрсатади.

$$\text{Жами харажатлар} = C + I + X_{п} + G ;$$



$$\begin{array}{ccccccc}
 T = +20 & \rightarrow & S = -5 & & \text{СММ} = -60 & & \text{СММ} = +80 & & G = \\
 +20 & & & & & & & & \\
 \hline
 & & \text{С} = -15 & & & & & & \\
 \hline
 \end{array}$$

Бундан кўришиб турибдики баланслашган бюджет мультипликатори бирга тенг. Солиқлар миқдоринг 20 млрд сўмга ошиши солиқлар тўлагандан кейинги даромадлар миқдорини 20 млрд сўмга қисқартиради ва истеъмол харажатларини 15 млрд сўм камайишига олиб келади. Ўз навбатида истеъмол харажатларининг 15 млрд сўмга камайиши СММ ни 60 млрд сўмга камайишига олиб келади. Аммо, давлат харажатларининг 20 млрд сўмга ошиши СММ ни 80 млрд сўмга оширади. Демак мос равишда давлат харажатлари ва солиқлар 20 млрд сўмга ошиши СММ ни 20 млрд сўмга (80-60 = 20) оширади.

Фискал сиёсатнинг фундаментал мақсади ишсизлик ёки инфляцияни тугатишдир. Иқтисодиётнинг пасайиш даврида рағбатлантирувчи фискал сиёсат тўғрисида гап кетади. Яъни, у биринчидан давлат харажатларини оширади, иккинчидан солиқларни камайтиради, учинчидан биринчи ва иккинчи йўналишлари бирга кушиб олиб боради. Бошқача айтганимизда баланслашган бюджет бўлса иқтисодиёт инқирозга учраган пайтда фискал сиёсат давлат бюджети камомати йўналишига ҳаракат қилади.

Тескариси иқтисодиётда керагидан ортиқча талаб инфляциясига жой бўлса бундай шароитга босик фискал сиёсат тўғри келади. Яъни, биринчидан давлат харажатларини камайтириш, иккинчидан солиқларни ошириш ва учинчидан иккаласини бир-бирига кушиб олиб бориш. Агарда Иқтисодиёт олдида инфляция устидан назорат урнатиш муаммоси тўрган бўлса фискал сиёсат давлат бюджетининг ижобий қолдигига йуналтирилган бўлади.

Лекин, шуни ҳам эсдан чиқармаслик керакки СММ қиймати нафақат давлат харажатлари ва солиқлар ўртасидаги фарққа боғлиқ, балки бюджетнинг абсолют миқдорига ҳам боғлиқдир.

Давлат бюджетига камомат бўлган шароитда унинг иқтисодиётни рағбатлантириши камоматни рағбатлантиришига боғлиқ. Мамлакат бюджет камоматини икки хил йўл билан молиялаштириш мумкин. Яъни, аҳолидан қарз

олиш ҳисобига (фоизли қоғозларни сотиш ҳисобига) ёки кредиторлари томонидан янги пулларни печат қилиши орқали.

Агарда давлат пул бозорига чикса ва у ерга ўзининг қарзларини олиб чикса, у молиявий воситалар учун хусусий тадбиркорлар билан рақобатга киришади. Молиявий воситаларга бўлган бу қўшимча талаб фоиз ставкалари мувозанат нуқтасини оширади. Чунки, олдинги мавзулардан маълумки инвестиция харажатлари фоиз ставкалари билан тескари пропорционалликка эга. Демак, давлат томонидан қарзлар олиш фоиз ставкалари даражасининг ошишига олиб келади. Агарда давлат бюджети камодаи янги пулларни чиқариш орқали молиялаштирилса хусусий инвестициялар таъсирдан кўтилиши мумкин. Давлат харажатлари инвестиция ва истеъмолга кучли таъсир қилмаган ҳолда ўсиши мумкин. Демак, давлат бюджети камодаини молиялаштиришда янги пулларни чиқариш давлат қарзларини кенгайтиришга нисбатан яхшироқ усул бўлиб ҳисобланар экан.

9.2. Нодескрецион фискал сиёсат.

Давлат харажатлари ва солиқлар миқдорининг ўзгариши айрим ҳолатларда автоматик равишда амалга оширилади. Буни биз биринчи саволга киритмаган эдик. Чунки СММ нинг ҳар қандай даражасида бир миқдордаги солиқлар олинишини кўриб чиққан эдик.

Барча турдаги солиқлар ҳам СММ ўсишига мос равишда соф солиқлар тушумини кўпайтиради (соф солиқ умумий солиқлар тушумидан давлат трансферт тўловларини айирмасига тенг). СММ миқдорининг ўсиб бориши билан индивидуал даромад солиқлари, корхоналар даромад ва фойда солиқлари, ҚҚС, акцизлар миқдори ошиб боради. Ва аксинча СММ миқдори камайса солиқ тушумлари камаяди. Бу ерда трансферт тўловлари қарама-қарши хусусиятга эга. Чунки Иқтисодий ўсиш шароитида ишсизларга тўланадиган нафакалар, фермерларга бериладиган субсидиялар камаяди ва Иқтисодиёт инқирозга учраётганда эса кўпаяди.

Қуйидаги чизма бизга солиқ тизими қандай қилиб барқарорликни оширишини тушуниш имконини беради.

Ушбу графикда давлат харажатлари СММ маҳсулот миқдори қандай бўлишидан катъий назар давлат томонидан бир хил қилиб белгиланган. Солиқ тушумлари эса СММ миқдори билан мос равишда ўсиб боради.

СММ миқдори ва солиқ тушумлари ўртасидаги бу тўғри боғлиқлик икки ҳолатда катта аҳамиятга эгадир.

9.1-чизма.

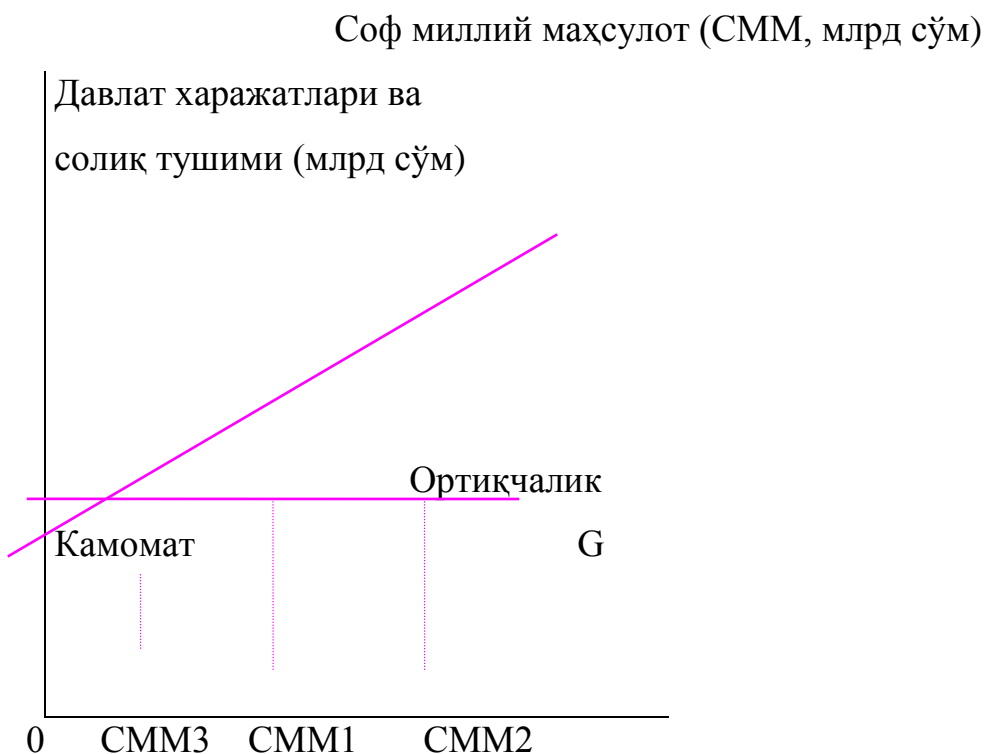

Биринчидан солиқлар Иқтисодиётнинг потенциал сотиб олиш қобилиятини йўқотиш ҳисобланса, иккинчидан барқарорлик нуқтаи назаридан Иқтисодиёт инфляцияга қараб кетаётган бўлса бундай солиқ тушумлари миқдорини ошириш лозим. Аксинча, ўсиш даражаси камайган вазиятларда солиқ тушумларини камайтириш керак.

Урнатилган барқарорликни янада кенгроқ аниқлайдиган бўлсак Иқтисодиётда Иқтисодий камайиш бўлган шароитда давлат бюджетининг ижобий қолдигини камайтиришга ва инфляция шароитида эса ижобий қолдикни ошириш (ёки унинг камомадини камайтириш) борасида олиб бориладиган ҳар қандай чора тадбирлардан иборатдир. Юқоридаги чора тадбирлардан кўриниб турибдики солиқ тизими шахсан ушбу вазифаларни бажаради. СММ миқдори ошганда солиқ тушумлари кўпаяди. Аксинча, СММ

миқдори камайганда эса солиқ тушумлари ҳам камаяди. Жадвалдан фойдаланган ҳолда шуни айтишимиз мумкинки, СММ миқдорининг кам миқдори (СММ 3) автоматик равишда рағбатлантирувчи бюджет камомадини пайдо бўлишга чорлайди, инфляция билан боғлиқ бўлган шароитдаги СММ миқдори эса автоматик равишда босик бюджет ортиқчалигининг пайдо бўлишига чорлайди.

Фараз қилайлик, мамлакат тўлиқ бандлик шароитида яъни, балансланган бюджет шароитида фаолият кўрсатади. Йил давомида истеъмол, инвестиция ва соф экспорт харажатларида қисқариш мавжуд бўлсин ва у СММ камайишига олиб келсин. Давлат ушбу вазиятдан чиқиш тўғрисида бирорта ҳам чора кулламаган бўлсин ва G ва T графикда кўрсатилган вазиятда колсин. Иқтисодиётнинг СММ3 га қараб ҳаракатида солиқ тушумлари камаяди ва давлат харажатларининг ўзгармаган шароитида камомад келиб чиқади. Бу даврий камомад давлатнинг фискал сиёсатлари натижасини билдирмайди. Асосий тушунча шундан иборатки бу ерда давлатнинг фискал сиёсати тўғрисида ҳеч нарсани таъкидлаб бўлмайди.

Иқтисодчилар бу муаммони бюджетга тўлиқ бандлик тушунчасини киритиш орқали ҳал қилишди.

Соддалаштириб айтсак тўлиқ бандлик шароитида бандлик агарда мамлакат Иқтисодиёти тўлиқ бандлик шароитида фаолият кўрсатганда бюджет ортиқчалиги ёки камомади қандай бўлган булар эди. Тўлиқ бандлик шароитидаги бюджет билан кейинги уттиз йилдаги ҳақиқий бюджет миқдорини солиштириш натижасида иқтисодчилар иккита хусусиятини аниқлашди. Биринчидан ҳақиқий бюджет одатда камомад билан чиққан бўлса, тўлиқ бандлик шароитидаги бюджет бюджет ортиқчалигига ёки баланслашган бюджетга томон интилган. Иккинчидан, ҳақиқий бюджет камомади ва бюджет тўлиқ бандлик шароитида камоматининг кўплигига эътибор беринг. Мамлакат Иқтисодиёти тўлиқ бандликка эришишга яқинлашганда ёки потенциал ишлаб чиқариш даражасига яқинлашганда ҳақиқий камомадларнинг кўпгина қисми давлат харажатлари ҳисобига тўғри келган. Бу структурали камомад

билдираяптики, солиқ тушумлари давлат харажатлари миқдоридан Иқтисодиёт тўлиқ бандликга эришган шароитда ҳам кам бўлган.

Давлатнинг фискал сиёсатида тўланадиган солиқлар миқдори катта аҳамиятга эгадир. Шунинг учун ишлаб чиқариш корхоналари тўлайдиган солиқлар таркибини қараб чиқамиз.

Корхоналар учун қандай манбалардан солиқларни тўлашни билиш лозим. Солиқлар уларнинг тўланадиган манбаларга кура қуйидаги гуруҳларга бўлинади.

1) Харажатлари - маҳсулот таннархига киритиладиган солиқлар: ер солиги, автомобил йўллардан фойдаланганлик учун тўланадиган солиқ, транспорт солиги, транспорт воситалари эгаларидан олинадиган солиқ;

2) Харажатлари - маҳсулотларни сотишдан тушадиган тушумлар таркибига киридиладиган солиқлар; ккС, акцизлар, экспорт таърифлари;

3. Харажатлари молиявий натижаларга қўшиладаган солиқлар: - фойда солиги, мол-мулк, реклама, атроф-муҳитни тоза сақлаш, уй-жой фонди ва ижтимоий соҳа объектларин сақлаб туриш солиқлари ва бошқалар.

4) Харажатлари корхона ихтиёрида қоладиган фойдадан қопланадиган солиқлар: ҳисоблаш техникаси ва автомобилларни сотиш учун тўланадиган солиқлар, савдо қилиш учун бериладиган лицензиялар йигими, биржа амалга оширган ишлар учун йигимлар, дам олиш ва курорт зоналарида ишлаб чиқариш объектларини кўриш учун тўланадиган солиқлар ва бошқалар.

9.3. Муаммо, танқид ва мураккаблашиш.

Қоғоздаги фискал сиёсат билан амалдаги фискал сиёсат ўртасида катта фарқ бор. Шунинг учун фискал сиёсатни амалга оширишда тускинлик қиладиган айрим муаммоларга тўхталиб утмоқчимиз.

Фискал сиёсатни амалга ошириш айрим вақт муаммоларини хал қилишни талаб қилади.

1) Вақтинчалик босиб ўтилган йўлни аниқлаш - бу асосан иқтисодиётда ишлаб чиқариш пасайишига кетиш олдидаги ёки инфляция олдидаги қисқа вақт

ҳисобланади. Бу вақтда иқтисодиётнинг келажакдаги ривожланиши тўғрисида аниқ бир фикр айтиш қийин. Иқтисодий прогнозлаштириш Иқтисодий ривожланиши тўғрисида маълум бир йўл-йурик кўрсатса ҳам, иқтисодиёт тўрт ёки олти ойлик камайишни ёки инфляцияни босиб утган бўлади.

2) Маъмурий сусткашлик. Одатда Ҳукумат томонидан иқтисодиётни тургунликдан олиб чиқиш учун қабул қилинадиган фискал сиёсат анча вақт утказиб қабул қилинади. Бу вақтда эса Иқтисодий вазият ўзгаради ва қабул қилинган чора-тадбирлар умуман керак бўлмай қолади.

3) Вазифавий кечикиш. Шунингдек ҳукуматнинг қабул қилган тадбирлари ишлаб чиқишга жорий қилгунча анча вақт утиб кетади.

Мамлакат фискал сиёсати сиёсий аренада Ташкил топади ва бу Иқтисодиётни барқарорлаштириш учун фойдаланишда қийинчиликларга олиб келади.

1. Бошқа мақсадлар. Харажатлар ва солиқ тизими иқтисодий барқарорликка эришишда ягона давлат сиёсати бўлиб ҳисобланмайди. Шунингдек давлат умумий истеъмол ва даромадларни қайта тақсимлаш ва бошқа жараёнларни товар ва хизматлар билан таъминлаш муаммоларини хал қилиш каби вазифаларни ҳам бажариши керак.

2. Рағбатлантирувчи чора-тадбирларга қизиқиш. Бюджет камомади сиёсий жиҳатдан маълум бир миқдорда қўллаб-қувватланса, бюджет ортиқчалиги эса катта муаммо ҳисобланади. Сиёсий жиҳатдан солиқларни камайтириш ва харажатларни ошириш кенг тарқалган тадбир ҳисобланади. Солиқларни ошириш аҳоли нарозилигига олиб келса, харажатларни камайтириш сиёсий жиҳатдан анча хавфлидир.

3. Сиёсий сабабларга кўра бир-бири билан боғланган давра. Айрим иқтисодчилар ҳисоблашадики кўпгина сиёсий кучларнинг асосий мақсади мамлакат Иқтисодиётини кўтариш эмас, балки ҳукуматга сайланиш, яъни мансаб эгаллашдан иборатдир. Шунинг учун кўпгина иқтисодчилар сиёсий сабабларга кўра бир-бири билан боғланган ишчан давра тушунчасини киритишган. Яъни, уларнинг фикрича сиёсатчилар ўзларининг сайловчиларини

максимум қўллаб қувватлаш мақсадида иш олиб боришади. Бундай вазиятда фискал сиёсат иқтисодиётни издан чиқаришини билса ҳам хийла-найранглар ишлатишга ҳаракат қилишади. Демак, бундан келиб чиққан ҳолда шундай хулосага келишимиз ҳам мумкинки фискал сиёсат иқтисодий тебранишлар сабабчиси ҳам бўлиши мумкин экан.

Ўрин алмашиш самараси. Ўрин алмашиш самараси моҳияти шундан иборатки, рағбатлантирувчи (камомадли) фискал сиёсат фоиз ставкалари ўсиши ва инвестицион харажатлар камайишига мойиллик яратади. Масалан, Иқтисодиёт камайиш жараёнида ва давлат фискал сиёсат тариқасида давлат харажатлари миқдорини оширади. Давлат пул бозорига камомадни молиялаштириш мақсадида чиқади. Чунки, харажатлар фоиз ставкаси билан тескари боғлиқликка эга. Демак, айрим инвестициялар қабул қилинмайди. Агарда инвестициялар давлат харажатларининг усган қисми миқдоридида камайса фискал сиёсат самарасиз бўлган булар эди.

9.4. Очик иқтисодиётда фискал сиёсат.

Ҳозирги шароитгача бизнинг мулоҳазаларимиз ёпик Иқтисодиёт шароитида олиб бориладиган фискал сиёсат тўғрисида чекланган эди. Агарда мамлакат жаҳон иқтисодиётининг бир қисмини Ташкил қилса, яъни, очик Иқтисодиёт шароитида фаолият кўрсатаётган бўлса қўшимча қийинчиликлар келиб чиқади.

Олдинги мулоҳазаларимиздан маълумки, чет мамлакатларда руй бераётган ходисалар ва улар томонидан қабул қилинаётган сиёсий тадбирлар мамлакат экспортига ва Иқтисодиётига таъсир қилади. Буни биз бугунги таҳлилимизда ифода қилар эканмиз, яъни ялпи талабнинг ҳалқаро зарбасига дучор бўлишимиз мумкин, чунки у бизнинг (СММ) ни қисқартириш ва фискал сиёсатимиз тадбирларини кадрсизлантириши мумкин. Масалан, тахмин қилайлик бизни республикамизда ишлаб чиқаришни пасайишини кутаяпмиз ва давлат харажатлари ва солиқларини миқдорини шу даражагача қисқартирдикки, яъни ялпи талабни ўсишини таъминлашга етарлидир. Энди фарз қилайлик, бизни асосий савдо ҳамкоримиз бўлган давлатлар иқтисодиёти

кўтилмаганда ва тезлик билан ўсиб бошлайди. Таъминланганлик даражасининг ошиши ва даромадларининг ўсиши бу мамлакатларда бизни республикамиздан товарларни сотиб олишнинг ўсишига олиб келади. Бизнинг соф экспортимиз усади. Ялпи талаб нихоятда тез усади ва биз талаб инфляцияси муаммоси олдида турибмиз. Агар биз олдиндан билган бўлсак, яъни бизни соф экспортимиз шунчалик ўсишини биз рағбатлантирадиган қулай фискал сиёсат юритган булар эдик.

Соф экспорт самараси, фискал сиёсат самарадорлигини ҳалқаро савдо орқали барбод қилишга ҳаракат қилади. Биз ўрин алмашиш самарасини карашни тугатдик ва рағбатлантирувчи фискал сиёсат орқали фоиз ставкаларини ошиши мумкинлиги ҳақида хулосага келдик, яъни инвестицияни қисқаришига олиб келади шундай экан фискал сиёсатни бекорга чиқаради. Энди биз ишонишимиз керакки, фоиз ставкаларини ўсиши бизни соф экспортга қандай таъсир қилади. Кейин фараз қилайлик, биз рағбатлантирувчи фискал сиёсат олиб бораяпмиз, яъни иқтисодиётга юқори ставкали фоиз олиб келади. Бундай фоиз ставкалари четдан молиявий капиталларни жалб қилади. Четдан келган молиявий инвесторлар четдан қимматбаҳо қоғозларни сотиб олишдан олдин, ўзининг ҳисобида уша мамлакатнинг валютасига (мос, республикамизнинг сўми) эга бўлиши керак.

Биз биламизки, товарга талабни ошиши ҳозирги шароитда сўм баҳосининг ошишига олиб келади. Шундай қилиб, сўмни нархи бошқа валютага тенглаштирилган нархда ошади, бошқача айтганда сўм қимматлашяпти.

Соф экспортни фискал сиёсатга таъсири олдинги саволларда кўриб утганимиздек вақт омили, Иқтисодий муаммо, инфляция ва ўрин алмашишлар билан мос равишда амалга ошади ва ялпи талабни нихоятда қийинлаштиради.

Кейинги жадвалда фискал сиёсатга соф экспортнинг таъсири икки йўналиш бўйича берилган. Ушбу жадвалда соф экспортга таъсир икки йўналишда ҳам руй беради. Яъни, ички фоиз ставкасини камайтириш, босик фискал сиёсат, соф экспорт миқдорини ўсишига имконият яратади.

Фискал сиёсат ва уни соф экспортга таъсири

1) Рағбатлантирувчи фискал сиёсат.	2) Босик фискал сиёсат.
Муаммо: инқироз, секин ўсиш. Рағбатлантирувчи фискал сиёсат. Энг катта ички фоиз ставкаси. Сўмга ташқи талабни ошиши. Сўмни қимматлашуви. Соф экспортни камайиши, (рағбатлантирувчи фискал сиёсатни қисман қарама-қаршилигидан ялпи талаб камаяди).	Муаммо: инфляция. Босик фискал сиёсат. Энг кичик ички фоиз ставкаси. Сўмга ташқи талабни камайиши. Сўмни арзонлашуви. Соф экспортни кўпайиши (босик фискал сиёсатни қарама-қаршилигидан қисман ялпи талаб ўсади).

Қисқача хулосалар.

1. Давлатнинг фискал сиёсатлари иқтисодий мувофиқлаштиришда халқилувчи сиёсатлардан бири ҳисобланади. Фискал сиёсатлар дискрецион ва нодискрецион сиёсатларга бўлинар экан. Бу сиёсатларни олиб бориш ишлаб чиқариш ҳажмини ошириш, ишсизлик ва инфляцияни камайтириш, Иқтисодий ўсишга эришиш йўлларини излаб топишда асосий омил бўлиб ҳисобланади.
2. Фискал сиёсат асосан давлат харажатлари миқдорини ошириш орқали СММ миқдорини кўпайтириш ва солиқлар ҳажмини ошириш орқали эса СММ миқдорини камайтириш, шунингдек ушбу усулларни баровар олиб бориш натижасида СММ миқдорини оширишга эришиш йўлларини кўрсатади. Бу ерда асосан мультипликатор самарасига асосланилади.
3. Фискал сиёсатлар босик ва рағбатлантирувчи фискал сиёсатларга бўлинар экан. Рағбатлантирувчи фискал сиёсат иқтисодийнинг пасайиш даврида олиб борилса, босик фискал сиёсат иқтисодийда керагидан ортиқча талаб инфляциясига жой бўлган шароитда олиб борилади.
4. Умуман олганда қоғоздаги фискал сиёсат билан амалдаги фискал сиёсат ўртасида катта фарқ мавжуд. Шунинг учун фискал сиёсатни олиб боришда

тускинлик қиладиган муаммолар, яъни вақтинчалик босиб ўтилган йўлни аниқлаш, маъмурий сусткашлик, вазифавий кечикиш, ўзга мақсадларни кўзлаш, рағбатлантирувчи чора-тадбирлар, айрим сабабларга кура бир-бири билан боғланган давра ва бошқа жиҳатларига тўхталиб ўтилади.

5. Очик иқтисодиётда олиб бориладиган фискал сиёсат ёпик иқтисодиётдаги фискал сиёсатдан тубдан фарқ қилар экан.

Таянч иборалар.

Фискал сиёсат, дискрецион ва нодискрецион фискал сиёсат, давлат харажатлари, солиқлар, инвестиция ва соф экспорт, хусусий харажатлар, соф солиқ даромадлари, нархлар даражаси, талаб омиллари, мультимпликатор самараси, MPC, MPS, фискал сиёсатнинг фундаментал мақсади, ишсизлик, инфляция, давлат қарзи, нафақалар, камомат, ортиқчалик, бюджет ортиқчалиги ва бюджет камомати, вақтинчилик босиб ўтилган йўлни аниқлаш, маъмурий сусткашлик, вазифавий кечикиш, бошқа мақсадлар, рағбатлантирувчи чора-тадбирлар, сиёсий арена, сиёсий сабабларга кўра боғланган давра, ўрин алмаштириш смараси, ёпик иқтисодиёт, очик иқтисодиёт, очик иқтисодиётда фискал сиёсат, соф экспорт самараси, фоиз ставкаси ва бошқалар.

Назорот ва мулоҳаза саволлари.

1. Фискал сиёсатнинг моҳияти ва унинг воситалари. Давлат харажатлари, солиқ мультимпликатори. Баланслашган бюджет мультимпликатори.
2. Бюджет такчиллиги ва ортиқчалиги, уларни тугатиш усуллари қандай олиб борилади?
3. Фискал сиёсатнинг жами таклифга таъсир қилиш усуллари аниқланг.
4. Очик иқтисодиёт билан ёпик иқтисодиётдаги фискал сиёсатларнинг фарқини тушинтиринг.
5. Давлат харажатлари мультимпликатори, давлат трансперт тўловлари мультимпликатори, солиқ мультимпликатори, бюджет экспансияси сиёсати, бюджет камомати ва тўлиқ бандлик шароитидаги бюджет тушунчаларини изоҳлаб беринг.

Адабиётлар рўйхати.

1. Каримов И.А Бунёдкорлик йўлидан. 4 Том. Т.: “Ўзбекистон”, 1996.351 бет.
2. Агапова Г.А., Серегина С.Ф. Макроэкономика С., ДИС нашриёти 1997
3. М.К.Бункина, В.А.Семянов. “Макроэкономика” М.:1995
4. М.Бурдо, Ч.Вишлош. “Макроэкономика”(Европейский текст). С. Петербург. Судостроение.: 1998
5. В.М.Гальпирин, С.М.Игратов, В.И.Моргунов. “Макроэкономика” Том-1. С. Петербург.: 1994
6. Д. Жеффри, Д. Сакс и др. “Макроэкономика. Глобальный подход”. М. Из-во “Дело”. 1996
7. Йўлдошев З., косимов М.С.“Макроиктисодиёт асослари”. Т.: Укитувчи. 1994
8. В.Н.Костюк. “Макроэкономика”.-М.:1998
9. Т.Линвут, Гайгер. “Макроэкономика теория и переходная экономика”. М.:1996
10. Н.Г.Менкью. “Макроэкономика”. Из-во Московского университета. 1994
- 11.Эдвин ДЖ. Допан. “Макроэкономика”. С. Петербург.: 1994
12. М.А. Хақимова. “Макроиктисодиёт”. -Т.: “Меҳнат”. 1997

10-Боб; Пул-кредит сиёсати ва банк тизими.

- 10.1. Пул-кредит сиёсатининг мақсади ва турлари.
- 10.2. Давлат ўзининг пул-кредит сиёсатида нималарга асосланади.
- 10.3. Банклар ва уларнинг бозор иқтисодиётидаги вазифалари.
- 10.4. Жаҳон банк тизими ривожига йўналишлар.

10.1. Пул-кредит сиёсатининг мақсадлари ва турлари.

Пул-кредит сиёсати деганда, тўлиқ бандлик шароитида жами маҳсулотни ишлаб чиқаришга инфляцияни таъсирини камайтириш ёки бартараф этиш мақсадида муомаладаги пул миқдорини ўзгартириш тушинилади. Унинг ёрдамида ҳар қандай давлат, мамлакатда иқтисодий барқарорликни таъминлаш вазифасини ҳаётга такдим этади.

Ҳозирда ҳамма мамлакатларда пул миқдорини тартибга солишда очик бозорда операцияларни, яъни давлат қимматбаҳо қоғозларини таклиф қилиш усулидан кенг фойдаланилмоқда. Ушбу операцияларни Марказий банк асосан нуфўзи катта банклар гуруҳи билан биргаликда амалга оширади. Бозорда Марказий банк хазина қимматбаҳо қоғозларини сотиш ёки харид қилиш йўли билан пул таклифига таъсир этади, яъни пул бозоридаги талаб ва таклиф мувозанатини таъминлайди.

Пул бозорида муомалада пул миқдори ортикчалиги мавжуд деб фараз қиламиз. Табиийки Марказий банк ортикча пул массасини камайтириш ёки йўқ қилишга ҳаракат қилади. Бунинг учун, у очик бозорда ўзининг қимматли қоғозларини аҳоли ва банкларга таклиф этади, улар эса уни харид қила бошлайдилар. Давлат қимматбаҳо қоғозларининг (сотиш ёки харид қилиш йўли билан) таклифи ошиб борган сари, унга бўлган баҳоси пасаяди, ўз навбатида унга бўлган фоиз (яъни, қимматбаҳо қоғозларини сотиб олганларга фоиз шаклида ҳақ тўланади) ошади, бу эса унга бўлган талабни оширади. Банклар ва аҳоли қимматли қоғозларини кўпроқ харид қила бошлайдилар, пировард натижада банкларнинг захираларини қисқаради, ўз навбатида бу хол пул

таклифини банк мультипликаторига тенг нисбатда қисқаришига олиб келади. Бу банк заҳира ва пул таклифининг ортишига олиб келади.

Пул - кредит сиёсатини амалга оширишнинг яна бир воситаси, бу ҳисоб-китоб ставкаси сиёсатидир. Ҳисоб-китоб ставкасини Марказий банк белгилайди. Агар ушбу ставка паст бўлса, унда тижорат банклари кўпроқ кредит олишга ҳаракат қиладилар. Бунинг натижасида банкларнинг ортиқча банк заҳиралари ортиб боради ва муомаладаги пул массаси миқдорининг ошиб боришига олиб келади. Агарда ҳисоб ставкаси миқдори юқори бўлса, унда банклар камроқ кредит олишга, олганларини эса қайтариб беришга ҳаракат қиладилар, пировард натижада, ортиқча банк заҳиралари қисқаради, бунинг натижасида эса муомаладаги пул миқдори камаяди.

Амалиётда, давлатлар ҳисоб ставкаси сиёсатини очик бозордаги операциялар сиёсати билан мувофиқлаштирилган ҳолда олиб боришга ҳаракат қиладилар.

Пул кредит сиёсатининг воситаларидан яна бири бу мажбурий банк заҳира меъёрини ўзгартириш сиёсатидир. Мажбурий банк заҳира меъёрини Марказий банк белгилайди ва уни ўзгартириб туради. Агар Марказий банк мажбурий банк заҳирасини камайтирса, ортиқча банк заҳиралари ортади, бу эса пул таклифининг мультипликацион ортишига олиб келади. Масалан, ушбу меъёр 25 % бўлса, унда банкка қўйилган 800 сўмдан 200 сўм мажбурий банк меъёрини Ташкил этади. Бунда банк фақат 600 сўмни қарзга бериш мумкин бўлади. Энди фараз қилайлик меъёр 10 % га туширилади, унда банк 720 сўмни қарзга бериш имкониятига эга бўлади.

Мажбурий банк заҳира меъёрини кўтариш ёрдамида давлат пул таклифини камайтиради. Зеро бу банкларнинг ортиқча банк заҳираларининг қисқаришига олиб келади. Пул-кредит сиёсатини утказишда бу восита бутун банк тизимини асосларига таъсир этади. Шунинг учун у кўпчилик мамлакатларда ута зарур бўлгандагина кулланилади.

Хуш пул-кредит сиёсатларининг оқибатлари қандай? Давлат томонидан амалга ошириладиган пул-кредит сиёсати ЯММ, бандлик ва баҳолар

даражасига бевосита таъсир кўрсатади, фараз қиламизки, Иқтисодиётда ишлаб чиқариш қисқармоқда ва ишсизлар сони ортиб бормоқда. Бундай шароитда давлат Марказий банк орқали пул таклифини оширишга, биз юқорида кўриб чиққан воситалар ёрдамида амалга оширишга ҳаракат қилади. Бунинг натижасида пул таклифи ўсади, фоиз ставкаси эса камаяди. Бу эса инвестицияларга бўлган талабни оширади ва ўз навбатида ЯММ миқдорининг кўпайишига олиб келади. Бу билан давлат маълум даврда ўз мақсадига эришади, ишлаб чиқаришнинг орқага кетиши тўхтайдди, ишсизлар сони камаяди, жамиятнинг даромадлари эса ошади.

Пул-кредит сиёсатининг оқибати тўғрисида гапирганда қисқа муддатли ва узоқ муддатли оқибатларини фарқлаш керак. Агарда қисқа муддатли даврда давлат пул таклифини ошириш ва бунинг натижасида ЯММ миқдорини ўсишини рағбатлантирган бўлса, бу билан у маълум даражада самарадорликка эришган бўлса, узоқ муддатли даврда эса бу чораларнинг самарадорлиги пасаяди.

Шуни ҳам эсдан чиқармаслик керакки, пул-кредит сиёсати асосида яхлит иқтисодиётга пул-кредит сиёсатининг таъсир жараёнларини ўрганувчи пул назарияси ётади. Ушбу назария икки хил ёндошувчи Иқтисодчилар ўртасида кўп йиллардан бери тортишувлврга сабаб бўлиб келмоқда. Булар такомиллаштирилган кейнсиан назария ва замоновий пул миқдори назарияси. Ушбу икки назария тарафдорлари ҳам пул таклифини номинал ЯММ га таъсирини инкор этмайдилар, аммо бу таъсирнинг аҳамиятига ҳар хил баҳо берадилар. Кейнсчилар фикрича монетар сиёсат асосига фоиз ставкаси даражаси асос қилиб олиниши зарур, монетаристлар фикрича эса пул таклифининг даражаси асос қилиб олинган. Кейнсчилар бозор иқтисодиётини тартибга солишда давлат аралашуви шарт деб ҳисоблашадилар, монетаристлар эса уни ортиқча деб ҳисоблайдилар.

Кейнсчилар пул таклифини ЯММ га таъсирини қуйидаги кетма-кетликда амалга ошади деб ҳисоблашади; пул таклифининг ўзгариши фоиз ставкасининг ўзгаришини, у эса ўз навбатида инвестицияларга бўлган талабни ўзгариши

орқали ЯММ га таъсир этади. Монетаристлар эса бу борада шундай дейдилар; пул миқдорининг ўзгариши билан ЯММ ўзгариши ўртасида яқинроқ алоқа мавжуд; яъни пул миқдорининг ўзгариши бевосита ЯММ ўзгаришига олиб келади.

Кейнсчиларнинг асосий тенгламаси қуйидагича;

$$ЯММ = C + I + Q + NX ;$$

Бу ерда, C - аҳоли истеъмол харажатлари; I - инвестициялар; Q - давлатнинг товар ва хизматларни сотиб олиш харажатлари; NX - соф экспорт.

Монетаристлар $M \times V = P \times Q$ тенгламага асосланадилар. Агар

$P \times Q = ЯММ$ бўлса, унда тенгламани қуйидагича ёзиш мумкин бўлади;

$M = ЯММ / V$; Бу ерда, M - пул таклифи; V - пулнинг айланиш тезлиги ёки айланишлар сони; P - товар ва хизматларнинг ўртача баҳоси; Q - сотилган товарлар сони.

Бунда монетаристлар пулнинг айланиш тезлигини барқарор деб ҳисоблайдилар, кейнсчилар эса аксинча нобарқарор дейдилар.

Ҳозирда мавжуд бўлган монетаристик сиёсатнинг моделлари бу икки ёндошувнинг синтез қилинган вариантдир. Яъни, бу ёндошувларнинг ижобий жиҳатларини кушиб ўзида акс эттирган монетаристик сиёсатнинг вариантдир. Узоқ муддатли даврда монетаристик ёндошув кўпроқ ишлатилади. Шу билан бирга қисқа муддатли даврларда эса давлат фоиз ставкасига таъсир этишдан воз кечмайди.

Ўзбекистонда пул-кредит сиёсатининг қуйидаги йўналишлари мавжуд;

- давлат томонидан пул массасини олдиндан билиш, уни доимий назорат қилиш;
- Марказий банк томонидан тижорат банкларининг операцияларини пул билан таъминлаш, бунда Марказий банкнинг тижорат банкларига фоиз ҳисобида кредит бериши назарда тўтилади, бу эса ўз навбатида Марказий банк томонидан, умуман пул муомаласи соҳасини назорат қилишга имкон беради;
- кредит ва бюджет тизимлари ўртасида ўзаро муносабатлар воситасини такомиллаштириш, кредит бериш, бюджет камомади шароитида пул чиқариш

ҳисобига эмас, балки давлатнинг қимматбаҳо қоғозларини сотиш ҳисобига қоплаши зарур.

10.2. Давлат ўзининг пул-кредит сиёсатида нималарга асосланади.

Давлатнинг пулга бўлган талаб ва таклифи ўзгариши борасидаги сиёсатини монетар сиёсат деб юритилади. Бу сиёсат монетаризм назариясига асосланади. Унинг бош гоёси-иқтисодий ўсишни бозор механизми таъминлайди, бу механизмнинг асосий воситаси пул, деган хулосадан иборат. Пулга булган талаб ва таклифни қуйидаги боғланиш ёрдамида ўзгартириб турилиши тавсия этилади.

$$M \times V = P \times Q$$

Бу тенглик бозор Иқтисодиётидаги энг муҳим мувозанат бўлиб, унга асосланиб қуйидаги боғланишларни аниқлаш мумкин :

- Бозордаги баҳо пул массаси билан бозорга чиқарилган товар ва хизматлар қийматига боғлиқ .

$$P^* = M \times V / P \times Q ;$$

Яъни, пул массаси бозорга чиқарилган товар ва хизматларнинг бозордаги баҳосини белгилайди. Агар;

1. $P^* > 1$ бўлса, пул талабга нисбатан кўп бўлади;
2. $P^* < 1$ бўлса, пул талабга нисбатан кам бўлади;
3. $P = 1$ бўлса, пул массаси билан товар ва хизматлар массаси тенглашади, яъни бозор мувозанатлашади.

Биринчи ҳолда нарх ошган бўлади ва пул қадри пасаяди, иккинчи ҳолда эса аксинча, пул массаси камайган бўлади ва тўлов кризиси юзага келади.

- муомалада бўлиши зарур бўлган пул массаси товар ва хизматлар массаси билан пул ҳаракати-пул оборот тизимида боғлиқ;

$$M = P \times Q / V ;$$

Муомала учун зарур бўлган пул массасини давлат ўзи белгилаган курс бўйича олтинга мувофиқлаштирилган ҳолда муомалага чиқаради ва шу давлат доирасида ҳаракат қилади. Муомалада товарлар билан таъминланмаган пулнинг пайдо бўлиши инфляцияни билдиради. Пул кадрсизланганда

муомаладаги пул кўпайиб унга нисбатан товар ва хизматлар камайиб кетади. Пул бирлигининг харид кучи унга сотиб олиш мумкин бўлган товар ва хизматлар миқдоридан камаяди, унинг натижасида уларнинг баҳоси ўсади. Бу эса ўз навбатида пулнинг валюта курсини пасайтиради, чунки унга нисбатан бошқа валютага кўпроқ товар сотиб олиш мумкин бўлади.

Давлат ўз харажатларини қоплаш учун пул эмиссиясини жорий қилиб уни кўпайтириб муомалага ташлаши мумкин. Лекин уни товар ва хизматлар массаси билан таъминлай олмайди. Бунинг натижасида пул инфляцияси кучайиб боради. Демак, қоғоз пуллар олтинга, чет эл валютасига нисбатан кадрсизланади. Бинобарин пул миқдори асосан ишлаб чиқариш ҳолатига, нархга, пул обороти тизимига боғлиқ бўлиб унга нисбатан давлат жиддий ёндошади. Иқтисодиётни тартиблаш учун муомаладаги пул миқдорини ўзгартириб уни нормал ҳолга келтириб туради. Бу ишни Марказий банк амалга оширади. Монетаристлар Иқтисодиётга амалий жиҳатдан ёндошиб пул массасини 3 - 5 фоиз оширишни тавсия этишади.

Агар молия барча хўжалик субъектларини ўзига тегишли пул маблағлари хусусидаги алоқаларни англатса, кредит, ўзга мулки бўлган пулни қарзга олиб, ишлатиш борасидаги муносабатларни билдиради ва бозор муносабатларининг бир унсири ҳисобланади.

Кредит деганда вақтинча ўз эгалари қўлида бўш турган пул маблағларини бошқалар томонидан маълум (худуд) муддатга ҳақ тўлаш шарти билан қарзга олиш ва қайтариб бериш юзасидан келиб чиққан муносабатларни тушуниш керакдир. Кредит муносабатлари икки субъект ўртасида юзага келади; бири пул эгаси, яъни қарз берувчи, иккинчиси пулга мухтож, яъни қарз олувчи.

Қарз берувчи қарздорга айланиши ва бунинг акси ҳам рўй беради. Айни бир субъект бир вақтнинг ўзида ҳам қарз берувчи ҳам қарз олувчи бўлиши мумкин. Масалан, банк аслида пул эгаси билан қарз олувчи ўртасида воситачи, айни вақтда унинг ўзи буш пулни қарзга олади ва сўнгра уни бошқаларга қарзга беради.

Кредит субъектлари ҳар хил, буларга корхона, фирма, ташкилот, муассаса, давлат ва турли тоифа аҳоли киради. Кредит объекти ҳар қандай пул эмас, балки вақтинча буш тўрган эгаси томонидан ишлатилмай ва қарзга берилиши мумкин бўлган пулдир. Буш пул уч хил бўлади:

- 1) Тадбиркорлар ёки катта пулдорлар кулидаги пул, яъни пул капитали:
- 2) Аҳоли кулидаги пул - эртами кечми эҳтиёжни қондириш учун тупланган пул, эгаси кулида капитал эмас, балки истеъмолни қондириш воситаси:
- 3) Давлат ихтиёридаги пул. Бу ҳам пул капитали (Давлат корхонаси учун) ҳам умумий истеъмол пулдир.

Хуллас, жамиятдаги пул ресурслари ҳаракатининг нотекист бўлиши, бир қисм пулнинг буш қолиб, қарз фондига айланиши учун имкон бўлади. Албатта, бу ҳодиса буш пулнинг таклифини билдиради. Аммо, кредит пайдо бўлиши учун пулга талаб ҳам бўлиши зарурдир. Бу талабни иқтисодиётнинг ўзи юзага чиқаради.

10.3. Банклар ва уларнинг бозор иқтисодиётидаги вазифалари.

Молия бозоридаги операциялар молия муассасалари воситасида амалга оширилади. Бундай муассасаларга турли хил банклар, биржалар, депозитарийлар, суғурта компаниялари, инвестиция фондлари, агентликлар киради.

“Банк” тушунчаси қадимий франсузча *bang* ва *banca* сўзларидан келиб чиққан бўлиб, “сарроф курсиси, дуқони” деган маънони англатади. Бундай тушунча тарихчиларнинг тахминан 2000 йил муқаддам фаолият кўрсатган банкирлар ҳақидаги маълумотларида ҳам мавжуд.

Пул муносабатларининг ривожланиши банкларни юзага келтирган. Банк Иқтисодиёт иштирокчиларининг пул юзасидан бўлган алоқаларига хизмат қилувчи институт (муассаса)дир. Пул билан боғлиқ хизматларни кўрсатувчи Ташкилотлар кўп, аммо уларнинг марказида банклар туради. Ўзбекистон Республикасининг “Банклар ва банк фаолияти тўғрисида” қонунида банк нима деган саволга қуйидагича жавоб топиш мумкин:

Банк - тижорат Ташкилоти бўлиб, банк фаолияти деб ҳисобланадиган фаолият турлари мажмуини амалга оширадиган юридик шахсдир.

Ўзбекистондаги банк тизими Ўзбекистон Республикаси Марказий банки, акциядорлик коммерция банклари ва хусусий банклардан иборатдир.

Банклар пул оламини ҳаракатга келтирувчи мотор - юрак, пул билан бўладиган ҳисоб-китобларни амалга оширади. Ҳамма пул тўловлари (трансфертлар) банклар орқали ўтади. Банклар қуйидаги ишларни амалга оширади:

- пул ва қимматбаҳо буюмларни омонатга олиб, сақлаб беради;
- пул билан бўладиган ҳисоб-китоб опрецияларини, хусусан пул тўлаш ишларини бажаради;
- чет эл валютасини сотади ва сотиб олади;
- ўз кулидаги пулни қайтаришлик, фоизлик ва муддатлик шарти билан унга (мухтожларга) қарз (ссуда)га беради, яъни кредит билан шугулланади;
- ўз пулига акция сотиб олиб, уни бошқа сахога жойлаштиради;
- бизнес юзасидан маслахат беради ва хоказо.

Банк иши пул оламида бўладиган бизнесдир. Банк бизнеси фойда топиш мақсадида юритилади.

Молия ва кредит операцияларининг асосий қисмини камраб оладиган кредит тизимининг хал килувчи бугини банк тизимидир. Банклар жуда қадимий ва анча кенг тарқалган кредит муассасалари гуруҳи бўлиб, улар кредит-молия хизматларининг аксариятини бажаради ҳамда моҳиятига кўра кенг соҳали муассаса ҳисобланади. Банкларнинг анъанавий операциялари тўпланиб қолган маблағларни ҳақ тўлаш, муддатлилик, қайтариш шарти билан ссудага жалб қилиш, шунингдек ҳисоб-китобларни амалга оширишдан иборат.

Ҳалқ хўжалигининг ҳар қандай тармоги каби кредит тизими ҳам таркибий қисмларни, боскичма-боскич пастдан юқорига томон тузилишини ташкил этишга, яъни марказий бошқарув бугини ва қуйи (иш бажарувчи) органларни ажратишга эҳтиёж сизди. қуйи органлар фаолиятини мувофиқлаштириш мақсадида бошқарув органи кредит муассасаларининг

фаолият кўрсатишини назоратга олиши, улар ишини таҳлил қилиши ҳамда кредит тизими тухтовсиз ва пишик-пухта ишлаши учун мавжуд таъсир этиш дастаклари орқали тизим фаолиятини керакли изга солиши, ҳалқ оборотига кредит - ҳисоби самарадорлигини таъминланиши, кредит операцияларининг ҳажми асоссиз равишда кенгайиб ёки камайиб кетишига йўл қўймаслиги керак.

Марказий Банкнинг монополлик мавқеи унинг мамлакатдаги пул ва пировард натижада иқтисодий барқарорлик учун алоҳида жавобгар эканлиги билан чамбарчас боғлиқдир. Бундан ташқари, Марказий банк айна пайтда бошқа, жумладан, банкларнинг банки, давлат банки, миллий олтин-валюта захираларини бошқарувчилик вазифаларини ҳам бажаради. Марказий банк ўзининг бутун фаолиятини зиммасида турган вазифаларни сифатли ва самарали адо этадиган даражада уюштиради. Умумий пул хўжалик айланмасида Марказий банкнинг монополлик мавқеи унга пул муомаласини назоратида сақлаб туришга имкон беради, пул миқдори назоратсиз кўпаймаса, унинг харид қобилияти ҳам пасайиб кетмайди.

Бундан ташқари, тижорат банклари Марказий банкда ўз қисқа муддатли ва ўрта муддатли мажбуриятларидан муайян фоиз ҳажмида энг кам захира деб юритиладиган фоизсиз омонатларни сақлашга мажбур.

Марказий банк Нақдсиз тўлов айланмасини техник тарзда бажариш учун соф банк хизматларини тақдим этади. Банклар бу хизматлардан иқтисодиётнинг турли субъектлари ўртасида тўлов айланмасини йўлга қўйиш учун фойдаланади.

Марказий банк банклар фаолиятини назорат қилишда ўзининг минтакавий бўлинмалари орқали кредит муасасаларидан мажбурий равишда ахборот, ойлик ҳисобот ва йиллик якуний баланс маълумотларини тақдим этиши асосида қатнашади.

Кредит муассасаларининг бўйсунушига қараб банк қонунчилиги ҳамда кредит тизимининг пастдан юқорига томон таркибий тузилишига мувофиқ тарзда банк тизимини икки асосий: бир босқичли ва икки босқичли турга ажратиш мумкин.

В) Бу тизим банклар ўртасида ёнлама алоқа бўлишини, уларнинг операциялари ва адо этадиган вазифаларини универсаллашни кўзда тўтади. Бир боскичли банк тизими доирасида барча кредит муассасалари, жумладан, Марказий банк ҳам, ягона боскичда туради ҳамда мижозларга кредит - ҳисоб хизмати кўрсатишда бир хил вазифаларни бажаради. Тузилишининг бундай тамойили асосан иқтисоди сустривожланган мамлакатларга, шунингдек бошқарувнинг тоталитар, маъмурий буйруқбозлик тартиблари ҳукм сураётган мамлакатларга ҳам хос.

Ўзбекистонда банк тизимини қайта кўриш мустақил давлат иқтисодий сиёсатининг муҳим йўналишларидан бири бўлди. Юқорида кайд этилганидек, хўжалик механизмини бир маромда фаолият юритишини барқарор ишлайдиган банклар миллий тизимини таказо этади. Бундай тизим эмиссия банки ва тижорат банклари тармогини ўз ичига олади. Мустақиллик кулга киритилгунга қадар Ўзбекистон ҳудудидаги банк муассасалари СССР банк тизимининг таркибий қисмига мансуб эди. Бу банклар бозор қоидалари асосида ишлайдиган банклар миллий тизимини тақдим эта олмасди. Шундай қилиб, мустақиллик кулга киритилгач, Ўзбекистон Республикасида банкларни ислох қилиш муаммоси уша пайтда ишлаб тўрган банкларни шунчаки қайта кўриш ва қайта ташкил этишдангина иборат бўлмай, балки сифат жиҳатидан бутунлай янги банк тизимининг туб асосларини яратиш ва кўриш заруратини тугдирар эди.

С) Мазкур тизим банклар ўртасидаги ўзаро муносабатларнинг икки: буйига (вертикаль) ва энига (горизонталь) йўналишда тузилишига асосланади. Вертикал - раҳбарлик килувчи, бошқарувчи марказ ҳисобланган Марказий банк билан қуйи бугинлар - тижорат ва ихтисослашган банклар ўртасидаги бўйсунуш муносабатлари, горизонталь-турли қуйи бугинлар ўртасидаги тенг Ҳуқуқли шериклик муносабатлари тушинилади. Марказий банк фақат мижозларнинг икки тоифаси - тижорат ва ихтисослашган банклар ҳамда давлат тузилмалари учун том маънода Марказий банк бўлиб қолади, бинобарин, банклар банки ва кредит - молия хизматлари бозорини тартибга солиб туриш

ҳамда фаолият кўрсатишини назорат қилиш мақсадида банк муассасалари ишини бошқариш вазифаси устунрок мавқеига эга.

Ўзбекистон тижорат банкларининг ривожланишида банк соҳасини монополиядан чиқаришга интилиш кўзатилди. Дастлабки боскичда бу ҳол асосан иқтисодиётнинг алоҳида тармоқларига хизмат қиладиган банклар Ташкил этишда намоён бўлди. 1995 йилда акциядорлик тижорат “Алоқабанк”, Акциядорлик тижорат “Тошсаноатуйжойбанк”, Ўзбекистон акциядорлик тижорат инвестиция банки “Саёхатинвест банк” махсус давлат акциядорлик - ипотека “Замин” банклари Ташкил этилди. “Ўзагросаноатбанк” акциядорлик тижорат банки “Пахтабанк” ихтисослашган тижорат акциядорлик банкига айлантирилди. Собик “Ўзагросаноатбанк” ҳамда “Ўзсаноатқурилиш банк” ни майдалаштириш натижасида мижозларини янги Ташкил этилган банкларга утказиш туфайли мамлакат банк тизими доирасида активлар ва пасивларни тақсимлаш ҳам тегишли равишда ўзгарди. Шунга қарамай учта йирик банк ташқи иқтисодий фаолият Миллий банки, “Ўзсаноатқурилиш банки” ва “Пахтабанкнинг” улуши 1995 йил охирига келиб барча банклар кредит қўйилмаларининг 75 фоизини Ташкил этди.

Ислохотнинг дастлабки боскичида, **ихтисослашган** тижорат банкларининг пайдо бўлишига сабаб тармоқ хусусиятига кура корхоналарнинг жамланиш зарурияти ҳамда уларни мақсадли молиялашни яхшилаш ва ўзаро ҳисоб-китобни яхшилаш эди. Шу билан бирга ихтисослашган тижорат банклари сонининг кўпайиши ресурсларни жалб қилиш имкониятларини торайтириб қўйди. Уларнинг депозит ва кредит фаолиятини керакли даражада деверцификациялашни таъминламади. 1995 йилда ихтисослашган кредит молия муассасаларни Ташкил этишга фаол киришилди.

Бундай муассасалар бозор иқтисодиётидаги мамлакатларда мавжуд бўлиб, банклар билан бир қаторда давлат молия тизимининг муҳим таркибий қисми ҳисобланади. Шундай йўналиш объектив хусусиятга эга бўлиб, уни молия муассасаларининг турли-туман кўринишлари ўртасида кредит соҳасини тақсимлаш зарурати таказо этган эди. “Бизнес фонд” , “Мадад” суғурта

компанияси, “Ўзбекинвест” Миллий суғурта компанияси, Хусусий суғурта ва инвестиция компаниялари сингари ихтисослашган молия кредит муассасалари Ташкил этилди.

Устав капитали энг кам миқдорининг ўз вақтида қайта кўриб чиқилганлиги банк соҳаси учун муҳим аҳамиятга эга бўлади. Бу эса банк назорати талабларига жавоб беради. 1995 йилда тижорат банкларининг умумий устав капитали 56 фоиз усди. Янги банкларнинг пайдо бўлиши ҳамда ишлаб тўрган тижорат банкларининг устав капитали миқдорининг кўпайиши натижасида ана шундай ўсиш руй берди. Фонд бозори Хуқуқий негизларининг шаклланиши ва 1995 йилга келиб хусусийлаштиришнинг иккинчи босқичи бошланганлиги тижорат банкларининг қимматли қоғозлар билан бўладиган операцияларга жалб этиш учун шарт-шароит яратди. Хусусийлаштиришнинг иккинчи босқичини фаоллашуви туфайли корхоналар ва тижорат банклари акцияларининг бирламчи бозори кенг ривож топди.

10.4. Жаҳон банк тизими ривождаги йўналишлари.

а) Жаҳон банки тизими мураккаб, зиддиятли йўлдан ривожланиб бормокда, бирорта асосий йўналишни алоҳида ажратиб кўрсатиш қийин. Шундай бўлса ҳам, бу соҳадаги асосий тамойиллар хақида гапирганда, банкларнинг қўшилиб кетиши ёки бир-бирини ютиб юбориши ҳисобига уларнинг йириклашуви жараёни биринчи навбатда назарда тўтилади. Бу тамойил барча мамлакатларда бирор-бир тарзда намоён бўлмокда. Дунёнинг энг йирик унта банки орасида фақат Франциянинг Gkydit Agkucoly банки дехкончилик соҳасига инвестиция берувчи аниқ ихтисосга эга. Бошқа ҳамма банклар ўзларининг дастлабки йўналишларини аллақачон ўзгартириб юборган. Масалан, Буюк Британия молия бозорида чет эл банклари бўлимларининг кўплиги унинг хусусиятига айланиб қолган. Уларнинг кўплари бу мамлакатда 19 асрдаёқ урнашиб олишган. Уша пайтда Лондон дунёнинг молиявий маркази эди. Утган асрнинг олтмишинчи йилларидаёқ Лондонда Франциянинг учта

банки ўз бўлимини очган эди. 1914 йилда 20 тадан кўпроқ банкларнинг идоралари ишларди.

Америка банклари ҳам 1990 йилларнинг бошларида ўзаро қўшилиш ва бир-бирини ютиб юборишни кучайтириб юборишди. 1991 йилда 47 штат ва Колумбия округи қабул қилган штатлараро банк қонунига кура ўз штати ҳудудида “Бегона” штат депозитларини қабул қилишга рухсат берилганидан сўнг шундай булди. Колифорния штатининг очилиши бу соҳада айниқса муҳим эди. Тинч океан минтақасига, шу жумладан Японияга яқинлиги туфайли кўпгина банклар учун бу штатнинг имкониятлари айниқса катта. Нью-Йоркдаги иккита йирик банк Chymical Bank билан Manifyctгкукс Hanovук Bank нинг, шунингдек Susгkity Pacific Сокрокation билан Bank of Амуқика нинг бирлашуви билан катта қўшилиш деб аталган жараён бошланади.

Японияда энг йирик икки банк - Токуо ва Mitshbishi бирлашгач дунёдаги энг зур банк тизилмалари рўйхатининг бошида турувчи банк пайдо булди.

Америкалик олимлар - Дейв Филлипс ва Кристин Пейлвелнинг тадқиқотларига караганда, бошқа банкларда кулга олувчи ёки ютиб юборувчи банклар 100 дан ортиқ филиалга ва 4 миллиарддан кўпроқ активга эга бўлган энг йирик банклар жумласига киради. **Қўлга утаётган** банклар эса қўлга олувчи банклардан кичикрок (1 млрд. долларга яқин активларга эга ва 50 тадан кўпроқ бўлимга эга). Аммо, одатда, ўртача банклардан каттарокдир. Банкларнинг қўшилиш миқёси улар фаолиятининг самарадорлигига зарар етказмаган тарзда қай даражагача етиши мумкин? - деган мантикий савол тугилади. Америкалик олимлар мана шуни аниқлашга бағишлаб бир талай асарлар ёзишди. Уларнинг хулосаларига кўра, кичикрок банк (Америкача “ўлчов” билан активларнинг қиймати 100-500 млн.доллар бўлган банк) самарали ишлайди ва тармоқдаги энг йирик банклар билан бемалол рақобат қила олади. Шу жиҳатдан Шеффернинг иши диққатга сазавордир. У активларнинг қиймати 1 млрд. доллардан ортиқ бўлган банклар ўзаро қўшилганда хатто янги банкнинг турлари ва бўлимлари ўзгармаган тақдирда ҳам жами чиқимлари 50 фоиздан ҳам кам камаяр экан. Бироқ, активларнинг

жами қиймати 50 млрд. доллардан ошадиган банклар ўзаро қўшилганда чикимлар арзимас даражада қисқаришини ҳам аниқлашди.

В) Ўз маблағини имкони борича диверсификациялаш (кенгайтириш) жаҳон банк тизимининг бошқа муҳим томонидир. Масалан, Британиядаги Midland банкининг (Honkong Bank) ва Америкадаги Makiny банки биргаликда бу банк Лондондаги NSBC Holdings гуруҳига кириб, ҳаммалари биргаликда 1995 йил якунига кўра “Thy Bankук” журналининг анъанавий рейтингда биринчи ўринни олди). Анъанавий банк фаолияти билан турдош тармоқларга жадал кириб бориш жараёни аср бошидаёқ бошланган. 1909 йилда тузилган компания кейинроқ банкнинг чет эл бозорига кириб олишда асосий қурол бўлди. 1958 йилда M. Gland шу вақтга келиб тўзилган ўзининг шуъба банки билан биргаликда хақи бўлиб-бўлиб тўланадиган товарлар сотиб олиш учун қарз бериш билан шугулланувчи фирманинг ҳамма акцияларини сотиб олди. Ташқи экспанцияни кучайтириш учун банк 1965 йилда 3 та банк - “ Амко Bank” (Нидерландия), Dyrtschy Bank (Германия) ва Society гупукалу (Бельгия) билан мустақкам алоқа урнатди. Мазкур банкларнинг Европа маслахат кумитаси номини олган битими акциялари бирон-бир тарзда айирбошлашни кўзда тутмаган бўлса ҳам кейинги йилларда ҳалқаро майдонда банкларнинг янада яқин кооперациялашуви учун асос яратди.

Япония банкларининг ҳалқаро экспанцияси 70 йилларнинг охирларида бошланди. Бу ходисанинг боиси : мамлакатнинг барча етакчи банклари дунёнинг асосий марказларида, шунингдек Япон корпорацияларининг стратегияси нуқтаи назаридан алохида аҳамиятга эга бўлган (мамлакатларда) минтакаларда (Жанубий-Шарқий Осиё мамлакатлари, АҚШ Уарбий сохили, Австралияда) бўлимлар очган эди. Бу экспанция бир неча устун йўналишлар бўйича давом этди.

Биринчиси дунёнинг турли минтакаларига инвестиция қўйувчи Япон транс миллий корпорацияларга хизмат қилиш. Бу йўналиш Япон банкларининг ички банк бизнесига кириб олиб, бўлим ва шуъба компониялар очилиши ҳамда

молиявий ночор аҳволга тушиб қолган маҳаллий банкларни сотиб олиш йўлидан борди.

Иккинчиси Нью-Йорк, Лондон, Цюрих каби йирик молия марказларида жаҳон ссуда капитали бозорида йирик операциялар ўтказиш.

Учинчиси Япония учун “кизикарли” мамлакатлар билан Иқтисодий ҳамкорликни ривожлантириш чунончи, кўпчилик Япон банклари Хитойда ваколатхоналар ва шуъба компаниялар очиб, йирик инвестиция лойиҳаларини молиялашда катнашмоқда.

С) Банклар фаолиятини дерегуляциялаш жараёни учинчи жаҳоншумул тамойилдир. 70-йиллар охирида АҚШ да фуқароларнинг омонатлари ҳафвсизлиги даражасини ошириш мақсадида жамғарма депозитлари бўйича фоиз ставкасининг юқори чегарасини кўтаришдан бошланган. Бу жараён молиявий хизматларнинг бутун соҳасига ёйилди. Янги қонунлар туфайли банклар миқдорларга операция депозитлар, шунингдек истеъмол ва тижорат кредитининг турли вариантларини таклиф этиш Хуқуқини олади. Шу билан бирга турли қимматли қоғозлар операциялари утказилди. Дунёдаги бошқа етакчи мамлакатлар масалан, Австралия, Канада, Англия ва Япония ҳам 80-йилларда дерегуляция амалиётига қўшилди.

Жаҳон банк тизими ривожланишининг асосий тамойиллари ана шундай. Уларни таҳлил этиб чиқариладиган умумий хулоса қуйидагича:

Замонавий банк тизими мураккаблашиб йириклашиб бормоқда. Унда соф классик “банкча” хусусиятлар бошқа молия муассасаларининг хусусиятлари билан қўшилиб кетмоқда.

Банкларнинг ривожини бутун дунёда давом этаётган Иқтисодий интеграция тамойилини акс эттиради. Бу жараённинг банк ишида намоён бўлиши натижаларини ривожланган мамлакатлар мисолида ўрганиш орқали ўз банк тизимини эндигина вужудга келтираётган мамлакатлар хатоларга йўл қуймай, бундан буёнги тараққиёт концепциясини оқилона амалга оширишлари мумкин бўлади, деб уйлаймиз.

Қисқача хулосалар.

1. Пул-кредит сиёсати асосан ишлаб чиқаришда инфляцияни ва ишсизликни камайтириш мақсадида муомаладаги пуллар миқдорини ўзгартиришга қаратилган. Пул-кредит сиёсатларини амалга оширишда фоиз ставкаси, мажбурий банк захиралари ва очик бозордаги операциялар каби воситаларидан фойдаланилади.
2. Давлат томонидан олиб бориладиган пул-кредит сиёсати асосан қуйидагиларга асосланади. Яъни, монетар сиёсат. Бу сиёсат монетаризм назариясига асосланиб, унинг бош гоёси - Иқтисодий ўсишни бозор механизми таъминлайди, бу механизмнинг асосий воситаси пул деган хулосадан иборат.
3. Молия бозоридаги операциялар молия муассасалари воситасида амалга оширилади. Буларга турли хил банклар, биржалар, депозитарийлар, суғурта компаниялари, инвестиция фондлари ва агентликлар киради. Буларнинг ичида энг асосийси бўлиб банклар ҳисобланади. Банк - тижорат Ташкилоти бўлиб, банк фаолияти деб ҳисобланадиган фаолият турлари мажмуини амалга оширадиган юридик шахсдир. Республикада Марказий банк - акциядорлик тижорат банклари, хусусий банклар ва қўшма банклар фаолияти кўрсатади.
4. Жаҳон банк тизими ривожланиши жуда мураккаб ва зиддиятли йўлдан бормокда. Шунинг учун ҳам бу соҳада бирор-бир йўналишни аниқ кўрсатиш қийин бўлсада унинг асосий тамойилларига, яъни банкларнинг қўшилиб кетиши ёки бир-бирини ютиб юбориши ҳисобига йириклашуви, ўз маблағларини иложи борица диверсификациялаш, ўз фаолиятини дерегуляциялаш каби тамойилларга тўхталиб ўтилади.

Таянч иборалар.

Пул-кредит сиёсати, тўлиқ бандлик, инфляция, барқарорлик, очик бозордаги операциялар, қимматбаҳо қоғозлар, хазина, харид қилиш, Марказий банк, тижорат банклари, фоиз ставкаси, мажбурий резерв нормаси, инвестиция, монетар сиёсат, кейнсчилар назарияси ва тенгламаси, монетаристлар тенгламаси, аҳоли истеъмол харажатлари, соф экспорт, пул таклифи, пулнинг

айланиш тезлиги, пулга бўлган талаб ва таклиф, пул эмиссияси, пул инфляцияси, кредит муносабатлари, қарз берувчи, қарз олувчи, омонат, валюта, молия операциялари, монополлик мавқеи, бир босқичли банк тизими, вертикал ва горизонтал йўналишда ташкил қилинган банклар, ихтисослашиш ва бошқалар.

Назорат ва мулоҳаза саволлари.

1. Давлат томонидан олиб бориладиган пул-кредит сиёсатларининг асосий мақсадлари ва вазифалари нималардан иборат.
2. Пул-кредит сиёсатининг асосий инструментлари ва улардан фойдаланиш механизмини изоҳланг.
3. Арзон пул ва қиммат пуллар сиёсатлари нималардан иборат.
4. Реал ишлаб чиқариш ҳажми ва турли иқтисодий даврлардаги нархлар динамикасига пул-кредит сиёсати қандай таъсир кўрсатади.
5. Банк томонидан бериладиган (қайтарилган) ссудалар шароитида пул массасининг кўпайиш (камайиш) механизмини изоҳланг.

Адабиётлар рўйхати.

1. Каримов И.А Бунёдкорлик йўлидан. 4 Том. Т.: “Ўзбекистон”, 1996.351 бет.
2. Агапова Г.А., Серегина С.Ф. Макроэкономика С.: ДИС нашриёти 1997
3. М.К.Бункина, В.А.Семянов. “Макроэкономика” М.:1995
4. М.Бурдо, Ч.Вишлош. “Макроэкономика”(Европейский текст). С. Петербург.: Судоистроение. 1998
5. В.М.Гальпирин, С.М.Игратов, В.И.Моргунов. “Макроэкономика” Том-1. С. Петербург.: 1994
6. Д. Жеффри, Д. Сакс и др. “Макроэкономика. Глобальный подход”. М.: Из-во “Дело”. 1996
7. Йўлдошев З., косимов М.С. “Макроиқтисодиёт асослари”. Т.: Укитувчи. 1994
8. В.Н.Костюк. “Макроэкономика”.-М.:1998

9. Т.Линвут, Гайгер. “Макроэкономика теория и переходная экономика”. М.:1996
10. Н.Г.Менкью. “Макроэкономика”. Из-во Московского университета. 1994
- 11.Эдвин ДЖ. Допан. “Макроэкономика”. С. Петербург.: 1994
12. М.А. Хақимова. “Макроиктисодиёт”. -Т.: “Мехнат”. 1997

11-Боб: IS-LM модели.

- 11.1. Макроиктисодий мувозанат ва унга эришиш йўллари.
- 11.2. IS эгри чизиғи ва унинг ўзгарувчилари.
- 11.3. LM эгри чизиғи ва унинг ўзгарувчилари.
- 11.4. IS-LM модели ва ундаги мувозанат.

11.1. Макроиктисодий мувозанат ва унга эришиш йўллари.

Бозор Иқтисодиёти шароитида макроиктисодий мувозанатга эришишнинг роли ва аҳамияти бениҳоя каттадир. Макроиктисодий мувозанат мамлакат Иқтисодиётининг тўғри ёки нотўғри йўлдан бораётганлигини кўрсатувчи омиллардан бири бўлиб ҳисобланади. Чунки, иқтисодиётда булаётган доимий ўзгаришлар ҳар қандай мамлакатни ҳам иқтисодий мувозанатдан чиқариб юбориши мумкин. Яъни, бирор бир кечаётган жараён мутаносибли, мувозанатли бўлса, уни бир маромда фаолият кўрсатаётган организм деб тушунамиз ва аксинча ундаги ҳар қандай силжиш унинг муқобиллигининг бўзилиши деб каралади.

Иқтисодий тизимлардаги бундай оғиш товарлар ва хизматлар такчиллигини ёки ортиқча ишлаб чиқарилганлигини, инфляция, ишсизлик ва шунга ўхшаш бошқа салбий ходисалар сифатида намоён бўлади. Улар иқтисодиёт самарадорлигининг пасайишига ва аҳоли турмуш тарзини тушиб

кетишига олиб келади. Шу сабабли ҳам иқтисодий мувозанат муаммоларини тадқиқ қилиш энг муҳим вазифалардан бири бўлиб ҳисобланади.

Иқтисодий мувозанат миллий иқтисодиётни шартли равишда барча истеъмолчи ва ишлаб чиқарувчи бирликларининг ўзаро боғлиқлиги сифатида кўз олдимизга келтирсак, унда мувозанат шундай ҳолатки, қачонки улар ўртасида карама-қаршиликлар бўлмайди ва ресурслар, товарлар ва даромадларнинг доиравий айланиши узлуксиз равишда амалга ошишини таъминлаши шарт. Миллий даражадаги ёки макроиқтисодий мувозанат пулда ифодаланган жами талаб ва таклифни, иқтисодиётни пулли ва моддий мутаносиблигининг мос келишини кўзда тўтади. Бу миллий хўжаликни идеал ҳолати бўлади, уни доимий сақлаб туриш мумкин эмас.

Жаҳон амалиёти Иқтисодий мувозанатга эришишнинг икки асосий усулини ишлаб чиққан:

1. Нархлар талаб ва таклифларини тартибга солиб турувчи бир-бирига боғлиқ бўлган бозорлар ёрдамида (товар ва хизматлар, капитал, ишчи кучи бозорлари) мувозанатлашади.
2. Моддий, меҳнат ва молиявий балансларни тўзиш йўли билан келажакда талаб ва таклифнинг ҳажмларини, шунингдек, нархларнинг ўзини ҳам урнатувчи давлат режалари ёрдамида мувозанатлашади.

Аралаш иқтисодиёт мамлакатларида макроиқтисодиётнинг асосий усули бозор ҳисобланади. Шу билан бирга давлат ҳам сезиларли даражада рол уйнайди. У маъмурий ҳуқуқий ва иқтисодий аралашув чегараларидан фойдаланиб жами талаб ва таклифнинг ўзгаришига ва шу орқали макроиқтисодий мувозанатга ҳам бевосита ёки билвосита таъсир этади. Буни авволамбор мамлакатда иқтисодий барқарорликга эришмасдан туриб амалга ошириб бўлмайди. Шунинг учун барча ривожланган мамлакатларда иқтисодий барқарорликга эришишга катта аҳамият берилади. Чунки иқтисодий барқарорлаштириш ислохотларини амалга ошираётган барча мамлакатларда энг долзарб ва қийин хал қилинадиган вазифадир.

Назария ва жаҳон амалиётида барқарорлаштириш сиёсатини амалга оширишнинг икки асосий ёндошуви ишлаб чиқилган:

1. Монетар;
2. Таркибий.

Монетар ёндошув тарафдорлари иқтисодиётда товар пул мувозанати бўзилишининг асосий сабаби бўлган инфляцияни асосан муомалада пул массасининг ортиқчалигидан келиб чиққан деб ҳисоблашади. Шунинг учун улар томонидан таклиф қилинаётган чора тadbирлар пул таклифини чеклашга қаратилган. Жумладан, давлат харажатларини, биринчи навбатда ижтимоий дастурларни кескин қисқартириш, пул эмиссиясига ва давлат заёмларига катъий чегара урнатиш, иш хақи ўсишини чеклаш, тadbиркорлик фаолиятига янада кенгроқ йўл очиб бериш.

Монетаристлардан фарқли равишда таркибий барқарорлаштириш тарафдорлари инфляцияни бутун инқирозий воқеаларнинг бош сабабчиси деб ҳисобламайдилар. Шунинг учун уларнинг таклифлари ишлаб чиқаришни ривожлантиришни рағбатлантириш ёрдамида нархлар ўсишининг олдини олишга қаратилган. Бунда улар давлат томонидан тарихга солиш усулларига муҳим аҳамият беради.

11.2. *IS-эгри чизиғи ва унинг ўзгарувчилари.*

Иқтисодиётдаги мувозанат ёки товар пул мувозанитига эришишда инвестиция ва жамғармаларнинг ЯММ билан боғлиқлиги тушунтирилади. Бу боғлиқлик шуни кўрсатадики, банклар фоиз ставкаларини пасайтириб бориши билан ЯММ ҳажми ҳам кўпайиб боради. Яъни, миллий иқтисодиёт молиявий “кислородни” кўпроқ олиш натижасида ЯММ ишлаб чиқариши ҳам кўпайиб боради. Ушбу назарияни атокли иқтисодичи Хейк тadbқиқ қилганлиги учун унинг номи билан юритилади. IS - эгри чизиғи эса Хейк эгри чизиғи дейилади.

Умуман IS-эгри чизиғи товар ва хизматлар бозорида вужудга келадиган даромадлар даражаси ва фоиз ставкаси ўртасидаги муносабатларни билдиради. Буни тушуниш учун биз товар ва хизматларга бўлган талабни, яъни, “Кейнсиан

хочи”ни қараб чиқамиз. Бунда авваломбор биз режалаштирилаётган харажатлар миқдорини, яъни, кейнсиан хочини олиш учун режелаштирилаётган харажатлар миқдорини ташкил килувчи омилларни кўриб чиқамиз. Режалаштирилаётган харажатлар уй-хўжаликлари, фирмалар ва давлатнинг товар ва хизматларини сотиб олишга мўлжаллаган харажатлар миқдоридан иборат. Ҳақиқий харажатлар режалаштирилган харажатлардан, яъни, бирор бир фирма режалаштирилмаган инвестициялар миқдорини оширишга ёки камайтиришга қарор қилган вазиятлардагина фарқ қилади.

Фараз қилайлик, Иқтисодиёт ёпик Иқтисодиётдан иборат, соф экспорт нолга тенг. Биз режалаштирилаётган харажатлар миқдорини (E), истеъмол (C), режалаштирилган инвестициялар (I) ва давлат харажатлари (G)нинг йиғиндиси орқали топишимиз мумкин.

$$E = C + I + G$$

Демак, кейнсиан хочи даромаднинг (Y) режалаштирилаётган харажатларга боғлиқлигини акс эттирар экан. Бу тенгламага биз истеъмол функциясини қўшсак: $C = C(Y - T)$.

Истеъмол функцияси кўрсатадиги, истеъмол ихтиёридаги даромадлар миқдорига боғлиқ экан (Y - T). Бундан ташқари режалаштирилган инвестициялар миқдори (I = I) шаклида қайд қилинган бўлсин ва бюджет сиёсати давлат харажатлари ва солиқлари миқдори - ўзгармаган ҳолда қолсин: $G = G$; $T = T$. Бу тенгламаларни бирлаштирсак, қуйидаги тенгламага эга буламиз: $E = C(Y - T) + I + G$;

Қуйидаги расмда режалаштирилаётган харажатлар графикда даромад функцияси шаклида берилган. Бу тўғри чизиқ ижобий силжишга эга. Чунки, юқори даромадлар даражаси юқорирок истеъмол даражаларига, яъни, режалаштирилаётган харажатларнинг юқорирок даражасига олиб келади. Чизиқнинг эгилиши истеъмолга чегаравий мойилликни билдиради - MPC. Яъни, даромадларни 1 сўмга оширганда режалаштирилаётган харажатларнинг қанчага ошишини кўрсатади.

11.1-чизма.

Даромад функцияси сифатида режалаштирилаётган харажатлар.

Режалаштирилаётган

харажатлар

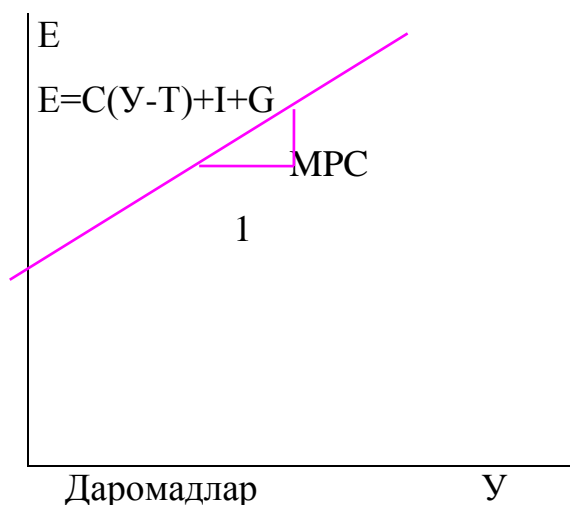

Мувозанатдаги Иқтисодиёт. Биз биламизки, иқтисодиёт ҳақиқий харажатлар режалаштирилган харажатларга тенг бўлган шароитда мувозанатга эришади. Бизга маълумки ЯММ кўрсаткичи икки ёклама маънога эга: яъни, иқтисодиёт агентлар даромади ва ишлаб чиқариш маҳсулотларини сотиб олишга кетган харажатлардан иборат. Шунинг учун у нафақат жами даромадлар, балки товар ва хизматларга қилинган харажатлар миқдорига тенглашади. Биз мувозанат шароитини қуйидагича ёзамиз, яъни, ҳақиқий харажатлар тенг режалаштирилган харажатларга $Y=E$;

Кейинги расмдаги 45 градусли бурчак ҳосил қилган чизик ушбу шароит бажарилишини кўрсатадиган нуқтани билдиради. Агарда биз режалаштирилган харажатлар функциясини кушсак, диаграмма кейнсиан хочи шаклига келади. Иқтисодиёт мувозанатга А нуқтада эришади. Яъни, режалаштирилган харажатлар функцияси графиги 45 градусли бурчак ҳосил қилган чизик билан кесишган вазиятда.

Кейнсиан хочи IS-LM моделини тузишдаги биринчи ғишт бўлиб ҳисобланади. Кейнсиан хочи модели шунинг учун ҳам керакки, яъни у мавжуд

Кейнсиан хочи.

Режалаштирилаётган
харажатлар

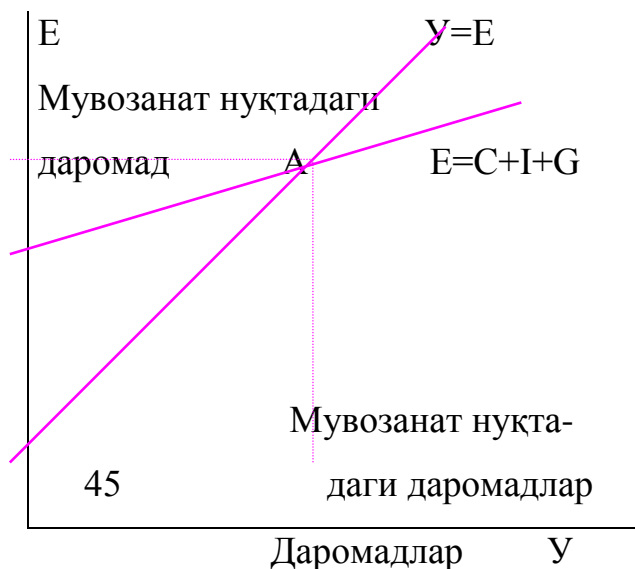

режалаштирилган инвестициялар даражаси шароитида Иқтисодиётдаги даромадлар миқдорини аниқлаш имконини беради. Аммо, у хаддан ташқари йириклаштирилган, яъни режалаштирилган инвестиция даражаси кайд қилинган. Олдинги мавзуларда кўрдикки, режалаштирилаётган инвестициялар миқдори фоиз ставкаси, яъни инвестиция лойиҳаларини молиялаштириш учун олинадиган кредитларга сарфланган харажатлар билан аниқланади. Фоиз ставкаси қанча юқори бўлса, инвестиция қилишни хоҳловчилар ва режалаштирилаётган харажатлар шунча кам бўлади. Харажатларнинг камайиши даромадлар даражасининг тушиб кетишига олиб келади. Шундай қилиб, инвестициялар функцияси ва кейнсиан хочи асосида фоиз ставкаси ва даромад даражаси ўртасида тесқари боғлиқлик урнатилади.

Режалаш-
тирилаётган
харажатлар

В.Кейнсиан хочи

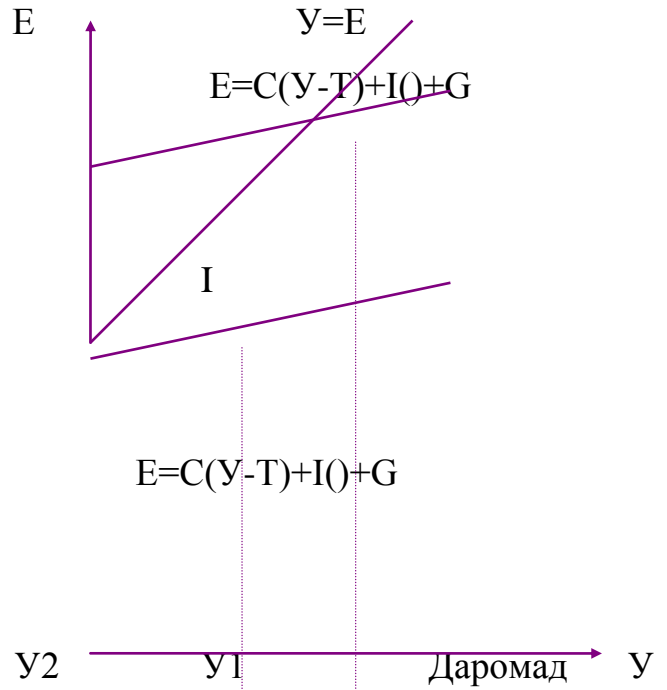

С.IS эгри чизиғи.

А. Инвестиция функцияси

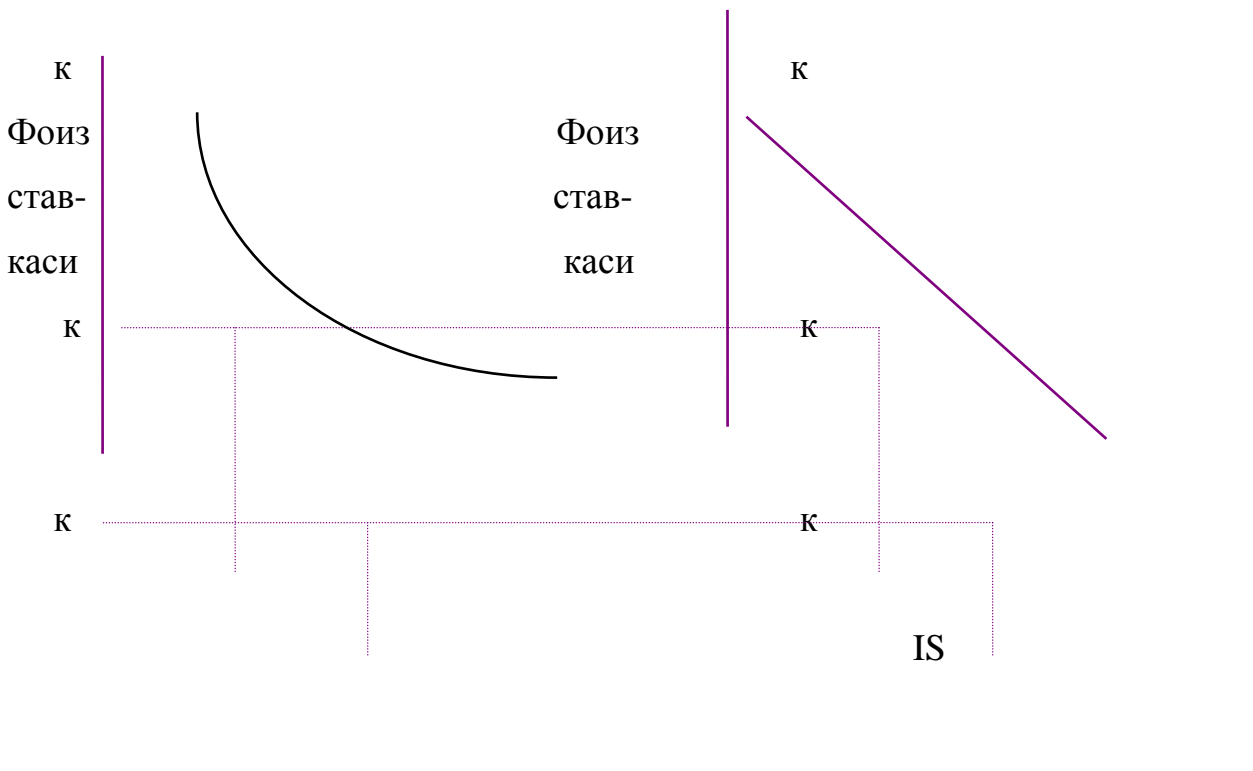

Даромад

11.3. LM -эгри чизиғи ва унинг ўзгарувчилари.

LM эгри чизиғи ўзгармас нархлар шароитида пул воситалари бозорида вужудга келадиган фоиз ставкаси ва даромадлар даражаси ўртасидаги ўзаро боғлиқликни тушуниш учун фоиз ставкасининг оддий назариясини қараб чиқамиз. Бу назария “тез (пулга) айлана олиш афзаллиги назарияси”дир.

Тез (пулга) айлана олиш афзаллиги назарияси - бу кейнсианчилар фоиз ставкаси назариясини оддий шархлаб беришдан иборат. IS эгри чизиғини ташкил қилишда кейнсиан хочи асос бўлганидек, тез (пулга) айлана олиш афзаллиги назарияси ҳам LM эгри чизиғини ташкил қилиб пул воситалари реал захираларига талаб ва таклиф фоиз ставкасини аниқлашни тушинтириб беради. Реал пул воситаларига таклифдан бошаймиз. Агарда М пул таклифини, Р- нархлар даражасини билдирса, М/Р эса пул воситаларининг реал захираси миқдорини кўрсатади.

s _ _

$$(M/P) = M/P:$$

Бу ерда, М- пул таклифи даражасини билдиради.

Р - нарх даражаси ҳам ушбу моделда Ташқи ўзгарувчилар миқдорини кўрсатади.

Бу фаразлар шуни билдирадики, яъни реал миқдордаги пул таклифи фоиз ставкасига боғлиқ бўлмаган вазиятни кўрсатади. Шунинг учун биз реал пул воситалари таклифини графикда кўрсатаётганимизда вертикал эгри таклифига эга бўламиз.

Реал миқдорда пул воситалари захираси таклифи.

Фоиз ставкаси

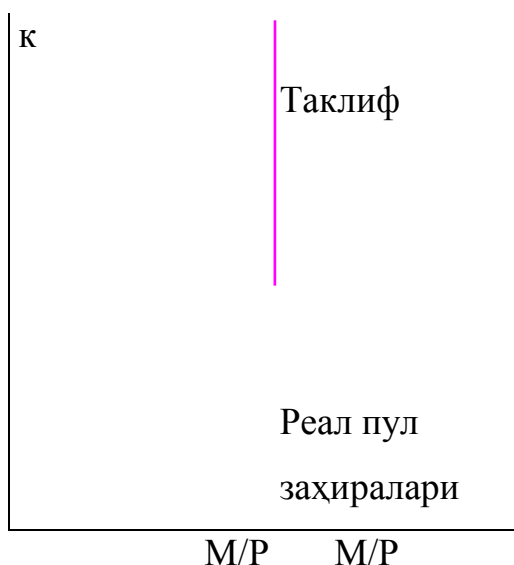

Энди реал миқдордаги пул воситалари захирасига талабни қараб чиқамиз. Инсонлар қўлида пулни сақлашади, чунки пул тез алмаштириш хусусиятига эга. Тез (пулга) айлана олиш афзаллиги назарияси кўрсатадики пулга бўлган талаб миқдори фоиз ставкасига боғлиқ. Фоиз ставкаси Нақд пул воситаларини кулда ушлаб туришнинг альтернатив харажатлари миқдорини билдиради. Яъни, сиз фоиз олиб келмайдиган Нақд пулларни кулда ушлаб тўрган шароитда йўқотадиган пул миқдорини билдиради. Ноннинг нархи нон талаби миқдорига таъсир килганидек, Нақд пулларни қўлда ушлаб туриш миқдори ҳам пул захираларига талаб миқдорига таъсир кўрсатади. Шунинг учун фоиз ставкаси ошганда, инсонлар бойликларини пул шаклида камроқ ушлаб туришга ҳаракат қилади.

Реал пул захираларига талабни қуйидаги кўринишда ёзамиз:

$$(M/P) = L(k)$$

Бу ерда: $L(\)$ -функцияси пулга талаб миқдорини билдиради. Бу тенглама кўрсатаётгани, пулга бўлган талаб миқдори фоиз ставкаси функциясини билдиради. Кейинги графикда фоиз ставкаси ва реал пул захиралари миқдорига талаб тесқари боғлиқликга эга. Чунки, юқори фоиз ставкаси пулга талаб миқдорининг камайишини кўрсатади.

Реал пул заҳираларига талаб.

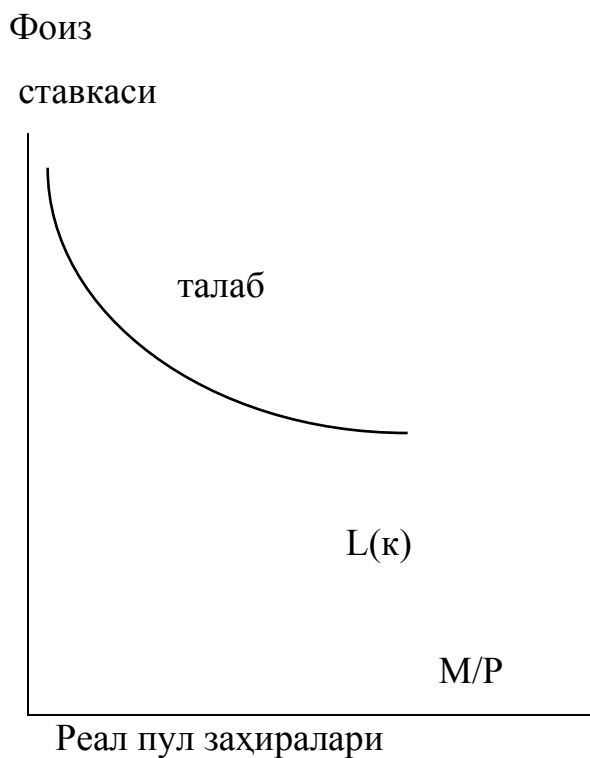

Фоиз ставкаси тенглигига эга бўлиши учун пулга талаб ва таклиф эгри чизиқларини бирлаштирамиз.

Тез (пулга) айланиши афзаллиги назарияси.

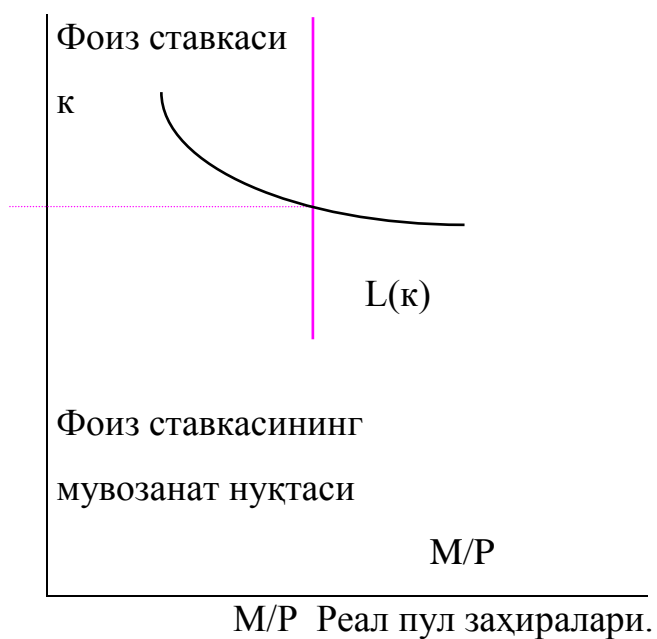

Тез айланиш афзаллиги назариясига мос равишда фоиз ставкасининг ўзгариши пул бозорида мувозанатга олиб келади. Фоиз ставкасининг мувозанат нуқтасида пул воситалари захирасига талаб миқдори таклиф миқдорига тенг. Тез (пулга) айланма олиш афзаллиги назарияси, яъни пул таклифининг камайиши фоиз ставкасини оширади, пул таклифининг кўпайиши эса фоиз ставкасини камайтиришдан келиб чиққан.

Энди тез (пулга) айлана олиш афзаллиги назариясини LM эгри чизигини ташкил қилишда фойдаланамиз. Мувозанат фоиз ставкаси - пул талаби ва таклифини тенглаштирадиган фоиз ставкаси ўртасидаги боғлиқликни LM эгри чизиги ифодалайди.

Шунгача биз фақат фоиз ставкаси реал пул захираларига бўлган талаб миқдорига таъсир кўрсатади деб ҳисобладик. Янада аниқроқ айтадиган бўлсак, пул талаби миқдорига даромадлар даражаси ҳам таъсир кўрсатади. Даромадлар юқори бўлса, харажатлар ҳам кўп бўлади. Шунинг учун инсонлар кўпроқ ишларни амалга оширишга ҳаракат қилади. Бу эса ўз навбатида кўпроқ пулни талаб қилади. Шундай қилиб, даромадлар даражасининг юқорирок бўлиши пул талабини оширади. Бошқача айтганимизда, даромад ва пулга талаб ўртасида тўғри алоқа мавжуд.

Пулга талаб функциясини қуйидагича ёзамиз:

$$(M/P) = L(k, y);$$

Пул бозори ҳолатини белгиловчи кўрсаткичлар ўртасидаги бундай ўзаро муносабатлар йиғиндисининг графиги қуйидагича бўлади.

А. Реал пул бозор.

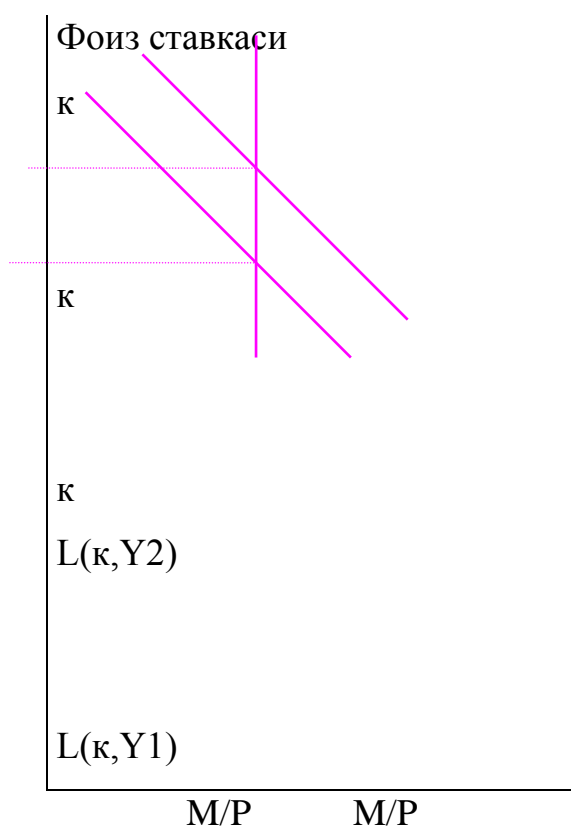

Б. LM эгри чизиғи.

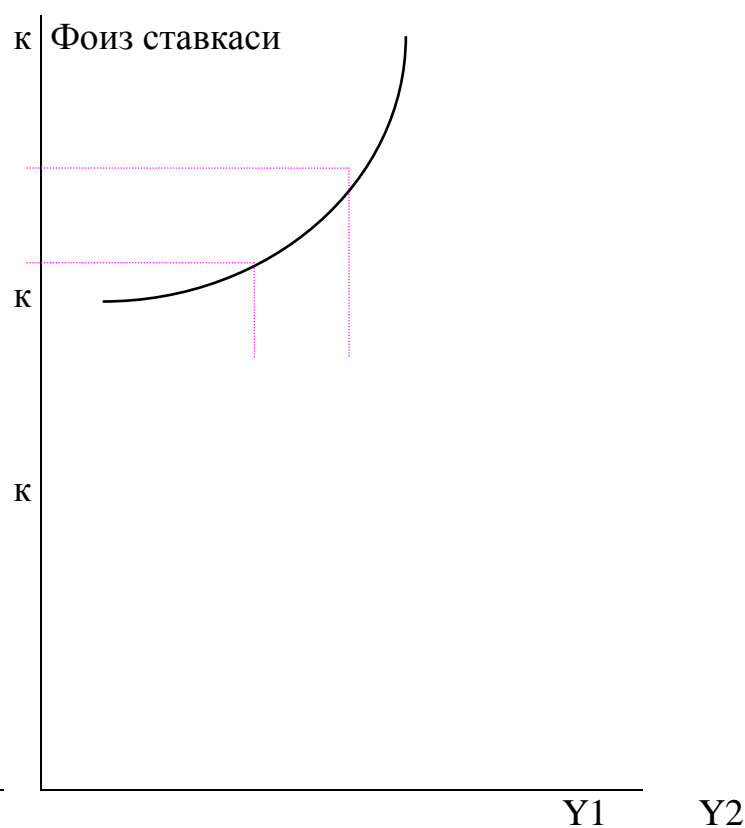

Y

Реал пул захираси.

Даромад

А қисмидан кўришиб турибдики фоииз ставкасини пасайиши билан пулга бўлган талаб ошади. Шунингдек, даромадлар кўпайиши натижасида ҳам ошади. Бу ҳолда $L(k, Y)$ юқори сурилиб $L(k, Y)$ ҳолатини эгаллайди ва унда мувозанатли фоииз ставкаси ҳам ўсади - k_1 ҳолатидан k_2 ҳолатигача кўтарилади.

Шундай қилиб юқорирок даромад юқорирок фоииз ставкасига олиб келади ва буни LM эгри чизиғи акс эттиради. У пул бозорида фоииз ставкаси ва даромад ўртасидаги муносабатларни кургазмали тарзда ифодалайди. Даромад даражаси қанча баланд бўлса пулга бўлган талаб шунча юқори ва шунга мувофиқ мувозанатли фоииз ставкаси ҳам шунча юқори бўлади.

Булардан шундай хулосага келиш мумкинки IS чизиғи ҳам ўзида икки ўзгарувчи, яъни фоииз ставкаси ва даромадни мумкин бўлган турли хил ўзаро боғлиқликларини акс эттиради.

11.4. IS-LM модели ва ундаги мувозанат.

Энди бизда IS-LM моделининг барча ўзгарувчи омиллари мавжуд.

Моделнинг иккита тенгламаси:

$$(IS) Y = C(Y-T)+I(k)+G; \quad (LM) M/P = L(k,y);$$

Бюджет-солиқ сиёсати G ва T пул кредит сиёсати M ва нархлар даражаси P моделда ўзгарувчи омиллар сифатида берилган. Бу икки IS ва LM эгри чизиқларини бирлашишида ҳосил бўладиган графикни биз, IS-LM модели деб аташимиз мумкин.

11.8-чизма.

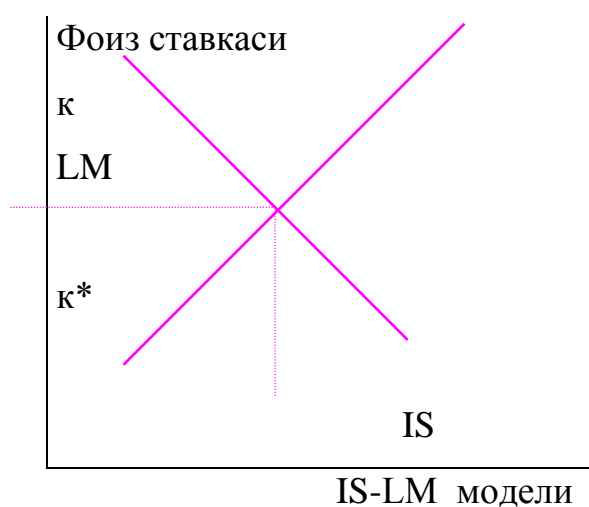

IS - эгри чизиқ - бу товарлар бозоридаги мувозанат эгри чизиғидир. У ўзида товарлар бозоридаги мувозанатни таъминловчи фоииз ставкаси k нинг ва даромад Y нинг барча ўзаро бирликларини кўрсатади, LM эгри чизиғи эса пул бозоридаги мувозанат шартларини қондирувчи k ва Y нинг ўзаро бирлашувларини беради.

IS-LM эгри чизиқлари кесишадиган нуқта IS-LM моделидаги иқтисодий мувозанатлик ҳолатидир. Бу нуқта ўзида шундай фоииз ставкаси k ни ва даромад даражаси Y ни аниқлайдики қачонки улар реал пул маблағларига бўлган талаб уларнинг таклифига тенг келган вазиятни ифодалайди. Яъни, маҳсулотлар пул бозорида ҳам мувозанат шартларига риоя қилинса, пулга бўлган умумий талаб фоииз ставкаси миқдorigа ёки пулнинг ишлатилиш баҳосига нисбатан тесқари боғлиқликда бўлади.

Шундай қилиб IS-LM модели иқтисодий сиёсатнинг оқибатларини қисқа муддатли даврга макроиқтисодий таҳлил қилишда жуда кенг қулланилади.

Қисқача хулосалар.

1. Иқтисодий мувозанатга эришишда жаҳон амалиёти иккита усулга асосланади: нархлар ёрдамида тартибга солиб туриладиган бозорлар ва турли хил баланслар ёрмидан фойдаланилади. Шунингдек барқарорлаштириш сиёсатини амалга оширишнинг икки хил асосий ёндошуви: монетар ва таркибий ёндошувлари ишлаб чиқилган.

2. IS эгри чизиғи товар ва хизматлар бозорида пайдо бўладиган даромадлар даражаси ва фоиз ставкаси ўртасидаги муносабатларни билдиради. Бунинг учун “Кейнсиан хочи”ни ўрганиш ва таҳлил қилиш мақсадга мувофиқдир. Иқтисодиёт ҳақиқий харажатлар режалаштирилган харажатларга тенг бўлган шароитда мувозанатга эришар экан.

3. LM эгри чизиғи ўзгармас нархлар шароитида пул воситалари бозорида вужудга келадиган фоиз ставкаси ва даромадлар даражаси ўртасидаги ўзаро боғлиқликни тушуниш учун “тез (пулга) айлана олиш афзаллиги назарияси”ни қараб чиқишини кўрсатар экан. Тез (пулга) айлана олиш назарияси эса кейнсианчилар фоиз ставкаси назариясини изоҳлашдан иборат экан.

Таянч иборалар.

IS-LM модели, IS- эгри чизиғи, LM-эгри чизиғи, Кейнсиан хочи, тез пулга айланиш назарияси, нарх даражаси, даромад, харажат, фоиз ставкаси, реал пул захиралари, мувозанат нуқта, бюджет-солиқ сиёсати, пул-кретид сиёсати, товарлар бозоридаги мувозанат, макроиқтисодий мувозанат, товар ва хизматлар, капитал, ишчи кучи бозорлари ва улардаги мувозанат, монетар-таркибий ёндошув, пул эмиссияси, Хейк эгри чизиғи ва бошқалар.

Назорат ва мулоҳаза саволлари.

1. Миллий даражадаги ёки макроиқтисодий мувозанат нимани билдиради.
2. IS эгри чизиғининг асосий ўзгарувчилари қандай? Ёлик Иқтисодиёт ва очик Иқтисодиёт шароитида макроиқтисодий мувозанатга қандай эришилади?

3. LM эгри чизигининг асосий ўзгарувчилари нималардан иборат? LM эгри чизигида Кейнсиан хожи нимани кўрсатади? Тез (пулга) айлана олиш афзаллаги назариясини қандай тушунаси?
4. IS-LM модели қандай вазиятни ифодалайди ?

Адабиётлар рўйхати.

1. Каримов И.А Бунёдкорлик йўлидан. 4 Том. Т.: “Ўзбекистон”, 1996.351 бет.
2. Агапова Г.А., Серегина С.Ф. Макроэкономика С., ДИС нашриёти 1997
3. М.К.Бункина, В.А.Семянов. “Макроэкономика” М.:1995
4. М.Бурдо, Ч.Вишлош. “Макроэкономика”(Европейский текст). С. Петербург. Судостроение. 1998
5. В.М.Гальпирин, С.М.Игратов, В.И.Моргунов. “Макроэкономика” Том-1. С. Петербург.: 1994
6. Д. Жеффри, Д. Сакс и др. “Макроэкономика. Глобальный подход”. М.: Из-во “Дело”. 1996
7. Йўлдошев З., косимов М.С.“Макроиктисодиёт асослари”. Т.: Укитувчи. 1994
8. В.Н.Костыюк. “Макроэкономика”.М.:1998
9. Т.Линвут, Гайгер. “Макроэкономика теория и переходная экономика”. М.:1996
10. Н.Г.Менкью. “Макроэкономика”. Из-во Московского университета.: 1994
- 11.Эдвин ДЖ. Допан. “Макроэкономика”. С. Петербург.: 1994
12. М.А. Хақимова. “Макроиктисодиёт”. - Т.: “Меҳнат”. 1997

12-Боб; Иқтисодий ўсиш.

12.1. Иқтисодий ўсиш тушунчаси. Иқтисодий ўсиш ўлчови; потенциал ва ҳақиқий даромад динамикаси.

12.2. Иқтисодий ўсишга таъсир этувчи омиллар.

12.3. Иқтисодий ўсиш моделлари.

12.1. Иқтисодий ўсиш тушунчаси. Иқтисодий ўсиш улчови; потенциал ва ҳақиқий даромад динамикаси.

Иқтисодий ўсиш - бу объектив қонуният бўлиб, аҳолининг ўсиши, ФТТ жараёнлари, ишлаб чиқариш ҳажмининг маълум бир вақт давомида ўсиши каби жараёнлар билан боғланган. Иқтисодий ўсиш жами таклифнинг ўсишини билдиради ёки бошқача сўз билан айтганимизда потенциал жами ишлаб чиқариш ҳажмини билдиради. Шундай қилиб иқтисодий ўсиш нафақат ишлаб чиқаришнинг ўсишини, балки Иқтисодиёт потенциалининг ўсишини билдиради.

Иқтисодий ўсишда нафақат мамлакат реал даромадларининг ўсишини, шунингдек жон бошига тўғри келадиган реал даромадларнинг ўсиши ҳам тушинилади.

Иқтисодий ўсиш икки хил усул билан аниқланади ва ўлчанади.

Биринчи усул, ЯММ ни (ЯИМ, СММ) утган даврга нисбатан ўзгариши сифатида аниқланади ва мамлакатнинг умумИқтисодий имкониятлари ҳаракатини аниқлаш учун ишлатилади.

Иккинчи усул, реал ЯММ ни (ЯММ, СММ) утган даврга нисбатан аҳоли жон бошига ўзгариши сифатида аниқланади.

Иқтисодий ўсишни аниқлаш ва асослаб бериш жараёнларида қуйидагиларга эътибор бериш керак:

- 1) Иқтисодий ўсишни ўлчаш;
- 2) Ўсиш омиллари;
- 3) Иқтисодий ўсиш моделлари.

Миллий иқтисодиёт ўсишини ўлчашда жами даромадларнинг (маҳсулотларнинг) ҳар хил индикаторларидан фойдаланиш мумкин. Умумий ўсиш даражаси аслида ЯИМ миқдори билан белгиланади. Шунингдек бу кўрсаткичлар миқдори ва ҳал қилаётган вазифасига қараб ЯММ ёки МД ҳам бўлиши мумкин. Бу кўрсаткичларнинг бари бир-бирига жуда ҳам яқин. ЯММ ҳам ЯИМ каби ушбу мамлакат аҳолиси олаётган даромадлар миқдорини кўрсатади. Шунинг учун ҳам уни аҳоли жон бошига тўғри келадиган даромадлар динамикаси ва даражасини аниқлаётганда фойдаланиш мумкин. Иқтисодий ўсиш назарияси ва моделларида умумий макроиқтисодий кўрсаткичларнинг фарқи унчалик катта аҳамиятга эга эмас. Чунки, уларнинг фарқи иқтисодий ўсиш чегараси ва омиллари ўсиш даражасини таҳлил қилишда ҳал қилувчи жараён бўлиб ҳисобланмайди.

Иқтисодий ўсиш назариясида даромадларни олишдаги умумий кўрсаткичлар таркиби одатда истеъмол ва инвестицияларга бўлинади.

$$I : Y = C + I ;$$

Давлат харажатлари ва соф экспорт кўрсаткичлари ҳам истеъмол ва инвестицияларга бўлинади. Абсолют миқдордаги кўрсаткичлар динамикаси Y_t (t -вақт индекси) ва жон бошига тўғри келадиган кўрсаткичлар биргаликда ўсиш жараёнини билдиради. Истеъмол ҳажми C_t Иқтисодиётнинг провард мақсадини ва яшаш даражасини ошишини билдирса, инвестиция эса I_t ресурс имкониятларининг ўсиши ва техник янгиликларнинг моддийлашишини билдиради. Истеъмол ва инвестиция ўртасида етарлича қарама-қаршилик мавжуд, чунки жорий истеъмол миқдорининг ошиши Иқтисодий ўсиш потенциали имкониятларини қисқартиради.

Ўсишнинг барча имкониятлари реал миқдорда, яъни доимий нархларда қаралади. Аксинча, номинал кўрсаткичда уларнинг динамикаси нафақат ўсиш даражасини, балки инфляцияни кўрсатган булар эди.

Ҳар бир кўрсаткич бўйича уч хил миқдордаги динамикани таҳлил қилиш мумкин.

1. Абсолют кўрсаткич: масалан, реал ишлаб чиқариш Y_t ;

2. Абсолют қўшимча ўсиш: масалан, ишлаб чиқаришнинг ошиши.

$$Y_t = Y_t - Y_{t-1} ;$$

3. Қўшимча ўсиш даражаси: масалан, ишлаб чиқаришнинг қўшимча ўсиши

Y_t .

Иқтисодий ўсиш суръатлари қуйидаги формулалар ёрдамида аниқланади:

а) базис ўсиш суръати = Y_i / Y_0 ;

б) занжирли ўсиш суръати = $Y_i / (Y_{i-1})$;

Қўшимча ўсиш суръатлари эса:

а) базисли қўшимча ўсиш суръати = $(Y_i - Y_0) / Y_0$;

б) занжирли қўшимча ўсиш суръати = $(Y_i - Y_{i-1}) / Y_{i-1}$:

Ҳар бир мамлакат иқтисодий ўсишга интилади, чунки иқтисодий ўсиш, биринчидан миллий маҳсулот ҳажмини ва даромадни кўпайишини, иккинчидан ресурслардан самарали фойдаланишни, учинчидан янги-янги эҳтиёжлар ва имкониятларнинг пайдо бўлишига, тўртинчидан халқаро бозорларда мамлакат обрусининг ошишига олиб келади.

Иқтисодий ўсиш усулларида тўғри ва ўз жойида фойдаланиш катта аҳамиятга эгадир. Масалан, мамлакат ҳарбий салоҳиятини аниқлаш ва ривожлантириш муаммоси каралаётганда иқтисодий ўсишнинг биринчи усулидан, мамлакат аҳолисининг турмуш фаолияти таққосланаётганда иккинчи усулдан фойдаланиш мақсадга мувофиқдир. Масалан, Хиндистонда етиштирилган ЯММ Швейцарияда етиштирилган ЯММ дан 70 % га кўп, ammo аҳолиси яшаш даражаси бўйича Хиндистон аҳолиси Швейцария аҳолиси яшаш даражасидан 60 мартагача кам.

12.2. Иқтисодий ўсишга таъсир этувчи омиллар.

Иқтисодий ўсиш аввол бор фойдаланилаётган ресурсларнинг сони ва сифатига, шунингдек фойдаланилаётган технологияга боғлиқ. Агарда каралаётган омиллар ва иқтисодий ўсиш таркибий қисмлари яхлитлаштирилган бўлса иқтисодий ўсишни экстенсив ва интенсив ўсишга бўлиш мумкин. Агарда фойдаланаётган ресурслар миқдори ўзгармай қолган ҳолда ишлаб чиқариш усса тўлиқ интенсив омиллар ҳисобига амалга ошган ҳисобланади.

Умуман олганимизда иқтисодий ўсиш бир нечта омиллар таъсирида амалга оширилади. Яъни:

1. Табиий ресурслар сони ва сифати;
2. Меҳнат ресурслари сони ва сифати;
3. Асосий капитал ҳажми;
4. Технология ва бошқалар.

Ушбу омилларнинг барчаси ишлаб чиқаришга бевосита таъсир кўрсатади. Бу эса иқтисодий ўсиш истикболларини белгилашда ишлаб чиқариш функцияларидан кенг фойдаланиш имконини беради. Яъни, Иқтисодиётдаги ишлаб чиқариш омиллари миқдорининг кўшимча ўсиш суръатлари ($\Delta K / K$ ва $\Delta L / L$) ва техника тараққиёти натижасида уларнинг умумий унумдорлигини кўшимча ўсиш суръатларига ($\Delta A / A$) боғлиқ ҳолда маҳсулот ишлаб чиқаришнинг кўшимча ўсиш суръатини ($\Delta Y / Y$) ҳисоблаш имконини беради:

$$\Delta Y / Y = \alpha (\Delta K / K) + (1 - \alpha) \Delta L / L + \Delta A / A \text{ ёки}$$

Ишлаб чиқариш ҳажмининг кўшимча ўсиш суръати тенг капитал ҳажми пульвос меҳнат хиссаси пульвос омиллар умумий унумдорлиги кўшимча ўсиши хиссаси.

Бунда коэффициент α ишлаб чиқарилган маҳсулотда капитал хиссасини, $(1 - \alpha)$ - меҳнат хиссасини кўрсатади. Фараз қилайлик, миллий маҳсулотда капитал хиссаси 0,3 ни, меҳнат хиссаси эса $1 - 0,3 = 0,7$ ни Ташкил этса, унда капитални ($\Delta K / K$) ва меҳнатни ($\Delta L / L$) 10% га кўшимча ўсиши ишлаб чиқариш ҳажмини ҳам 10 % га кўшимча ўсишига олиб келади. ($0,3 \times 10 \% + 0,7 \times 10 \% = 3 \% + 7 \% = 10\%$) Яъни, экстенсив омиллар ҳисобланади. Аммо, Иқтисодий ўсишни таъминловчи интенсив омиллар ҳамма вақт ҳам кадрланган ва иложи борича улардан фойдаланишга ҳаракат қилинади. Шунинг учун ҳам давлат Иқтисодий ўсишни қўллаб-қувватлаш мақсадида, фан-техниканинг истикболли йўналишларини белгилаш, ходимларни тайёрлаш ва қайта тайёрлаш, солиқ механизми ва тизимини иложи борича ихчамлаштириш каби ишларни олиб бормокда.

Хусусан, республикамизда фан-техника ютуқларидан самарали фойдаланишни Республика фан-техника кумитаси олиб боради. Яъни, илмий-тадқиқот ва тажриба-конструкторлик ишларини ривожлантириш ва натижаларни ишлаб чиқаришга зудлик билан қўллаш мақсадида йирик-йирик лойиҳалар ишлаб чиқилган ва шунингдек ушбу кумита томонидан ҳар йили бир нечта маҳаллий ва ҳалқаро олимпиада, конференция, коллуквиум ва энг яхши илмий ишлар курик танловлари утказилиб турилади.

Бундан ташқари республика таълим тизимида кескин янгиликлар қилинмоқда. Яъни, республикада миллий кадрларни етиштириш мақсадида кўп босқичли “Кадрларни тайёрлаш миллий дастури” қабул қилинди. Ушбу дастурга асосан ёшларни ҳалқаро жаҳон бозорлари талабига жавоб берадиган даражада ўқитиш ишлари амалга оширилмоқда. Яъни, лицей, коллеж, бакалавратура, магистратура, аспирантура ва докторантураларда уқитини таъминлаш, ёшларни ҳалқаро даражада тайёрлаш ва қайта тайёрлаш учун республика “Умид” “Устоз” ва шунингдек бошқа фондларнинг фаолият олиб бораётганлигини келтириб ўтишимиз мумкин.

Иқтисодий ўсишга мамлакатнинг солиқ тизими ҳам сезиларли таъсир қилади. Солиққа тортиш ставкаларини камайтириш ва амортизацияга ажратмаларнинг ўсиш томон ўзгариши инвестициялар ҳажмини кўпайтиради ва шу орқали иқтисодий ўсишни рағбатлантиради.

Кейинги йилларда ижтимоий ва экологик муаммоларни кучайиши деярли барча мамлакатларда иқтисодий ўсиш энг аввало аҳоли фаровонлигини таъминлашнинг шарти сифатида каралмоқда. Чунки, иқтисодий ўсиш суръатларини таъминлаш зарурлиги сабабли ривожланган мамлакатларда амал қилган иқтисодий ўсишнинг миқдорий назарияси ўз ўрнини иқтисодий ўсишнинг сифат назариясига бушатиб берди. 70 йиллар охирларидан бошлаб жаҳонда муҳим ривожланиш гоёси табора тарқалиб бормоқда. Унинг асосий мақсади келажак авлодлар эҳтиёжини, яъни экология жиҳатдан чеклашлар ва аҳолининг камбағал катламлари эҳтиёжини ҳисобга олишдир.

Яъни, давлат сиёсати иқтисодий ўсишнинг қуйидаги муаммоларини хал этишга йуналтирилган:

- истеъмол даражаси юқори бўлган иқтисодиётнинг барқарор ҳолатини таъминлашга қаратилган омонат жамғариш меъёрларини танлаш;
- аҳоли ўсишини тартибга солиш;
- фан-техника тараққиётининг экологик жиҳатдан хавфсиз ютуқларини жорий этиш ва меҳнат унумдорлигини ошириш.

Иқтисодий ўсишнинг ижтимоий йуналтирилганлиги кучайиб бориши билан Иқтисодий назария ва амалиётда халқ фаровонлиги тушунчаси жамият ижтимоий-Иқтисодий тараққиётининг энг муҳим мезонлари сифатида янада аниқланмоқда ва кенгайтирилмоқда.

Агарда илгарилари уни моддий таъминланганликнинг миқдорий кўрсаткичлари акс эттирган бўлса, ҳозирда биринчи ўринга ўртача умр кўриш, улим даражаси, шу жумладан болалар улими, ишсизлик даражаси, даромадлар тенгсизлиги, таълим даражаси, атроф-муҳитнинг ифлосланиши ва бошқа шу каби кўрсаткичлар қуйилмоқда. Яъни, Иқтисодий ўсиш шахснинг ривожланиб бориши учун шароит яратиб бериши лозим.

Иқтисодий ўсишнинг салбий оқибатларидан бири бўлиб аҳолини ижтимоий, мулкӣ табақаланиши кучайиши ҳисобланади. Шунинг учун ҳам давлат аҳоли турли катламларини ҳимоя қилиш мақсадида ижтимоий сиёсатларни олиб боради.

Давлат ушбу ижтимоий сиёсатларни олиб боришдан олдин аҳоли дараомадлари миқдорини аниқлайди. Аҳоли даромади иш хақи, дивидентлар ва фоизлардан, шунингдек трансферт тўловларидан ташкил топади. Даромадларнинг кенгроқ маъноси пулсиз ёки имтиёзли нархларда аҳоли оладиган товарлар ва таълим, соғликни сақлаш, уй-жой коммунал хўжалиги, транспорт ва бошқа хизматлар кўринишидаги тўловларни ҳам ўз ичига олади.

Иш хақи, дивидентлар ва фоизларни ишлаб чиқаришда бевосита катнашганлар даромадларни тақсимлаш натижасида оладилар. Давлат даромадларни тақсимланишига иш ҳақининг энг кам миқдорини қонуний

равишда урнатиш орқали таъсир кўрсатади. Энг кам иш хақи ушбу мамлакатда таркиб топган турмуш шароитига боғлиқ бўлиб, энг кам истеъмол бюджети асосида аниқланади.

Давлат даромадларнинг қайта тақсимланишини асосан икки хил таянч омиллар ёрдамида амалга оширади:

1. Солиқ тизими;
2. Трансферт дастурлари.

Давлат трансферт дастурларидан ташқари яна бир қатор нодавлат ва жамоат дастурлари ҳам мавжуд. Давлат ва нодавлат Ташкилотлари трансферт дастурларини барча турлари ягона бир мақсадга, яъни аҳоли даромадларини тенглаштиришга йуналтирилган.

Даромадлар тақсимланишининг тенгсизлигини ифодалаш учун кўп ҳолларда Лоренц эгри чизиғи диаграммасидан фойдаланилади.

Бу чизма тўртбурчак кўринишида бўлиб, унинг горизантал томонида аҳоли хиссаси (фоизи), вертикал томонида-даромад хиссаси (фоизи) кўрсатилган. Агар жамиятда даромад мутлоқ баравар тақсимланган деб фараз қилсак, яъни 20 % аҳоли жами даромаднинг 20 % га, 40 % - 40 % га эга бўлса, унда мутлоқ тенгликнинг бу вазиятини ифодаловчи чизиқ биссектриса кўринишига эга булар эди.

12.1-чизма.

Лоренц эгри чизиғи.

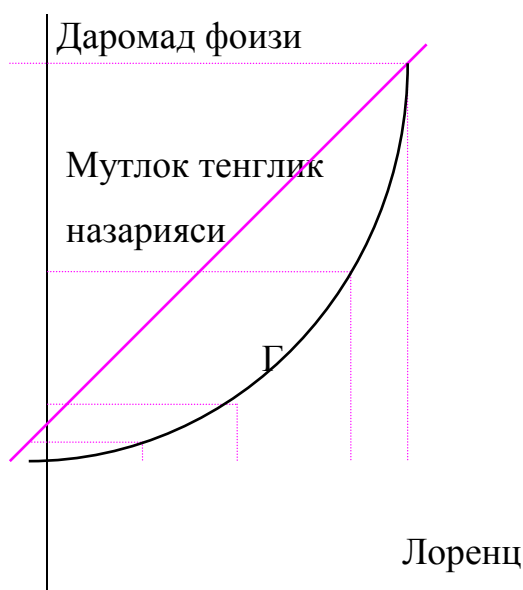



Аммо, ҳаётда аҳоли ўртасида даромадларни тақсимланиши бир хил эмас. Масалан, агар аҳолининг 20 % А нукта билан белгиланган даромадларнинг озгина қисмини олса, аҳолининг 40 % Б нукта билан белгиланган қисмини олади ва хоказа. Бундай ҳолатда даромадни ҳақиқатда тақсимланишини билдирувчи чизиқ Лоренц эгри чизиғи деб аталади. Биссектриса ва Лоренц эгри чизиғи ўртасидаги ўзилиш ёки майдон қанча катта бўлса, даромад тақсимланишининг тенгсизлик даражаси шунча юқори бўлади. Бу ўзилиш катталиги тенгсизлик даражасини ифодалайди.

12.3. Иқтисодий ўсиш моделлари.

Иқтисодий ўсиш моделлари ўзлуксиз ёки дискрет вариантларда ёзилиши мумкин. Биринчи ҳолатдаги Y_t , I_t , C_t , K_t , L_t , W_t ўзгарувчи моделлари вақтнинг ўзлуксиз функцияси ҳисобланади. Иккинчи ҳолатда бу миқдорлар вақтнинг кетма-кетлиги сифатида каралади. Агарда модел реал статистик маълумотлардан Ташкил топса ва амалий ҳисоб-китобларда фойдаланилса, у ҳолда уни дискретной қилиш осан, чунки статистик маълумотлар ҳар доим ўзлуксиз эмас, балки дискретдир.

Иқтисодий ўсиш моделларининг умумлаштирилган “каркаси”ни қуйидагича ёзиш мумкин. Ушбу каркасдаги ҳар бир аниқ моделни тўзаетганда айрим қўшимча ўзгарувчилар, чеклашлар, иқтисодий шароитлар ва имкониятлардан фойдаланиш мумкин.

$$Y_t = F (K_t, L_t, t); \quad (1)$$

$$Y_t = C_t + I_t; \quad (2)$$

$$K_t = K_{t-1} + I_t - W_t; \quad (3)$$

$$I_t = \alpha \ t Y_t; \quad (4)$$

$$W_t = \beta K_t. \quad (5)$$

Ушбу моделлар нисбатининг маъноси қисқача қуйидагилардан иборат:

- (1) ишлаб чиқариш функцияси формуласи: бу ерда t га боғлиқ ҳолда моделда техник тараққиётни тасвирлашни киритиш мумкин;
- (2) даромадларни истеъмол ва инвестицияга тақсимлашни кўрсатувчи асосий макроиктисодий айният;
- (3) вақтинчалик инвестиция бўлмаган вазиятда инвестиция ва уни чиқиб кетишини ҳисобга олган ҳолда капитал ҳажми динамикасини ҳисоблаш формуласи;
- (4) жамғариш нормаси (dt) орқали даромадлар ва инвестицияларни боғлаб турувчи айният;
- (5) чиқиб кетишнинг доимий нормаси (β) шароитида капитални чиқиб кетишини ҳисоблаш формуласи.

Ушбу тизимдаги энг асосий формула бўлиб ишлаб чиқариш функцияси (1) ҳисобланади.

(1)-(5) модели биринчи марта 1956 йили Р. Солоу томонидан таклиф қилинган эди. Унинг турлича кўришинишлари ва усулларида ҳозирги кунда ҳам кенг фойдаланилиб келинмоқда. Солоу моделида ишлаб чиқариш функцияси (1) ишлаб чиқариш омилларининг энг сўнги натижасини билдиради ва унда капитални жамғаришда инвестицияларга қилинган кўшимча харажатлар капиталдан фойдаланишдаги кўшимча самараларни қопламай қолган вазиятда тўхтатилади. Солоу модели пайдо булгунча Иқтисодий ўсишни кўрсатадиган модел бўлиб Ҳаррод-Домар модели (1939,1946) ҳисобланган. Уларнинг моделида ўсишни таъминлайдиган асосий омил бўлиб доимий капитал кайтими ўсиши ҳисобланган. Солоу модели Ҳаррод-Домар моделига нисбатан иқтисодий ўсишни изоҳлашда кўшимча кўрсаткичларга эга.

Демак, Ҳаррод-Домар моделида ўсишини таъминлайдиган асосий омил бўлиб капитал жамғариш ҳисобланар экан. У 1920-50 йиллардаги иқтисодий ўсишларни кўзатишларда кул келган, аммо кейинги йиллардаги кўзатишларга тўғри келмай қолган. Унинг асосий моҳияти:

1. Капитал унумдорлигининг доимийлигини, $v = dy/dk$;
2. Доимий жамғариш нормаси, $a = I/Y$;

3. Капитал чиқиб кетиши мумкин эмаслиги, $W = 0$;
4. Инвестицион ўзулиш ҳам нолга тенг, $dk(t)/dt = I(T)$;
5. Модел техник тараққиётни ҳисобга олмайди;
6. Ишлаб чиқариш меҳнат харажатларига боғлиқ эмас, чунки меҳнат ресурслари камёб ҳисобланмайди.

Капитал унумдорлигининг доимий хусусияти, агарда меҳнат камёб ресурс ҳисобланмаса Леонтьевнинг ишлаб чиқариш функциясидан иборат бўлади. $Y(t) = \min ((aL(t); dK(t));$

Моделда даромадларнинг ўсиш тезлиги инвестиция билан пропорционалдир. $dy/dt = VI(t) = VAU$;

Даромадларни қўшимча ўсиши dy/Ydt вақт билан доимийдир ва α в га тенг. У жамғариш нормасига ва капитал унумдорлигига пропорционал. Ҳаррод - Домар моделида инвестиция (I) ва истеъмол (C) ҳам шундай даражада усади. Бунда истеъмол билан инвестиция ўртасидаги қарама қаршилиқлар шундан иборатки, яъни жамғариш нормаси (α) қанчалик юқори бўлса, истеъмолнинг ўсиш нормаси ҳам шунчалик юқори ва унинг бошлангич даражаси шунчалик кам бўлади. Бу қарама-қаршилиқни хал қилиш учун истеъмол тўғрисида доимий равишда қўшимча маълумотларга эга бўлиш керак.

Агарда ишлаб чиқаришнинг талаб қилинаётган ўсиш даражаси аҳоли сони ва бандликнинг ўсиш даражасидан юқори бўлса, меҳнат камёб омил бўлиб ҳисобланмайди. Яъни, бунда меҳнатни капитал билан алмаштириб бўлмаса ва шунингдек техник тараққиёт ҳам бўлмаса ушбу моделда меҳнат лимитловчи омил бўлиб ҳисобланиши мумкин. Умумий ўсиш даражаси меҳнатга қилинган харажатларнинг ўсиш даражасига тенглашади, жон бошига истеъмол ва жамғариш даражалари эса ўсишдан тўхтайдди. Ҳозирги даврда иқтисодий ўсишни таъминлашда техник тараққиёт, меҳнат ва капиталнинг сифати, бир-бирини алмаштириши ва биргаликда фаолият кўрсатишлари асосий ресурс ва омил бўлиб ҳисобланади. Шунинг учун ҳам ушбу омилларни ҳисобга олмайдиган ўсиш назариясида, яъни, ўсишнинг асосий манбаи бўлиб, капитални физик жамғариш, ўсишни доимий равишда тартибга солиб турувчи

омил бўлиб ҳисобланади. Жамғариш нормаси эса аста-секинлик билан иккинчи планга тушиб қолади.

Иқтисодий ўсишни тарифлайдиган бошқа бир модел бўлиб Р.Солоу модели ҳисобланади. Ҳаррод -Домар моделига нисбатан Солоу модели макроиқтисодий жараёнларнинг айрим томонларини тўлиқроқ очиб беради. Яъни, биринчидан бу моделда ишлаб чиқариш функцияси тўғри чизикдан иборат эмас ва унумдорликнинг камайиб бориши каби хусусиятларга эга. Иккинчидан, модел асосий капиталнинг чиқиб кетишини ҳисобга олади. Учинчидан, Солоу модели меҳнат ресурслари ва техник тараққиёт динамикаси ва уларнинг иқтисодий ўсишга таъсирини ҳисобга олади. Тўртинчидан, бу ерда кўпгина ҳолларда истеъмол даражасини максималлаштириш вазифаси қўйилади ва ҳал қилинади.

Биз Солоу моделини тўлиқ изоҳлаб бермоқчи эмасмиз, балки унинг асосий йўналишилари, хусусиятлари ва хулосаларини келтириб утмоқчимиз.

Солоу моделининг кўриниши ва хусусиятлари:

1. Ишлаб чиқариш функцияси қуйидаги кўринишга эга:

$Y=F(K,L)$; бу ерда Y - ишлаб чиқариш ёки даромад; K - капитал; L - меҳнат.

Масштаб кайтими доимий $F(ZK,ZL) = ZF(K,L)$. Омиллар унумдорлиги ижобий, аммо камаювчи бўлиб ҳисобланади: $Y'_k > 0$; $Y'_l > 0$; $Y''_{kk} < 0$; $Y''_{ll} < 0$.

2. Капиталнинг W чиқиб кетиш миқдори унинг миқдorigа K пропорционал:

$W = \beta K$. бу ерда β чиқиб кетиш нормаси.

3. Жамғариш нормаси доимий ва инвестиция I эса αY га тенг.

4. Даромадлар Y истеъмол ва инвестицияга буланида: $Y=C+I$;

5. Бандлар сони L эса n даражада доимий усади.

6. Меҳнатни тежайдиган техник тараққиёт g даражага эга, яъни бир ишчига g даража билан бирга усади.

Қисқача хулосалар.

1. Мамлакат иқтисодий ўсиши икки хил усулдан фойдаланган ҳолда аниқланар экан. Биринчиси, мамлакатда етиштирилаётган маҳсулотларни утган даврга

нисбатан солиштириш ва иккинчиси, мамлакатда етиштирилган маҳсулотларни утган даврга нисбатан аҳоли жон бошига солиштириш орқали аниқланар экан.

2. Иқтисодий ўсишни аниқлаш ва асослаб бериш жараёнларида қуйидагиларга эътибор берилар экан: Иқтисодий ўсишни аниқлаш, ўсиш омиллари, Иқтисодий ўсиш омиллари ва бошқалар. Иқтисодий ўсиш суръатлари базисли ўсиш суръатлари, занжирли ўсиш суръатлари, қўшимча базисли ва занжирли ўсиш суръатлари ёрдамида аниқланади.

3. Кейнсианчилар иқтисодий ўсишни биринчи навбатда талаб омилларига боғлашади ва улар таъкидлашича давлат фискал ва пул-кредит сиёсати орқали уни бошқариб туриши мумкин. Иқтисодий теория тарафдорлари таъкидлашича Иқтисодий ўсиш авваламбор таклиф омилларига боғлашади, яъни олдиндан уйланган солиқ тизими орқали рағбатлантирилиб борилади деб ҳисоблашади. Кўпгина Иқтисодчилар фикрича Иқтисодий ўсиш давлатнинг индустриал сиёсатини Ташкил қилишда катнашишига олиб келади.

4. Иқтисодий ўсиш фойдаланилаётган ресурсларнинг сони ва сифатига ҳамда технологияга боғлиқ экан. Агарда буларни яхлитлаштирилса улар экстенсив ва интенсив ўсишга бўлинади. Ишлаб чиқариш ресурслар миқдорини ўзгартирмаган ҳолда усса интенсив омиллар ҳисобига амалга ошган ҳисобланади. Иқтисодий ўсишга таъсир кўрсатадиган омилларга табиий ресурслар сони ва сифати, меҳнат ресурслари сони ва сифати, капитал, технология ва бошқалар.

5. Иқтисодий ўсиш моделлари деганда иқтисодий ўсишни аниқлашда фойдаланиладиган моделлар тушинилади. Бу моделлар бир нечта Иқтисодий формулалар ёрдамида изоҳланади. Худди шундай моделларга Р.Солоу, Ҳаррод-Домар, Леонтьев ва бошқаларни киритишимиз мумкин.

Таянч иборалар.

Иқтисодий ўсиш, аҳолининг ўсиши, ФТТ, ЯММ, СММ утган даврга нисбатан солиштириш, Иқтисодий ўсиш усуллари, инсон капитали инвестицияси, инновация, экстенсив ва интенсив Иқтисодий ўсиш, Иқтисодий ўсишни ўлчаш, ўсиш омиллари, Иқтисодий ўсиш моделлари, истеъмол ва

инвестиция, базисли ва занжирли ўсиш суръати, базисли ва занжирли қўшимча ўсиш суръатлари, абсолют кўрсаткич, абсолют қўшимча ўсиш, қўшимча ўсиш даражаси, табиий, инсон, капитал ресурслар, технология, сифат назарияси, солиқ тизими, трансферт дастурлари, Лоренц эгри чизиғи, Р.Солоу ва Ҳаррод-Домар модели, доимий жамғариш нормаси, капитал унумдорлиги доимийлиги, инвестицион ўзилиш ва бошқалар.

Назорат ва мулоҳаза саволлари.

1. Иқтисодий ўсиш тушунчаси ва уни ўлчаш усуллари изохлаб беринг.
2. Иқтисодий ўсиш суръатлари қандай аниқланади ?
3. Иқтисодий ўсишга таъсир этувчи омилларни формулалар ёрдамида тушинтириб беринг.
4. Иқтисодий ўсиш қандай салбий оқибатларга олиб келади ?
5. Иқтисодий ўсишда Лоренц эгри чизиғининг қандай алоқаси мавжуд ?
6. Иқтисодий ўсиш моделларининг умумлаштирилган каркасини қандай ёзиш мумкин.
7. Р.Солоу ва Ҳаррод-Домар моделларини тушунтириб беринг.

Адабиётлар рўйхати.

1. Каримов И.А Бунёдкорлик йўлидан. 4 Том. Т.: “Ўзбекистон”, 1996.351 бет.
2. Агапова Г.А., Серегина С.Ф. Макроэкономика С., ДИС нашриёти 1997
3. М.К.Бункина, В.А.Семянов. “Макроэкономика” М.:1995
4. М.Бурдо, Ч.Вишлош. “Макроэкономика”(Европейский текст). С. Петербург. Судостроение.: 1998
5. В.М.Гальпирин, С.М.Игратов, В.И.Моргунов. “Макроэкономика” Том-1. С. Петербург. 1994
6. Д. Жеффри, Д. Сакс и др. “Макроэкономика. Глобальный подход”. М.: Из-во “Дело”. 1996
7. Йўлдошев З., косимов М.С. “Макроиқтисодиёт асослари”.-Т.: Укитувчи. 1994
8. В.Н.Костюк. “Макроэкономика”.-М.:1998
9. Т.Линвут, Гайгер. “Макроэкономика теория и переходная экономика”. М.:1996

13-Боб: Ҳалқаро савдо назарияси.

13.1. Ҳалқаро савдо ривожланишининг аҳамияти ва унинг асосий кўринишлари.

13.2. Ташқи савдо контрактларини тўзиш ва уларнинг турлари.

13.1. Ҳалқаро савдо ривожланишининг аҳамияти ва унинг асосий кўринишлари.

Жаҳон савдоси Ташқи Иқтисодий алоқаларнинг асосий шаклидир. Унинг кенгайиши ва чуқурлашуви натижасида капитални четга чиқариш имкониятлари юзага келди ва унга боғлиқ равишда халқаро молия-валюта кредит муносабатлари ривожланди.

Ташқи савдонинг вужудга келиши икки муҳим объектив сабаблар билан изоҳланади. Биринчидан, бу табиий ва хом ашё ресурсларининг мамлакатлар ўртасида текис тақсимланмаганлигидир.

Ҳалқаро савдо ривожланишининг зарурлигини аниқловчи иккинчи муҳим сабаб-бу турли мамлакатларда ишлаб чиқарувчи кучларнинг бир хил ривожланмаганлигидир.

Бу икки объектив сабаб ҳар қандай миллий Иқтисодиётнинг такрор ишлаб чиқариши жараёнида халқаро савдонинг аҳамиятини аниқлайди. 90-йилларнинг бошларида халқаро савдо ҳажми АҚШда ялпи миллий маҳсулотнинг 16-18 фоизини, Германияда 30-39 фоизини Ташкил этди. Шу даврда Ўзбекистон ялпи миллий маҳсулотида Ташқи савдонинг улуши 10-12 фоиз атрофида булди.

Ташқи савдо халқаро айирбошлашнинг анъанавий шакли сифатида қуйидаги кўринишларни ўз ичига олади:

- маҳсулотларни айирбошлаш: ёкилги-хом ашё маҳсулотлари, кишлоқ хўжалиги маҳсулотлари, саноат маҳсулотлари;

- хизматларни айирбошлаш: муҳандислик-маслаҳат хизматлари, транспорт хизматлари, туризм ва бошқа хизматлар. Ҳозирги вақтда хизматларнинг жаҳон экспортидаги хиссаси 30 фоиздан ошиб кетди;

- янги илмий-техник маълумотларни айирбошлаш: лицензиялар ва “ноу-хоу” лар. Улар хиссасига ҳалқаро савдо оборотининг 10 фоизига яқини тўғри келади.

Ҳалқаро савдо маҳсулотлар, хизматлар ва фан-техника маълумотларини айирбошлашнинг барча кўринишлари Ташқи савдо операциялари ёрдамида амалга оширилади. Улар ўз навбатида экспорт, импорт, реэкспорт ва реимпорт операцияларига бўлинади.

Экспорт операцияси-маҳсулотларни чет мамлакатларга чиқариш.

Импорт операцияси-маҳсулотни ҳорижий шерикдан сотиб олиш ва уни мамлакатга олиб келиш.

Реэкспорт операцияси - аввал импорт қилинган ва қайта ишлов берилмаган маҳсулотни чет элга олиб чиқиб сотиш.

Реимпорт операцияси - аввал экспорт қилинган ва у ерда қайта ишлов берилмаган маҳсулотни чет элда сотиб олиш ва мамлакатга олиб келиш.

13.2. Ташқи савдо контрактларини тўзиш ва уларнинг турлари.

Ташқи савдо операциялари турли мамлакатлардаги шерикларининг маълум изчилликда амалга ошириладиган ҳаракатларни ифодалайди. Бу ҳаракатлар бозорини ўрганиш, унинг рекламаси, сотиш тармоқларини яратиш, тижорат таклифларини ўрганиш, музоқаралар утказиш, контрактлар тўзиш ва уни бажаришни ўз ичига олади. Контракт битим катнашчилари яъни, шериклар ўртасидаги тижорат муносабатлари расмийлаштириладиган асосий ҳужжат ҳисобланади. Савдо соҳасидаги битимнинг бошқа бир катнашчиси шерик - контрагент деб аталади.

Ҳар қандай савдо операцияси бозорни ўрганишдан бошланади. Талаб ва уни кенгайтириш йўллари, нарх даражаси ва ўрганиш тенденцияси, рақобатнинг кескинлиги, ишлаб чиқаришнинг техник даражаси ва ривожланиш имкониятлари ва хоказолар ўрганилади. Контрактларни тўзиш бўйича тайёрлов ишларини муҳим босқичи чет эллик шерикни аниқлаш, унинг фаолияти хусусияти ва ҳажмини, Ҳуқуқий ва молиявий аҳволини ва ишончлилигини ўрганиш ҳисобланади.

Ташқи савдо битим катнашчиларидан бири ўз шеригини аниқлагандан сўнг унга таклиф киритади. Бу таклиф “оферта” деб юритилиб, катъий ва эркин бўлиши мумкин.

Қатъий таклиф - бу фақат бир харидорга маҳсулотни сотиш учун қилинган таклиф бўлиб, таклиф қилган томон бу харидордан жавоб олмагунча ёки таклифда кўрсатилган муддат тугамагунча бошқа шерикга мурожаат қилиш Ҳуқуқига эга эмас. Агар харидор қилинган таклифга розилигини билдирса, у ҳолда битим тўзилган ҳисобланади.

Эркин таклиф - бу сотувчини боғлиқ қилиб куймайдиган ҳамда жавоб учун муддат белгиланмаган таклифдир. Бунда сотувчи бир неча харидорга бир вақтда таклиф қилиши мумкин. Агар улардан бири сотувчига ўз розилигини билдирса, у ҳолда битим тўзилган ҳисобланади.

Контрактда аниқланадиган шартларга кура улар қуйидаги гуруҳларга бўлинади:

- узоқ муддатли (3-5 ва ундан ортиқ йилга), бу объектлар кўриш, қўшма ишлаб чиқариш, молларни мунтазам етказиб бериш ва шу кабилар;

- бир марталик - бу шериклар ўртасида бевосита алоқаларни тез айирбошлаш мақсадида тузилади;

- муддатли - маҳсулотни катъий белгиланган вақтда етказиб беришни кўзда тўтади. Бу шарт бўзилганда харидор контрактдан воз кечиш Ҳуқуқига эга;

- махсус - бу лойиҳа ва монтаж ишларига, техник хизмат кўрсатишга, эҳтиёт қисмларни етказиб бериш ва шу кабилар юзасидан тузилади;

- чегаравий - битимнинг асосий шартларига эга бўлиб, улар ишларни бажариш мобайнида аниқланади;

- ниятлар ҳақида шартномалар - бунда фақат сотувчининг маълум маҳсулотларни сотиш нияти ва харидорни уларни катъий мажбуриятларсиз сотиб олиш нияти белгиланади.

Жаҳон амалиётида битимларни тайёрлашни енгиллаштириш мақсадида бир неча бўлимлар ёки қисмларни ўз ичига олувчи бир шаклдаги контрактлар кулланилади:

1. Томонларни аниқлаш, яъни сотувчи ва харидор сифатида катнашувчи корхона ва Ташкилотларнинг номи.

2. Контрактнинг предмети ёки шартнома тўрини ва олди-сотдига мўлжалланган маҳсулотни таърифлаш.

3. Мол етказиб беришнинг базис шартлари, сотувчи ва харидор ўртасидаги маҳсулотларни ташиш унинг ҳақини тўлаш, ҳужжатларни расмийлаштириш буйиса мажбуриятларни тақсимлайди, шунингдек маҳсулотга эгаллик Ҳуқуқини сотувчидан харидорга ўтиш ҳолатини аниқлайди.

4. Етказиб бериш муддати - унда маҳсулотни муддатдан аввалроқ етказишга рухсат олиш Ҳуқуқи ва тартиби келишиб олинади.

5. Маҳсулот миқдори - у асосан физик бирликларда кўрсатилади.

6. Нарх ва контрактнинг умумий баҳоси.

7. Тўлов шартлари.

8. Маҳсулотларни ураш ва маркировкалаш.

9. Сотувчиларнинг кафолатлари, яъни, уларни харидорга маълум сифатдаги маҳсулотни етказиб бериш мажбуриятлари.

10. Суғурта қилиш юқларини ташишда юз беридаган йўқотишларни қоплашни кўзда тўтади.

11. Енгиб бўлмас кучлар ҳолати ёки “форс-мажор” ҳолати.

12. Санкциялар ёки контракт шартлари бўзилганда кулланиладиган таъсир этиш тадбирлари.

13. Низоларни арбитраж ва суд томонидан кўриб чиқилиши томонлар ўртасида жиддий келишмовчиликлар юзага келган ҳолларда кўзда тўтилади.

14. Контрактнинг бошқа шартлари жумласига контрактларни тўзиш ўзгартириш ва тўхтатиш тартиби, даволарни билдириш ва уларни кўриб чиқиш тартиби ва муддати, юклаш бўйича қоидалар ва маҳсулотни етказиб бериш ҳақидаги хабар ва бошқалар киради.

Ҳалқаро савдода олди-сотди контрактларидан ташқари шунингдек пудрат контрактлари, ижара контрактлари ва муқобил савдодаги контрактлар тузилади.

Қисқача хулосалар.

1. Ҳалқаро савдо назария 19 аср бошларида Давид Рикардо томонидан аниқланган таққослаш имкониятлари концепциясига асосланган. Бу концепцияга асосан бирор бир мамлакат бошқа мамлакатга нисбатан бирорта товар ишлаб чиқаришларда имкониятларга эга бўлади ва ушбу товарни ишлаб чиқаришга ихтисослашади.

2. Умуман ташқи савдо муносабатлари икки муҳим объектив сабабларга, яъни табиий ва хомашё ресурсларининг мамлакатлар ўртасида бир текис тақсимланмаганлиги ҳамда мамлакатларда ишлаб чиқариш кучларининг бир хил ривожланмаганлигига кура пайдо бўлган.

3. Ташқи савдо алоқаларига маҳсулотларни айирбошлаш, хизматларни айирбошлаш ва янги илмий-техник маълумотларни айирбошлаш киритилади. Бу айирбошлашларнинг барча кўриниши ташқи савдо операциялари, яъни экспорт, импорт, реэкспорт ва реимпорт операциялари ёрдамида амалга оширилади.

Таянч иборалар.

Ташқи савдо, ҳалқаро савдо, абсолют имкониятлар, таққослаш имкониятлари, савдо шартлари, реклама, тижорат таклифлари, савдо имкониятлари линияси, савдодан ютиш, музоқаралар утказиш, контрактлар тўзиш, шериклар ўртасида муносабатларни расмийлаштириш, шерик контрагент, шерикни аниқлаш, шерик фаолиятининг хусусияти ва ҳажми, Ҳуқуқий ва молиявий аҳволи ва ишончлилигини аниқлаш, оферта, катъий ва эркин таклиф, узоқ муддатли, бир марталик, муддатли, махсус, чегаравий шартномалар, томонларни аниқлаш, контрактнинг предмети ёки шартнома тўрини аниқлаш, базис шартлари, етказиб бериш муддати, маҳсулот миқдори, унинг умумий баҳоси, сотувчиларнинг кафолатлари, суғурталаш, форс-мажор,

санкция, арбидраж ва суд, пудрат, ижара ва мукобил савдодаги контрактлар ва бошқалар.

Назорат ва мулоҳаза саволлари.

1. Ҳалқаро савдони ривожлантиришнинг объектив ва субъектив сабаблари.
2. Ҳалқаро савдонинг қандай шакллари биласиз ?
3. Ҳалқаро савдода савдо контрактлари қандай тузилади ? Контракт битим катнашчилари кимлар бўлади.
4. Савдода ўз шеригини аниқлагандан кейин қандай таклиф киритилади .
5. Контрактлар аниқланадиган шартларига қура қандай гуруҳларга бўлинади ? Савдо битимларини енгиллаштириш мақсадида қандай контрактлар тузилади ?

Адабиётлар рўйхати.

1. Каримов И.А Бунёдкорлик йўлидан. 4 Том. Т.: “Ўзбекистон”, 1996.351 бет.
2. Агапова Г.А., Серегина С.Ф. Макроэкономика С., ДИС нашриёти 1997
3. М.К.Бункина, В.А.Семянов. “Макроэкономика” М.:1995
4. М.Бурдо, Ч.Вишлош. “Макроэкономика”(Европейский текст). С. Петербург. Судоистроение. 1998
5. В.М.Гальпирин, С.М.Игратов, В.И.Моргунов. “Макроэкономика” Том-1. С. Петербург.: 1994
6. Д. Жеффри, Д. Сакс и др. “Макроэкономика. Глобальный подход”. М.: Из-во “Дело”. 1996
7. Йўлдошев З., косимов М.С.“Макроиктисодиёт асослари”. Т.: Укитувчи. 1994
8. В.Н.Костюк. “Макроэкономика”.М.:1998
9. Т.Линвут, Гайгер. “Макроэкономика теория и переходная экономика”. М.:1996
10. Н.Г.Менкью. “Макроэкономика”. Из-во Московского университета.:1994
- 11.Эдвин ДЖ. Допан. “Макроэкономика”. С. Петербург.: 1994
12. М.А. Хақимова. “Макроиктисодиёт”. Т.: “Меҳнат”. 1997

14- Боб: Савдо сиёсати.

14.1. Божхона тарифлари назарияси.

14.2. Божхона тарифларини ишлаб чиқарувчиларга, истеъмолчиларга ва мамлакат аҳолиси турмуш даражасига таъсири.

14.3. Тарифларни қўлловчи ҳамда уларга қарши фикрлар.

14.4. Импорт квоталари ва лицензияларини тақсимлаш услублари.

14.5. Демпинг ва демпингга қарши тадбирлар.

14.1. Божхона тарифлари назарияси.

Савдо сиёсати - давлат томонидан ҳалқаро савдога солиқ, субсидия, валюта назорати ва импорт ёки экспортни тўғридан-тўғри чеклаш сиёсатлари олиб бориш орқали таъсир кўрсатиш ҳисобланади.

Мамлакат ташқи савдосини чеклаш борасида олиб борилаётган ҳар қандай чора-тадбирлар аҳоли турмуш фаолиятининг пасайишига олиб келади. Шу нуқтаи-назардан олиб карасак эркин ташқи савдо сиёсати фойдалироқ бўлиб ҳисобланади. Аммо, амалиётда ташқи савдони чеклашнинг 50 дан ошиқроқ тури мавжуд. Уларнинг айримлари давлат газнасини тулдиришга йуналтирилган бўлса, бошқа бирлари эса умуман импортни чеклашга ва яна бошқа бир тадбирлар эса экспортни чеклашга ёки рағбатлантиришга йуналтирилган. Бундан ташқари, кўпгина мамлакатлардаги катта-катта иқтисодчи ва сиёсатчи гуруҳлар протекционизмни кучайтиришни қўллаб-қувватлашади. Савол тугилади, агарда ташқи савдони чеклаш натижасида аҳоли турмуш фаолияти ёмонлашса протекционизмни кенг қўллаш нима билан боғлиқ ?

Яъни, кўпгина аргументлар протекционизмга ён босса ҳам, у хато ҳисобланади. Чунки уни иқтисодий таҳлиллар ёрдамида асослаб бериш мумкин. Эркин савдо жаҳон иқтисодиёти нуқтаи-назаридан фойдали бўлиш мумкин, аммо алоҳида олинган мамлакат иқтисодиёти нуқтаи-назаридан эса эркин савдо ҳамма вақт ҳам фойдали ҳисобланавермайди. Айрим ҳолатларда

савдо чеклашларини ташқи савдо ютуқларини қайта тақсимлашда, яъни, бир мамлакат аҳолиси турмуш фаолиятини ёмонлаштириш эвазига оширишда фойдаланиш мумкин. Улардан шунингдек гуруҳлар ўртасида оладиган даромадларини қайта тақсимлашда фойдаланиш мумкин. Шунинг учун ҳам Ташқи савдо сиёсатини ишлаб чиқишда олиб бориладиган Ташқи савдо сиёсатининг иқтисодий таҳлили катта аҳамиятга эгадир.

Ташқи иқтисодий савдони тартибга солишнинг энг асосий усулларида бири бўлиб божхона божлари ва таърифлари ҳисобланади. Таъриф, яъни импортга божхона божи савдо сиёсатининг энг қадимий усулларида бири бўлиб ҳисобланади ва доимий равишда давлат газнасини тулдириш учун фойдаланилади. Аммо, тариф нафақат давлат газнасини тулдиришда фойдаланилади, балки миллий ишлаб чиқарувчиларни импорт рақобатидан ҳимоя қилишда ҳам фойдаланилади. Тарифларни ўзгартириш орқали давлат экспорт ва импортни рағбатлантириши ва шу йўл билан ишлаб чиқариш ва истеъмол муносабатларига таъсир этиши мумкин.

Божхона божи - бу мамлакатга олиб келинаётган ёки мамлакатдан олиб чиқилаётган маҳсулотларга солинадиган мажбурий солиқдир. Ҳалқаро амалиётда божхона божларининг турли хиллари кулланилади ва уларни ҳисоблаш йўллари, ифодаланиши ҳамда ҳаракат соҳасига кура қуйидагича гуруҳлаш мумкин.

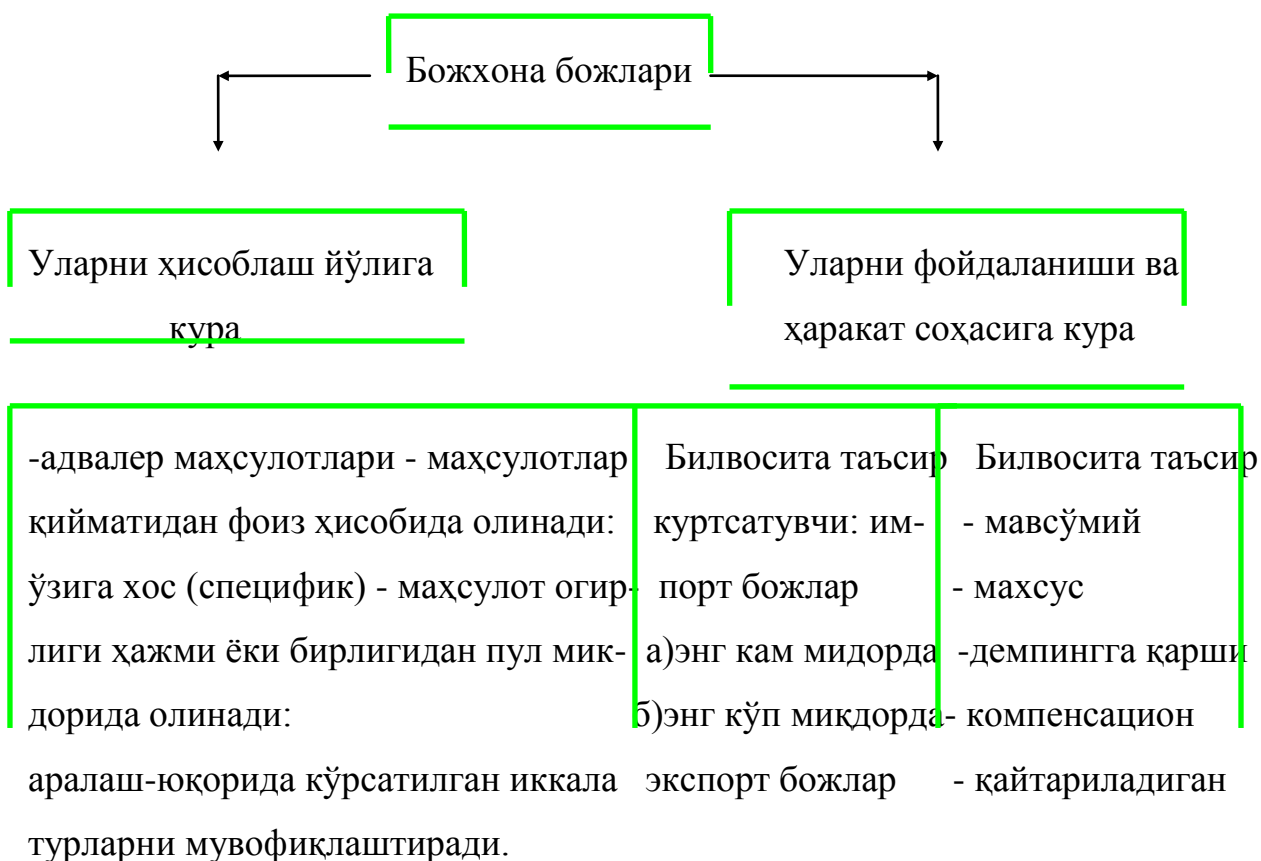

Чизмадан кўришиб турибдики, амалиётда кулланиладиган божхона божлари турлича. Агар уларнинг ҳисоблаш бўйича гуруҳланишини курадиган бўлсак, маҳсулот нархига нисбатан фоизда белгиланадиган адвалер божлар жаҳонда кўпроқ тарқалган. Шу сабабдан ҳам божнинг бу тури кулланиладиган мамалкатларда маҳсулотнинг бож қийматини яъни, адваллер божларини ҳисоблашига асос бўладиган маҳсулотнинг нархини аниқлаш усуллари катта эътибор берилади. Бож қиймати импорт ва экспорт килувчи, ташувчи ёки уларнинг ишончли вакиллар томонидан маҳсулотлар баённомасида кўрсатилади ва шунга мувофиқ ҳужжатлар билан тасдиқланади.

Божхона божларининг фойдаланиши ва фаолият соҳаси бўйича бирлаштирилган иккинчи гуруҳи аввало импорт божлари ва экспорт божларига ажралади.

Импорт божлари давлат бюджетини тулдириш мақсадида ва ички бозорларга тушадиган чет эл товарлари оқимини тартибга солиш учун белгиланади. Ўз навбатида улар энг кам ва энг кўп миқдордаги импорт божларига бўлинади. Энг кам миқдордаги импорт божлари ўзаро қулай шароитларни яратиб беришни кўзда тутувчи савдо шартномалари ва битимлари бўлган мамлакатлар маҳсулотларига урнатилади. Энг кўп миқдордаги импорт божлари эса бундай шартнома битимлар тузилмаган мамлакатлар маҳсулотига нисбатан урнатилади.

Экспорт божлари мамлакат ичида талаб кўп бўлган маҳсулотлар тақчиллигини олдини олиш мақсадида белгиланади.

Бож олиннадиган маҳсулотлар, бож олинмайдиган маҳсулотлар, олиб келиш ва олиб кетиш тақиқланган маҳсулотлар, шунингдек божхона божлари ставкаси яъни, уларнинг тартибга солинган рўйхати божхона тарифлари деб аталади.

Божхона тарифларини ишлаб чиқариш, табиий фарқлар (хайвонот ва усимлик дунёси), қайта ишлаш даражасига (хом ашё, ярим тайёр маҳсулотлар, тайёр буюмлар) кура тақсимланган маҳсулотлар рўйхатини ўз ичига олган маҳсулот сархилловчилар (классификаторлари) асосида қурилган.

Бу классификаторлар маҳсулотларини тарифлаш ва шартли белгилашнинг уйғунлаштирилган тизими бўлиб унда олти хонали шартли ракам белгига эга бўлган маҳсулот ҳақидаги асосий маълумотлар ҳамда унинг маҳсулотлар номенклатурасидаги урни кўрсатилган.

Божхона тарифлари бир ёки бир неча бож миқдорлари устунига эга бўлиши мумкин, яъни улар оддий ва мураккаб бўлади. Оддий божхона тарифлари устуни маҳсулотлар келиб чиққан мамлакатлардан катъий назар маҳсулотларга ягона ставкаларни кўзда тўтади. Мураккаб божхона тарифлари устунида эса, маҳсулот бир неча бож ставкаларига эга бўлади ва у ёки бу мамлакатга унда вужудга келган Иқтисодий ва сиёсий вазиятларга қараб танлов асосида қулланилади.

14.2. Божхона тарифларининг ишлаб чиқарувчиларга, истеъмолчиларга ва мамлакат аҳолиси турмуш даражасига таъсири.

Божхона тарифлари аввалом бор импорт билан рақобатлашадиган миллий ишлаб чиқаришни ҳимоя қилишдан иборат. Агарда тарифларни жорий қилиш орқали импорт чекланса, миллий ишлаб чиқариш сотилаётган маҳсулотлар

14.1-чизма.

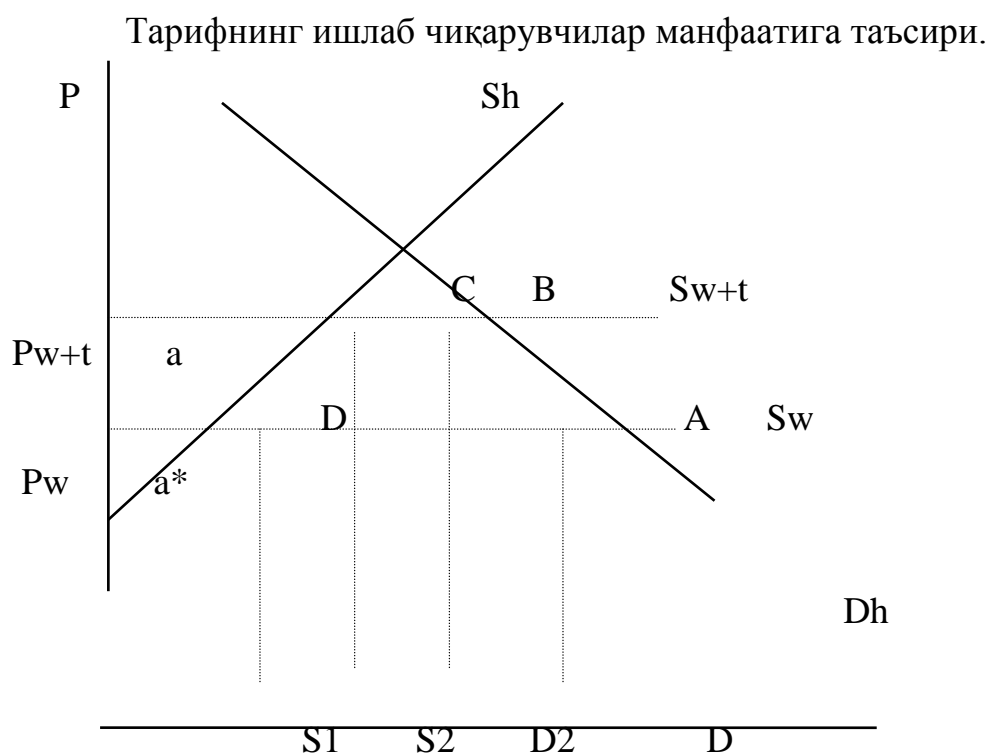

ҳажмини ошириш ва тарифни жорий қилиш орқали нархларнинг ошиши ҳисобига сотади. Миллий ишлаб чиқаришнинг таърифи жорий қилиш орқали сотишни биз графикда ҳам кўришимиз мумкин.

Тариф миллий ишлаб чиқаришни P_w дан P_w+1 гача ошишига олиб келади. Миллий ишлаб чиқарувчилар бу ўсишни улар учун қулай бўлган вазиятгача, яъни S_1 дан S_2 гача давом эттиради. Айнан S_2 нуқтада ишлаб

чиқариш харажатлари бозор нархига P_{w+t} тенглашади. Ундан юқориси миллий ишлаб чиқарувчилар учун фойдали ҳисобланмайди. Чунки ишлаб чиқариш харажатлари бозор нархидан ошиб кетади. Ишлаб чиқарувчиларнинг фойдаси ялпи тушум билан харажатлар ўртасидаги фарқга тенг. Юқоридаги чизмада ишлаб чиқарувчиларнинг ялпи тушуми тарифни жорий қилгунгача OP_{wDS1} (яъни, $P \cdot wS1$) тўғри тўртбурчак майдонига тенг. қачонки ишлаб чиқариш харажатлари эгри таклиф майдонига тенг экан, миллий ишлаб чиқарувчилар фойдаси ҳалқаро нарх тўғри чизиғи (P_w) эгри харажатлар (яъни, эгри таклифга мос келадиган Sh) нархларнинг вертикал тўғри чизиғидан Ташкил топган учбурчак шаклида олади. Тариф маҳсулотлари нархини OP_{wDS} дан P_{w+t} гача оширар экан миллий ишлаб чиқарувчиларнинг тушуми $OP_w DS1$ тўғри тўртбурчак майдонидан $OP_{w+t}CS2$ тўғри тўртбурчак майдонигача оширади. Уларнинг фойдаси эса тарифни жорий қилгандан кейинги эгри харажатлар ва нархнинг вертикал тўғри чизиғи асосида Ташкил қилинган учбурчак шаклини олади. Демак, тариф жорий қилгандан кейин миллий ишлаб чиқарувчилар фойдаси $e+a$ кўринишидаги учбурчак майдонига тенг.

Олдинги саволларда айтилганидек тарифларни жорий қилиш орқали импорт товарлари ва нархнинг ошиши биринчи ўринда истеъмолчиларга таъсир этади. Чунки тариф нафақат импорт товарларини балки, миллий товарларни ҳам нархини ошириб юборади. Истеъмолчилар товарларни сотиб олиш учун кўпроқ сарф қилишга ёки камроқ миқдорда сотиб олишга ёхуд иккаласини бараварига олиб боришга мажбур бўлишади. Демак тарифларни жорий қилиш истеъмолчилар имкониятларини ёмонлаштиради.

Импортга тариф жорий қилинмаган шароитда эркин ҳалқаро нархларда айирбошлашлар амалга оширилади.

Миллий ишлаб чиқариш билан ҳорижий ишлаб чиқарувчилар ўртасидаги рақобат ички нархларни ҳам ҳалқаро нархларга тенглаштириб қуяди.

Тариф ишлаб чиқарилаётган маҳсулотлар нархини ошириши натижасида ҳажмини камайтиришга олиб келади. Демак мос равишда тарифлар истеъмолчиларнинг кўшимча маҳсулотларини сотиб олишдан сотадиган

имкониятларни камайтиради. Истеъмолчиларнинг тарифни жорий қилиш натижасида ютказадиган соф йўқотишларни кичкина $a+v+c+d$ чегарасида Ташкил топади.

Истеъмолчиларнинг тарифни жорий қилиш натижасида йўқотишлар миқдорини аниқлаш учун импорт товарларни тариф жорий қилишдан олдин ва тариф жорий қилишдан кейинги қийматини шунингдек ушбу товарга бўлган талаб ҳажмини билиш лозим.

Агарда тарифни жорий қилиш натижасида истеъмолчилар $a+v+c+d$ чегарасида йўқотишса ишлаб чиқарувчилар a чегарасида ва давлат хазинаси c чегарада нуқталарга эга бўлса, тарифларни жорий қилиш мамлакатга қандай таъсир кўрсатиши мумкин.

Тарифларнинг истеъмолчиларга, ишлаб чиқарувчиларга ва давлат хазинасига таъсирини умумлаштириб импорт килаётган мамлакатга таъсирини аниқлаш мумкин. Жамият учун тарифларни жорий қилишдан келадиган соф йўқотишлар $v+d$ чегарасидан иборат. D чегараси (кўпроқ тарифнинг истеъмол самараси деб юритилади.) импорт килаётган мамлакат истеъмолчиларининг ушбу товарларни истеъмол қилишни камайтириш натижасидаги йўқотишларни кўрсатади. B чегараси (кўпроқ тарифнинг ишлаб чиқариш самараси деб юритилади.) мамлакат ичкарасидаги ишлаб чиқаришнинг кўпайиб кетиши натижасида вужудга келади.

Умуман божхона тарифлари амалда аҳоли турмуш даражасини камайтиради. Чунки, истеъмолчилар ишлаб чиқарувчилар ва давлат ютуқларига нисбатан кўпроқ йўқотишади. Тарифлар истеъмолчиларнинг импорт қилинаётган маҳсулотлардаги даромадларини бошқа ижтимоий гуруҳлар манфаатига қайта тақсимлайди.

14.3. Тарифларни кулловчи ҳамда уларга қарши фикрлар.

Божхона тарифлар асосан миллий даражада кулланилади ва бунда қатор вазифаларни бажаради.

1) фискаль, яъни давлат бюджети даромадларини тулдириш манбаи бўлиб хизмат қилади;

2) протекционистик, яъни миллий ишлаб чиқарувчиларни чет эл рақобатидан ҳимоя қилади;

3) бошқарув, яъни иқтисодиёт тузилишини қайта кўришни бошқариш воситаси ҳисобланади ва улар ёрдамида мамлакат иқтисодиётидаги илгор силжишлар рағбалантирилади.

Миллий иқтисодиётни тикланиши шароитида кўпгина давлатлар ўз ишлаб чиқарувчиларни чет эл рақобатидан ҳимоя қилиш мақсадида протекционизм сиёсатини куллайдилар. Акс ҳолда маҳаллий корхоналар “синиши” жамиятда ишсизлик хавфини тугдиради. Шу билан бирга протекционизм сиёсатини қўллаш салбий оқибатларни олиб келиши мумкин. Улар асосан Иқтисодиётнинг ҳимоя қилинаётган соҳаларида ресурсларни самарасиз сарфланишига олиб келади.

Агар мамлакатлар божхона иттифокига бирлашсалар унда божхона тарифи барча иштирокчи мамлакатлар учун уларнинг савдо муносабатларида ягона бўлиб қолади (масалан, Европа Иқтисодий ҳамжамияти). Божхона тарифлари миқдори алоҳида мамлакатлар иқтисодиётида ва жаҳон хўжалигида юз бераётган жараёнлар таъсирида юз беради. Умумжаҳон божларининг пасайиш тенденцияси кўзатилмоқда ва у икки томонлама ҳамда кўп томонлама музоқаралар асосида мамлакатлар томонидан рағбатлантирилади ва назорат қилинади. Асосан ГАТТ доирасида утказилган бундай музоқаралар натижасида бож-тариф ён беришларини айирбошлаш ҳақида битимлар тўзилган эди.

Божхона тарифлари божларидан ташқари, ташқи иқтисодий фаолиятни тартибга солишнинг билвосита эгилувчан усуллари сифатида турли солиқ турлари кенг кулланилади. Бунда фақат Ташқи солиқ тизимидаги эмас, балки ички солиқ тизимидаги солиқ турларидан ҳам фойдаланилади.

Фақат ташқи иқтисодий битимларни тартибга солишда кулланиладиган солиқларга импорт ва экспортга солиқлар киради. Улар олиб келинаётган ёки

олиб чикилаётган маҳсулотларга уларнинг оқимларини тартибга солиш, яъни рағбатлантириш ёки тўхтатиш мақсадида белгиланади.

Кўпгина мамлакатларда импорт тушумларига солиқлар кенг кулланилса экспорт маҳсулотини сотишдан тушумларга солиқлар эса имтиёзларга эгадир. Бу экспортни рағбатлантиришга ички ва Ташқи бозорлардаги нархлар фарқи кўп бўлганда ўз маҳсулотлари каби импорт маҳсулотларига ҳам мамлакат ичида сотиш учун бир хил шароитлар яратиш имконини беради. Ташқи Иқтисодий фаолият, шунингдек ички солиқлар тизими ёрдамида ҳам тартибга солинади. Давлат сотишдан олинган фойдага пул капиталидан даромадларга капиталнинг қўшимча ўсишига қимматбаҳо қоғозларга, ортиқча фойдага ва бошқаларга солиқларни белгилаб ўзининг ҳамда ҳорижий ишлаб чиқарувчиларнинг фаолияти учун кулай ва кулай бўлмаган шароитларни яратиш мумкин.

14.4. Импорт квоталари ва лицензияларини тақсимлаш услублари.

Жаҳон амалиётида ташқи иқтисодий фаолиятни тартибга солишнинг билвосита усулларига караганда бевосита услларидан кенгроқ фойдаланилади. Бевосита усуллар ўзининг мазмунига кўра иқтисодий, маъмурий, меъёрий - Ҳуқуқий кўринишга эга бўлиши мумкин.

Лицензиялаш ва квоталаш иқтисодий ҳарактердаги бевосита усуллар ичида кенг тарқалган ҳисобланади.

Лицензиялаш - бу ташқи иқтисодий операцияларни амалга оширишга давлат Ташкилотларидан рухсат олишнинг маълум тартибидир. Ташқи иқтисодий операцияларга маҳсулотлар, ишчи ва хизматчилар экспорти ҳамда, молия операцияларини утказиш, ҳорижга ишчи кучини ишга жойлаштириш ва бошқалар киради. Ўзбекистонда лицензиялар фақат давлат рўйхатида кайд этилган Ташқи Иқтисодий фаолият катнашчиларига берилади. Бошқа юридик шахсларга бериш тақиқланган.

Маҳсулотлар экспорти ва импортини лицензиялаш давлатга улар оқимини каттик тартибга солишга, баъзи ҳолларда уларни вақтинча

чегаралашга ва шу асосда Ташқи Иқтисодий тақчиллик ўсишининг тўхташига ҳамда савдо балансининг тенглаштиришга имкон беради.

Маҳсулотлар ва ишчи ва хизматчилар экспорти ва имортига лицензиялар бериш ҳуқуқига Ўзбекистон Республикасининг қуйидаги бошқарув Ташкилотлари эга: Вазирлар Маҳкамаси, Молия, Адлия, Ички ишлар, Соғлиқни сақлаш, Ҳалқ таълими вазирликлари, шунингдек Марказий банк.

Белгиланган чегаралар доирасида амалга ошириладиган битимларга лицензиялар ҳар бир алоҳида битим учун мол етказиб бериш ҳажми ёки қийматига ташқи иқтисодий алоқалар вазирлиги томонидан берилади.

Молия операцияларини утказишга лицензиялар асосан Республика Молия вазирилиги ва Марказий банк томонидан ўз ва ҳорижий банкларга, Молия муассасаларига берилади. Улар молия-кредит муассасаларига мамлакат ичида ва унинг ташқарсида чет эл валютаси билан операцияларини амалга ошириш, ҳорижий молия кредит муассасаларига эса ички бозорда юридик ва жисмоний шахсларга хизмат кўрсатиш Ҳуқуқини беради.

Лицензиялаш билан бир қаторда жаҳон амалиётида маҳсулотлар шунингдек, ишчи кучи экспорт ва импортини чегаралаш мақсадида квоталаш кенг кулланилади.

Бу усулнинг моҳияти шундан иборатки унда ваколатли давлат ёки ҳалқаро ташкилот алоҳида маҳсулотлар, хизматлар, мамлакатлар ва мамлакатлар гуруҳи бўйича маълум даврга экспорт ва импортга миқдорий ёки қиймат чегараларини белгилайди. Давлат томонидан тартибга солиш тадбири сифатида квоталаш тўлов балансларини ички бозорда талаб ва тақлифни баланслаштириш учун музоқараларда ўзаро келишувга эришиш учун кулланилади. Ўзбекистонда квоталаш ҳалқ истеъмоли молларини ва стратегик хомашёнинг муҳим турларини олиб чиқишни чегаралаш усули сифатида кулланилмоқда.

Квоталаш фақат маҳсулот оқимларини эмас, балки ишчи кучи оқимларини тартибга солишда кулланилади. Кўпгина ривожланган

мамлакатлар ички меҳнат бозорини ҳимоялаш мақсадида ҳориждан ишчи кучи импортига квоталар урнатади.

14.5. Демпинг ва демпингга қарши тадбирлар.

Ташқи савдони тартибга солишнинг бевосита тарифли бўлмаган усуллари гуруҳига божхона божларининг махсус демпингга қарши, компенсацион ва бошқа турлари киради.

Баъзи ҳолларда мамлакатлар томонидан махсус божхона божлари кулланилади. Масалан, маҳсулотлар олиб келиш ҳажми ва шарти маҳаллий ишлаб чиқарувчиларга зарар келтирса ёки мамлакат манфаатларига зид бўлганда кулланилади. Махсус божхона божларининг миқдори ҳар бир аниқ ҳолат учун алоҳида урнатилади.

Демпингга қарши қаратилган божлар жаҳон амалиётида кенг кулланилиб ўзида кўшимча импорт божларини ақс эттиради. Улар одатда жаҳон нархларидан ёки импорт қилаётган мамлакат ички нархларидан паст нархлар бўйича экспорт қилинаётган маҳсулотларга урнатилади. Бу божларни белгилаш ҳақидаги қарорни ҳалқаро суд маҳаллий ишлаб чиқарувчилар ва сотувчилар мурожаатидан сўнг чиқаради ҳамда унинг миқдорини ва тўлаш тартибини белгилайди. Масалан, демпингга қарши божлар ўз валюта ресурсларини тулдириш мақсадида жаҳон бозорига хомашё ресурсларини экспорт қилишни кўпайтирган собик иттифокдош республикаларига нисбатан фаол кулланилмоқда.

Компенсацион божлар. Олиб келинаётган маҳсулотлар каби олиб чиқиладиган маҳсулотларга ҳам белгиланади. Улар ишлаб чиқариш ёки экспорт қилишда субсидиялар ажратилган ва бу олиб келиш ёки олиб чиқиш миллий ишлаб чиқарувчилар ва истеъмолчиларга зарар етказиши мумкин бўлганда кулланилади. Бундай ҳолат давлат мамлакатга етказилган зарарни ёки давлатнинг молиявий харажатларини қоплаши лозим бўлган божларини урнатади. Компенсацион божлар миқдори аниқланган субсидиялар миқдоридан ошмаслиги лозим.

Сўнги ун йилликларда экспортни ихтиёрий чегаралаш ва энг кам импорт баҳоларини белгилаш ҳақида битимлар тўзиш амалиёти кенг тарқала бошлади. Савдо чеклашларининг бу янги турларининг хусусиятлари уларни урнатишнинг ноанъанавий усулидан иборат. Яъни импорт килувчи мамлакатни ҳимоя килувчи савдо тусиклари импорт килувчи мамлакат чегарасида киритилганда экспортни ихтиёрий чегаралаш кулланилади. Худди шунга ўхшаш энг кам импорт баҳосини урнатиш ҳам амалга оширилади. Бундай баҳоларни урнатган импорт килувчи мамлакатлар билан контрактлар тўзишда бунга экспорт килувчи фирмалар томонидан катъий амал қилинмоғи лозим. Экспорт баҳоси энг кам даражадан пасайтирилган ҳолда импорт килувчи мамлакат демпингга қарши бож киритади ва уни қўллаш бозордан чиқишга олиб келиши мумкин.

Экспортни давлат томонидан рағбатлантириш тадбири сифатида кўпгина мамлакатларда экспорт субсидиялари кулланилади, яъни тажриба конструкторлик ишлари ва экспортга мўлжалланган ишлаб чиқаришни бевосита молиялаштириш ёки бу мақсадларга давлат бюджетидан имтиёзли кредитлар бериш кўзда тўтилади.

Рўйхатга олиш урнатилган шаклда тулдирилган рўйхатга олиш варакасини тақдим этиш, рўйхатга олинганлик ракамини бериш, Ташқи Иқтисодий алоқа катнашчиларини расмий равишда чоп этиладиган давлат рўйхатлари тупламага киритиш ва рўйхатга олинганлик ҳақидаги гувоҳномани беришни ўз ичига олади.

Маҳсулот баённомаси - бу ташқи иқтисодий алоқа катнашчисининг маҳсулотни давлат чегарасини кесиб утаётгани ҳақида ушбу мамлакатда урнатилган қоидаларга мувофиқ берган расмий аризадир. У икки кўринишда, яъни божхона баённомаси бўйича ва товар - транспорт харажатлари бўйича (етарли малака ва тажрибага эга бўлган ташқи иқтисодий бирлашмалар учун) амалга оширилади. Баъзи фукаролар мамлакатга киришда ва чиқишда ташилаётган буюмлар, мулк шу жумладан валюта ҳақида баённомани бир хил андозадаги варакаларга тулдиришлари лозим.

Ташилаётган юкларга баённома Ташқи Иқтисодий операция катнашчиси томонидан ҳар бир масулот учун тулдирилади ва унда операция тури (экспорт ва импорт) маҳсулот номи, экспорт ва импорт қилинаётган мамлакат, валюта, маҳсулотнинг умумий ҳақиқий баҳоси ва бошқалар кўрсатилади. Бу ҳужжат асосида импорт, экспорт учун солиқлар миқдори аниқланади, хорижга пулларнинг утказилишининг тўғрилиги назорат қилинади. У фақат Ташқи савдога эмас, балки бутун Ташқи Иқтисодий фаолиятга тўсиқ бўлган маъмурий тадбир бўлиб, валюта билан чегаралаш ҳисобланади.

Қисқача хулосалар.

1. Ички ишлаб чиқарувчиларни ҳалқаро рақобатлардан ҳимоя қилиш учун мамлакат эркин савдо сиёсатига турли хил барьерлар қўйиши мумкин. Савдо ҳажмини чеклайдиган бундай сиёсат протекционизм деб аталади. Савдо чеклашлари импорт тарифлари ва нотариф барьерларга бўлинади. Савдо барьерларини қўллашни оқлайдиган протекционизм сиёсати тарафдорлари асосан миллий ҳимояни таъминлашнинг зарурлиги, иш жойларини сақлаш, ишлаб чиқариш тармоқларини ҳорижий рақобатчилардан ҳимоя қилиш каби сабабларни кўрсатишади.
2. Божхона таърифларини ишлаб чиқишда кулланиладиган классификаторлар маҳсулотларни таърифлаш ва шартли белгилашнинг уйғунлаштирилган тизими бўлиб, унда олти хонали шартли ракам белгига эга бўлган маҳсулот ҳақидаги асосий маълумотлар ҳамда унинг маҳсулотлар номенклатураси урни кўрсатилади.
3. Таърифларни жорий қилиш орқали импорт товарлари нархларининг ошиши биринчи ўринда истеъолчиларга таъсир кўрсатади. Чунки, тарифлар миллий товарларнинг ҳам нархини оширади ва шунингдек ишлаб чиқарилаётган маҳсулотлар нархини ошириш натижасида ҳажмининг камайишига ҳам олиб келади.

4. Ташқи Иқтисодий фаолиятни тартибга солишнинг бевосита усуллари кенг тарқалган. Лицензиялаш бу Ташқи Иқтисодий операцияларни амалга оширишга давлат Ташкилотларидан рухсат олиш ҳисобланади.

Таянч иборалар.

Савдо сиёсати, импорт божлари, импорт квоталари, нотариф барьерлар, Ташқи савдо, протекционизм, божхона божлари, реклама, тижорат таклифлари, савдо имкониятлари линияси, савдодан ютиш, музокаралар утказиш, контрактлар тўзиш, шериклар ўртасида муносабатларни расмийлаштириш, шерик контрагент, шерикни аниқлаш, шерик фаолиятининг хусусияти ва ҳажми, Ҳуқуқий ва молиявий аҳволи ва ишончилигини аниқлаш, оферта, катъий ва эркин таклиф, узоқ муддатли, бир марталик, муддатли, махсус, чегаравий шартномалар, томонларни аниқлаш, контрактнинг предмети ёки шартнома тўрини аниқлаш, базис шартлари, етказиб бериш муддати, маҳсулот миқдори, унинг умумий баҳоси, сотувчиларнинг кафолатлари, суғурталаш, форс-мажор, тарифлар, адвалер маҳсулотлар, импорт божлари, экспорт божлари, бож олинадиган ва олинмайдиган маҳсулотлар, фискал, ГАТТ, квоталар, лицензиялар, демпинг, кемпенсацион, демпингга қарши тадбирлар.

Назорат ва мулоҳаза саволлари.

1. Нима учун ҳалқаро савдо катнашувчи томонларнинг барчаси учун фойдали эканлигини изоҳланг.
2. Савдо барьерларининг асосий шакллари ва импорт божлари ва нотариф чегаралашларни киритишдан келадиган Иқтисодий оқибатларни тушинтиринг.
3. Нима учун протекционизм сиёсатини ҳалқаро савдо катнашчиларининг ҳаммаси ҳам ёқлайвермайди.
4. Ташқи савдони тартибга солишнинг қандай усуллари биласиз ?
5. Божхона таърифлари ишлаб чиқарувчилар, истеъмолчилар ва аҳоли турмуш даражасига қандай таъсир кўрсатади ?
6. Таърифларни кулловчи ҳамда уларга қарши фикрлар тўғрисида мисоллар келтиринг.
7. Демпинг нима ? Демпингга қарши қандай тадбирларни биласиз ?

Адабиётлар рўйхати.

1. Каримов И.А Бунёдкорлик йўлидан. 4 Том. Т.: “Ўзбекистон”, 1996.351 бет.
2. Агапова Г.А., Серегина С.Ф. Макроэкономика С., ДИС нашриёти 1997
3. М.К.Бункина, В.А.Семянов. “Макроэкономика” М.:1995
4. М.Бурдо, Ч.Вишлош. “Макроэкономика”(Европейский текст). С. Петербург. Судоистроение.: 1998
5. В.М.Гальпирин, С.М.Игратов, В.И.Моргунов. “Макроэкономика” Том-1. С. Петербург. 1994
6. Д. Жеффри, Д. Сакс и др. “Макроэкономика. Глобальный подход”. М.: Из-во “Дело”. 1996
7. Йўлдошев З., косимов М.С.“Макроиктисодиёт асослари”.-Т.: Укитувчи. 1994
8. В.Н.Костюк. “Макроэкономика”.-М.:1998
9. Т.Линвут, Гайгер. “Макроэкономика теория и переходная экономика”. М.:1996
10. Н.Г.Менкью. “Макроэкономика”. Из-во Московского университета. 1994
- 11.Эдвин ДЖ. Допан. “Макроэкономика”. С. Петербург.: 1994
12. М.А. Хақимова. “Макроиктисодиёт”. - Т.: “Меҳнат”. 1997

15- БОБ: Тўлов баланси.

- 15.1. Тўлов балансининг моҳияти.
- 15.2. Тўлов балансининг таркибий тузилиши.
- 15.3. Тўлов балансининг нумутаносиблигини тартиблаш усуллари.
- 15.4. Ўзбекистонда тўлов балансини ишлаб чиқиш тажрибаси.

15.1. Тўлов балансининг моҳияти.

Мамлакатнинг маълум вақтдаги барча халқаро Иқтисодий фаолияти шу жумладан Ташқи савдо, капитал ва ишчи кучи миграцияси ҳам тўлов балансида ўз аксини топади. Ҳар қандай Ташқи Иқтисодий битим валюта айирбошлаш ва валюта операциялар орқали амалга оширилади. Олиш - сотиш битими ҳисобланар экан, демак мамлакатнинг жаҳон бозоридаги фаолиятининг натижалари провардида хорижий валюта тушумлари ва харажатларида ифодаланади. Шунинг учун ҳам тўлов баланси - бу бир томонида четдан келадиган барча тушумлар, иккинчи томонда эса, четга чиқарадиган барча тўловлари кўрсатилган ҳужжатдир. Тушум (кредит) фақат экспорт ёрдамида таъминланиши мумкин. Аксинча хорижий валюталарни сотиб олиш (импорт) тўловлар ва хорижий валюта харажатлари билан (Дт) боғлиқ бўлади. Бунда товар деганда айирбошланадиган ҳар қандай нарса тушинилади, яъни у моддий неъмат, хизмат, ишчи кучи, капитал ва валюта бўлиши мумкин.

15.2. Тўлов балансининг таркибий тузилиши.

Барча Иқтисодий битимлар иккита катта гуруҳга бўлинади: жорий операциялар ва капитал ҳаракати билан боғлиқ операциялар (1-жадвал). Жорий операцияларнинг асосий моддаси товарлар экспорти ва импорти ҳисобланади, уларнинг фарқи Ташқи савдо балансининг қолдиги деб юритилади. Бизнинг мисолда бу баланс салбийдир, яъни мамлакат товарларни четга олиб чиқишдан кура кўпроқ олиб келади. (-80).

Жорий операцияларнинг кейинги моддаси бу хизматлар экспорти ва импортидир уларга транспорт, суғурта, сайёҳлик хизматлари ва бошқалар киради. Товарлар билан операциялардаги каби хизматлар билан операцияларда ҳам мамлакат хорижий хизматларни кўпроқ олади, яъни мамлакатда яшовчилар хорижга четдан сайёҳларга нисбатан кўпроқ борадилар, шунингдек мамлакатдаги тадбиркорларга хорижий транспорт ва суғурта хизматларини кўрсатиш ҳажми, хорижий тадбиркорларга мамлакатда транспорт ва суғурта

компаниялари кўрсатадиган хизматлар ҳажмига караганда юқорирок. Бу операция ҳам баланснинг салбий қолдигига эга. (-2)

1-Жадвал.

Мамлакат тўлов баланснинг тахминий кўриниши (ракамлар шартли)

№	Моддалар номи	Кредит (+) ёки экспорт ҳисобига тушумлар	Дебит (-) ёки импорт натижа-сидага харажатлар	Соф кредит ёки соф дебит
I	Жорий операциялар счёти			
1	Товарлар	+125	-205	-80
2	Ташқи савдо баланснинг қолдиги			
3	Хизматлар	+35	-37	-2
4	Инвестициялардан даромадлар (фоизлар ва дивидентлар)	+17	-10	+7
5	Пул утказмалари	+1	-8	-7
6	Жорий операциялар бўйича баланснинг қолдиги			-82
II	Капитал ҳаракатининг счёти			
7	Инвестициялар ва бошқа ўрта ва узоқ муддатли капитал	+90	-37	+53

8	Капитал ҳаракати балансинг қолдиги			+53
9	Жорий операциялар ва капитал ҳаракати бўйича балансинг қолдиги			-29
II I	Расмий резервлар (олтин, СДР,ХВФ даги резервлар)	+29		+29

Инвестициялардан даромадлар фоизлар ва дивидентлар бўйича тўловларни ўз ичига олади. Агар ҳорижга қўйилган миллий капиталга чет элликларнинг амалга оширадиган бундай тўловларидан тушумлар мамлакат Иқтисодиётига жалб этилган ҳорижий капиталдан бундай тўловлар миқдоридан кўп бўлса, унда соф даромад ижобий бўлади.(+7)

Пул утказишлар шу мамлакатларнинг ҳорижда яшаётган фуқароларига тўланидаган нафақаларни, мухожирларнинг ҳориждаги ўз қариндошларига пул утказишлари, турли кўринишдаги ҳукумат ёрдамларини ўз ичига олади. Жадвалдан кўришиб турибдики, ҳорижга жунатилаётган пул утказишлар миқдори олинаётганга нисбатан юқори, яъни операциялар мамлакатдаги ҳорижий валюта захираларини камайтиради. (-7).

Жорий ҳисоблар бўйича барча операциялар йиғиндиси жорий операциялар тўлов балансини Ташкил этади. Бизнинг мисолда у салбий (-82), бу эса шуни англатадики, мамлакатда импорт операциялари натижасида ҳорижий валютага бўлган талаб унинг экспорт операциялари таъминлайдиган тақлифдан ортиқ булди. Ёки бошқача айтганда ушбу ҳолда мамлакат жорий операциялар бўйича тақчилликга эга. Уни қоплаш учун мамлакат ёки қарз олади (узоқ ва қисқа муддатли,) ё ўз кучмас мулкни (ер, бино ва молиявий активларини (акция ва облигациялар) сотади.

Бироқ мамлакат жорий тўлов балансининг ижобий қолдигига эга бўлиши мумкин. Агар унинг экспорт операциялари импорт операцияларидан ортиқ бўлса, шундай ҳол юз беради. Бунда мамлакатда чет элда кучмас мулкни сотиб

олиш ёки бошқа мамлакатларга қарзга беришга йуналтирилиши мумкин бўлган ҳорижий валюта ортиқчалиги юзага келади. Инвестициялаш ва кредитлаш билан боғлиқ операциялар тўлов балансининг кейинги бўлимида, яъни капиталлар ҳаракати ҳисобида акс эттирилади. Бу ерда моддий ва молиявий активларни (корхоналар, ер, уйлар, қимматбаҳо қоғозлар, акциялар, хазина мажбуриятлари ва бошқалар) олиш-сотиш билан боғлиқ капиталлар оқимини акс эттиради. Агар бу активлар сотилса ёки экспорт қилинса, унда бу ҳорижий валютани мамлакатга келишини, тушумини кўпайтиради (+90). Бироқ капитални олиб келиш билан бир вақтда уни олиб чиқиш билан боғлиқ операциялар ҳам амалга оширилади. Бунда мамлакатнинг тадбиркорлари ҳориждан акциялар сотиб олади, ҳорижликларга кредитлар беради ва шу асосда улар ҳорижий валюта захараларини сарфлайди. Бу операциялар дебит кўринишида акс эттирилади (37). Капитал ҳаракати балансининг қолдиги - бу уни олиб келиш ва олиб чиқиш ўртасидаги фарқдир (+53).

Аввал айтиб ўтилганидек, жорий операциялар бўйича баланс ва капитал ҳаракати баланси ўзаро чамбарчас боғланган. Бизнинг мисолда биринчисининг тақчиллиги (-82) капиталнинг соф оқиб келиши ҳисобига (+53) молиялаштирилади ва аксинча, агар жорий операциялар бўйича активга эга бўлса у ҳолда бир вақтда капиталлар баланси бўйича капиталларнинг соф келиб чиқиши амалга оширилган бўлади.

Шундай қилиб баланснинг бу икки бўлими бир-бирини тенглаштириб боради ва аслида ҳам бир-бирига тенг бўлиши керак. Бироқ амалда доимо тақчиллик ёки ортиқчалик юзага келади. Шунинг учун турли мамлакатларнинг Марказий банклари расмий резервлар деб аталувчи ҳорижий валюта захираларига эга. Бу резервлар жорий операциялар бўйича баланс ва капитал баланси номуносивблигини бартараф этишда кулланилади. Бизнинг мисолда бу номуносивблик ёки қолдиқ (-29)ни Ташкил этади ва расмий резервлардан тушумлар ҳисобига тартибга солинди. Резервлардан тушумлар кредит (+) устунда акс эттирилган, чунки мамлакатда ҳорижий валюта тақлифини

кўпайтириш бошқа ҳар қандай экспорт операциясига хосдир. Натижада тўлов балансининг қолдиги умуман “о”га келтирилган.

15.3. Тўлов балансининг номутаносиблигини тартиблаш усуллари.

Бу ерда шуни таъкидлаш лозимки “тўлов балансининг такчиллиги” ёки тўлов баланси актив ифодалари жорий операциялар ва капитал ҳаракати бўйича балансининг ижобий ёки сабий қолдиги миқдорини билдиради. Расмий резервларнинг қисқариши (+) бу такчиллик миқдорини ифодалайди, расмий резервларнинг ўсиши (-) эса тўлов балансининг актив қолдиги миқдорини кўрсатади. Провардида унинг барча уч бўлими сўммаси “0”ни Ташкил этиши лозим. Бу эса ҳорижий валюта таклифини ва унга мамлакатда бўлган талаб бараварлигини билдиради.

Давлатлар расмий резервлар ва қарзлар ҳисобига қоплаш қобилиятига эга бўлмаган тўлов балансининг катта доиравий такчиллиги бўлган ҳолларда ўз валюталари девалвациясини амалга оширишлари мумкин. Бу импортнинг физик ҳажми кўпайишига ва оқибатда мамлакатга ҳорижий валюта тушумини ўсиши ҳамда такчиллигини йўқотишга олиб келади.

15.4. Ўзбекистонда тўлов балансини ишлаб чиқиш тажрибаси.

Очик Иқтисодиётли кўплаб мамлакатлар ўз тўлов балансларини ХВФ тавсия этган тарх бўйича ишлаб чиқардилар. Бу тарх ривожланган бозор муносабатлари шароитида амалга ошириладиган барча Иқтисодий операцияларни амалга оширади. Тўлов балансининг маълумотлари мунтазам чоп этилади ва давлатнинг кредит қобилияти ҳақидаги гувоҳнома сифатида ҳалқаро Ташкилотлар, бошқа мамлакатларнинг ҳукуматлари ҳамда тадбиркорлари томонидан кредитлаш ва молиялаштириш, молиявий, техника ва моддий ёрдам кўрсатиш масалаларини хал этишда кулланилади.

Ўзбекистонда тўлов баланси фақат Республика мустақилликга эришгандан ва бозор муносабатларига ўтишидан кейин тйзила бошланди. Жаҳон бозорида тенг Ҳуқуқли шенрикчилик Республикани ҳалқаро иқтисодий муносабатлар субъекти сифатида аниқ маълумотларни талаб этади, шунинг

учун Республика тўлов баланси ХВФ тафсияларига жуда яқинлаштирилган тарх асосида тўзилган.

Қисқача хулосалар.

1. Ҳалқаро савдо ва молия операцияларида ҳар хил валюталар кулланилади. Мамлакатнинг экспорт операциялари миллий валютага ҳорижда талабни ва бир вақтнинг ўзида ҳорижий валюта таклифини келтириб чиқаради. Импорт ҳорижий валютага ички талабни ва миллий валюта таклифини келтириб чиқаради. Бир валютанинг иккинчи бир валютага камайиши валюта бозорида амалга оширилади. Мамлакат ичкарасида резидентлар билан ҳорижий резидентлар ўртасидаги барча ишлар ушбу мамлакат тўлов балансида кайд қилинар экан.

2. Тўлов баланси бу бирор бир мамлакатда четдан келадиган барча тушумлар ва иккинчи томондан эса четга чиқадиган барча тўловлар кўрсатилган ҳужжат ҳисобланар экан. Бунда барча иқтисодий битимлар иккита гуруҳга бўлиниб, жорий операциялар ва капитал ҳаракати билан боғлиқ операциялар деб аталар экан.

3. Тўлов балансининг тахчиллиги ёки тўлов баланси актив ифодалари жорий операциялар ва капитал ҳаракати бўйича балансининг ижобий ёки салбий қолдиги миқдорини кўрсатар экан, яъни, расмий резервларнинг қисқариши бу тахчиллик миқдорини ифодаласа, расмий резервларнинг ўсиши эса тўлов балансининг актив қолдиги миқдорини кўрсатар экан.

Таянч иборалар.

Тўлов баланси, капитал ҳаракати смети, расмий қолдиқ, тўлов баланси дебети, тўлов баланси кредити, четдан келадиган тушумлар, четга чиқадиган барча тўловлар, валюта операциялари, импорт, экспорт, жорий операциялар, капитал ҳаракати билан боғлиқ операциялар, ижобий баланс, салбий баланс, ташқи савдо баланси қолдиги, хизматлар, инвестиция даромадлари, пул

утказмалари, жорий операциялар бўйича баланс қолдиги, ўрта муддатли ва узоқ муддатли капитал, капитал ҳаракати бўйича баланснинг қолдиги, расмий резервлар (олтин, СДР, ХВФ даги резервлар), расмий резервларнинг қисқариши, расмий резервларнинг ўсиши ва бошқалар.

Назорат ва мулоҳаза саволлари.

1. Ҳалқаро савдо қандай молиялаштирилади ? Мамлакат тўлов баланси нима ва унинг таркиби нималардан Ташкил топади ?
2. Мамлакат тўлов баланси неча қисмдан иборат ва уларда нималар қайд этилади ?
3. Жорий операциялар ва капитал ҳаракати билан боғлиқ операцияларни қандай тушунасиш ?
4. Тўлов баланснинг номутаносиблигини қандай тартиблаш мумкин ?
5. Ўзбекистонда тўлов балансини тўзиш тартиби қандай олиб борилади ?

Адабиётлар рўйхати.

1. Каримов И.А Бунёдкорлик йўлидан. 4 Том.- Т.: “Ўзбекистон”, 1996.351 бет.
2. Агапова Г.А., Серегина С.Ф. Макроэкономика С., ДИС нашриёти 1997
3. М.К.Бункина, В.А.Семянов. “Макроэкономика” М.:1995
4. М.Бурдо, Ч.Вишлош. “Макроэкономика”(Европейский текст). С. Петербург. Судостроение. 1998
5. В.М.Гальпирин, С.М.Игратов, В.И.Моргунов. “Макроэкономика” Том-1. С. Петербург.: 1994
6. Д. Жеффри, Д. Сакс и др. “Макроэкономика. Глобальный подход”. М.: Из-во “Дело”. 1996
7. Йўлдошев З., косимов М.С.“Макроиктисодиёт асослари”. Т.: Укитувчи. 1994
8. В.Н.Костюк. “Макроэкономика”.-М.:1998
9. Т.Линвут, Гайгер. “Макроэкономика теория и переходная экономика”. М.:1996

10. Н.Г.Менкью. “Макроэкономика”. Из-во Московского университета.: 1994
- 11.Эдвин ДЖ. Допан. “Макроэкономика”. С. Петербург.: 1994
12. М.А. Хақимова. “Макроиктисодиёт”. Т.: “Меҳнат”. 1997

16- Боб: Валюта курси.

- 16.1. Валюта курси тушунчаси ва валюта айирбошлаш зарурияти.
- 16.2. Валюта бозори.
- 16.3. Валюта курсини аниқловчи омиллар.
- 16.4. Валюта курсини аниқлаш.

16.1. Валюта курси тушунчаси ва валюта айирбошлаш зарурияти.

Ҳалқаро валюта муносабатлари пулнинг ҳалқаро тўлов оборотида амал қилиш жараёнида вужудга келади. У Ташқи савдо билан бирга пайдо бўлди ва ривожланишнинг узок йўлини босиб ўтди. Тарих давомида жаҳон пули шакллари ва ҳалқаро ҳисоб китоб шакллари ўзгарди. Бир вақтда валюта муносабатлари аҳамияти ўсди ва уларнинг нисбатан мустақил даражаси ошди. Товарлар, хизматлар, капиталлар ва ишчи кучи ҳаракати мамлакатдан мамлакатга кучадиган пул массасалари оқими ёрдамида амалга ошади. Бу ҳаракатни тартибга солиш зарурлиги ҳалқаро валюта тизими ва жаҳон валюта тизимларининг шаклланишига олиб келди. Валюта - бу мамлакатлар пул бирлиги (масалан, сўм, доллар, марка, фунт-стерлинг ва хоказо.) Жуда қисқа маънода - бу чет эл давлатларининг пул белгилари. Ҳар бир миллий бозор хусусий миллий валюта тизимига эга бўлади.

Миллий валюта тизими базасида жаҳон бозори ривожланиши таркиб топадиган ва давлатлараро келишувлар билан мустаҳкамланган ҳалқаро валюта муносабатларини Ташкил қилиш шакли бўлган жаҳон валюта тизими амал қилади.

Мамлакатлар ўртасида товар ва хизматлар оқими кўпайган сари пул воситаларини айирбошлаши ҳам тобора ошиб боради, ўзаро ҳисоб китоблардаги номутаносиблик муаммолари юзага келади. Буларнинг барчаси жаҳон валюта тизимининг барпо этилишига объектив шарт-шароитлар яратади. Унинг мақсади - мамлакатлар ўртасидаги барча турдаги битимларни амалга оширишни тартибга солишдан ва шунингдек бу ишларни тезлаштиришдан иборат. Шундай қилиб, жаҳон валюта тизими бу ҳалқаро айирбошлашнинг барча шакллариغا хизмат қилишига ва уларнинг самарали ривожланишини таъминлашга қаратилган мамлакатлар ўртасидаги валюта муносабатларининг йиғиндисидир. Ҳалқаро иқтисодий муносабатларининг таркибий қисми сифатида у қуйидагиларни ўз ичига олади:

1. Ҳалқаро битимларда фойдаланиладиган тўлов ва кредит воситаларини (олтин, энг ривожланган мамлакатларнинг миллий валюталари, ҳалқаро пул бирликлари);
2. Валюта курсларини урнатиш ва сақлаб туриш механизми;
3. Валюта бозорини ишлаш тартибини;
4. Ҳалқаро ҳисоб-китобларни амалга ошириш тартиб ва қоидалари;
5. Валюта ёрдамида тартиблаш ва назорат қилиш тизимини;
6. Валюта муносабатларини тартибга солиб турувчи ва жаҳон валюта тизимининг барқарор фаолиятини таъминловчи ҳалқаро Ташкилотлар тизимини (Ҳалқаро валюта фонди, Умум жаҳон банки, Европа миллий тикланиш ва тараққиёт банки).

Ҳозирги замонда ҳалқаро ҳисоб-китобларда ва кредитлашда уч кўринишдаги пул воситалари ишлатилади:

- олтин, ҳозирда ўзининг асосий тўлов ва ҳисоб-китоб воситаси хусусиятини йўқотган бўлсада, аммо кўпчилик валюта захираларининг сезиларли қисмини ташкил этади ва муҳим Ташқи савдо операцияларига хизмат қилиш ва кредитлашни кафолатлаш учун ишлалитиди;
- жаҳонда асосий ўрин тутувчи ривожланган мамлакатларнинг миллий валюталари (АҚШ доллари, Инглиз фунт-стерленги, Немис маркаси, Швейцария франки, Япония йенаси ва бошқалар);
- ҳалқаро пул бирликлари (ЕВРО, СДР, ЭКЮ). Улар миллий валюталардан фарқли равишда банкноталар кўринишидаги моддий шаклга эга эмас ва нақт пулсиз ҳисоб-китобларда ишлатилади. Уни ишлатиш шарти - шу пул воситаларини муомалага чиқарган Ташкилотга аъзо бўлган мамлакатлар Марказий банкларининг махсус ҳисобларига ёзилган пули билан амалга оширилади. Бундай пул бирликлари жаҳон валюталари деб ҳисобланади. Улар барча мамлакатлар томонидан ташқи савдо операцияларини амалга оширишда ишлатилади. Ҳорижда кредитлаш ва инвестициялашда, чет эллик ишчи кучи меҳнатига, шунингдек мамлакат валюта захираларини яратишда кулланилади.

Ҳалқаро валюта ёки ҳалқаро тўлов-ҳисоб ва кредитлаш воситаларига жавоб беришга керак бўлган талаб уларнинг конвертирлашуви ҳисобланади.

Валюта конвертирлашуви деганда уни бошқа хорижий валюталарга алмашиш қобилиятига тушинилади. Хизирги пайтда улар эркин конвертирланадиган, қисман конвертирланадиган ва конвертирланмайдиган валюталарга ажратилади. Эркин конвертирланадиган валюта бу амалда курс бўйича ҳар қандай бошқа хорижий валюта эркин ва чекланмаган миқдорда айирбошланадиган валютадир. Бунга мисол қилиб АҚШ, Европо ҳамжамиятига аъзо мамлакатлар , Японияларнинг валюталарини киритиш мумкин.

Қисман конвертирланадиган валюта, бу фақат баъзи бир хорижий валюталарга алмаштириладиган ва ҳалқаро тўлов оборотини қисман камраб оладиган миллий валютадир.

Конвертирланмайдиган валюта бу фақатгина ички тўловларга хизмат қиладиган ва хорижий валютага айирбошланмайдиган миллий валютадир.

Конвертирлашни ички ва ташқи конвертирлашга ҳам ажратиш мумкин. Ички конвертирлаш резидентларининг (яъни, шу мамлакатда яшаш жойи бўлган шахсларнинг) мамлакат ичкарасида хорижий валютани сотиб олиш, уни ушлаб туриш ва у билан айрим операцияларни олиб боришни акс эттиради.

Ташқи конвертирлашда хорижда тўловларни амалга оширишга ва молиявий активларни ушлаб туришга рухсат этилади. Валюталарни конвертирлаш кўпгина мамлакатлар олиб бораётган Иқтисодий сиёсатларининг муҳим мақсади бўлиб ҳисобланади.

16.2. Валюта бозори.

Бозордаги талаб ва таклиф таъсири натижасида вақти-вақти билан валюта курслари ўзгариб туради. Давлат валюта курсларини барқорорлаштириш учун валюта бозорини амал қилишига бевосита ёки билвосита аралашishi зарур. Бунинг бир қатор усуллари мавжуд:

1. Эҳтиёт(заҳира)лардан фойдаланиш. Валюта курсини мустаҳкамлашнинг кўпроқ кулланиладиган усули - расмий резервлар ёрдами билан бозорни манипуляция қилиш ҳисобланади. Ўз-ўзидан аниқки, валюта заҳиралари

алохида мамлакатлар эга бўлган чет мамлакатлар валюталарининг оддий захираси ҳисобланади.

“Жаҳон пули” сифатида ёки бошқача айтганда, захиралар сифатида, одатда олтиндан фойдаланилади. Масалан, АҚШ ҳукумати Буюк Британияга ўзи эга бўлган олтиннинг бир қисмини сотиб, унинг фунтларини олиши мумкин. Шу йўл билан сотиб олинган фунтлар америка савдоси ва молиявий операциялари туфайли жамғарилган захираларни устириш учун фойдаланиш мумкин. Бу ерда захиралар миқдори фунт таклифини зарур миқдорда кўпайтиришга эришиши учун етарли бўлиши жуда муҳимдир.

2. Савдо сиёсати. Валюта бозорига таъсир кўрсатишнинг бошқа тадбирларига савдо ва молиявий оқимлар устидан тўғридан-тўғри назорат қилишни киритиш мумкин. Масалан, АҚШ фунт стерленгнинг етишмаслиги шароитида валюта курсини тегишли даражада (2доллар=1 ф.ст.) импортни ушлаб туриш (шу орқали фунт таклифини ошириш) ҳисобига ушлаб турушга бориши мумкин. Хусусан импорт бож ёки импорт квоталарини киритиш билан қисқариши мумкин. Худди шундай америкаликлар чет эл капитал қўйилмаларидан оладиган фоиз ва дивидентлардан махсус солиқлар ундириши мумкин. Бошқа томондан Америка ҳукумати субсидия бериб, шу орқали фунт стерленг таклифини кўпайтириш мумкин. Бу тадбирлардан фойдаланишда вужудга келадиган асосий муаммо шундан иборатки, у жаҳон савдоси ҳажмини қисқартиради, унинг таркибини ва савдо алоқаларини ўзгартириб юборади, Иқтисодий мақсадга мувофиқликнинг бўзилишига ўзининг хиссасини кушади. Бунинг оқибатларини ҳисобга олмаслик мумкин эмас.

3. Валютали назорат. Бошқа муқобил вариант валютали назорат ҳисобланади. Валютали назорат шароитида ҳукумат миллий экспортёрлар олган барча тегишли чет эл валюталарини давлатга сотиш талаби билан уларнинг етишмаслиги муаммосини хал қилиши мумкин. Кейин ҳукумат ўз навбатида чет эл валютасининг бу катта бўлмаган захирасини турли миллий импортёрлар ўртасида тақсимлайди. Шу йўл билан ҳукумат миллий импортни, миллий экспорт ҳисобидан олинган чет эл валютаси миқдорига чеклайди. Валютали

назорат тизими бир қатор камчиликларга эга. Биринчидан, савдо чеклашлари (бож, квота, экспортли субсидия) каби валютали назорат киёсий устунлик тамоилига асосланган халқаро савдонинг таркиб топган алоқаларини бўзади. Иккинчидан, етарли бўлмаган валюта ресурсларини валютали назорат жараёни сўзсиз алоҳида импортёрларни камситиш билан боғлиқ. Учинчидан, назорат тадбирлари истеъмолчининг танлаш эркинлигига тажовўз қилиш ҳисобланади.

4. Ички макроиктисодий тартибга солиш. Валюта курси барқарорлигини ушлаб туришнинг охириги воситаси ички солиқ ёки пул сиёсатидан шундай фойдаланиш ҳисобланадики, бунда тегишли чет эл валютасининг етишмаслиги бартараф қилинади. Масалан, чекловчи солиқ ва пул тадбирлари АҚШ миллий даромадини Буюк Британия миллий даромадига нисбатан пасайтиради. Чунки импорт миқёси миллий даромад даражасига тўғридан-тўғри боғлиқ бўлиб бу Британия буюмларига ва демак фунт стерленгга талабнинг чекланишига олиб келади.

Кайд қилинган валюта курси тизими тарафдорлари тасдиқлайдики, ундан фойдаланиш халқаро савдо ва молия билан боғлиқ бўлган тахлика ва ноаниқлигини камайтиради. кайд қилинган валюта курсларини қўллаш ўзаро фойдали савдо ва молиявий операциялар ҳажмини кенгайтиришга олиб келади. Аммо кайд қилинган валюта курслари тизимининг ҳаётга лаёкатлиги иккита ўзаро алоқалар шароитига боғлиқ:

- 1) заҳираларнинг мавжудлиги;
- 2) ўз ҳажми бўйича сезиларсиз камёблик ёки тўлов баланси активларининг тасодифий вужудга келиши. Катта ва доимий камёбликлар мамлакат заҳираларини йўққа чиқариши мумкин. Хулоса қилиб айтганда валюта курсларининг талаб ва таклиф таъсири остида шаклланиш даражаси, ўз-ўзича курсли нисбатларга таъсир этувчи реал жараёнларни аниқлаб бера олмайди. Чет валюталарига талаб ва таклифга, демак валюта курсларига мамлакатдаги ҳам ички ва ҳам ташқи иқтисодий муносабатлар мажмуи бевосита ёки билвосита таъсир кўрсатади.

Валюта курслари динамикасига бевосита таъсир кўрсатувчи омиллар ичидан қуйидагиларни ажратиб кўрсатиш мумкин:

- миллий даромад ва ишлаб чиқариш харажатлари даражаси;
- пулнинг реал харид қилиш лаёкати ва мамлакатдаги инфляция даражаси;
- валюталарга талаб ва таклифга таъсир кўрсатувчи тўлов баланси ҳолати;
- мамлакатдаги фоиз ставкаси даражаси;
- валютага жаҳон бозоридаги ишонч ва х.к.

Назарий жиҳатдан валюта курсларининг тебранишини тушинтириш, харид қилиш лаёкатининг паритет назарияси ёрдамида берилади (Г.Кассел томонидан исботлаб берилган). Бу назарияга кура курсли нисбатларни аниқлаб бериш учун икки мамлакат истеъмолчилик товарлари шартли “халтаси” баҳоларни таққослаш талаб қилинади. Масалан, агар Ўзбекистонда бундай халта, айтилик 500 сўм, АҚШ да эса 10 доллар турса, 500 сўмни 10 га бўлиб 1 долларнинг баҳосини ҳосил қиламиз, бу 50 сўмга тенг экан. Агарда Ўзбекистонда муомаладаги пул массасининг кўпайиши натижасида, товарлар баҳоси икки марта ошса, АҚШ ҳаммаси ўзгаришсиз қолади ва ҳамма шароитлар тенг бўлганда долларнинг сўмга нисбатан айирбошлаш курси икки мартага ошади. Бозор иқтисодиёти шароитида асосан гиперинфляция руй берганда харид лаёкатининг паритет назарияси курсни нисбатларини олдиндан айтиш имконини беради. Валюта курсларининг ўзгариши экспорт маҳсулот ишлаб чиқарувчи тармоқлар имкониятига таъсир кўрсатиши мумкин. Масалан, агарда АҚШ бир доллари 2,5 немис маркасига айирбошланса (1975 йилги расмий курс) Германия учун маиший электроника ишлаб чиқарувчи америка экспортёрларининг тушуми, 100 марка 40 долларга тенглашади. Валюта курсларининг 1:1, 682 нисбатга ўзгариши (1991 йилги курс) сотишнинг ўзгармас ҳажмида тушумнинг 59 долларга кўпайишига олиб келди. Валюта курслари миллий Иқтисодиётга, ишлаб чиқариш ва ундаги бандликка сезиларли таъсир кўрсатиши мумкин. Миллий валюталар курсининг пасайиши мамлакатлар экспорт имкониятини оширади. Аммо мамлакат экспорти хомашё товарлари импортига асосланса, бунда валюталар курсининг пасайиши экспорт

қилинадиган товарлар баҳосининг ўсишига олиб келади ва бу уларнинг рақобатга лаёқатлилигига таъсир кўрсатиши мумкин. Валюта курсларининг ошиши мамлакатлар экспорт имкониятларини ёмонлаштиради. Валюта курсларининг бекарорлиги Ташқи Иқтисодий алоқаларга салбий таъсир кўрсатади. Унинг тебраниши халқаро битимларда ноаниқлик ва тахлика даражасини кўпайтиради. Шу сабабли валюта курси ҳам мамлакат ичида ва халқаро муносабатларда тартибга солишнинг муҳим объекти ҳисобланади. Давлат бевосита тартибга солиш воситаси сифатида валютали интервенция ва дисконт сиёсатидан фойдаланиш мумкин.

Дисконт- банклар томонидан олинадиган фоиз. Банк фоиз ҳисоб ставкасини ошириб ёки тушириб чет эл капиталлари кириши ёки чиқиб кетишига таъсир кўрсатиши мумкин. Тартибга солишнинг кўпроқ универсал усули валютали интервенция ҳисобланади. Бунда марказий банклар таклифи етарли бўлмаган, курс эса юқори бўлган чет эл валюталарини сотади, таклиф ортиқча ва курс паст бўлганда сотиб олади. Бу билан талаб ва таклифни тенглаштириб, миллий валюта курси тебраниш чегарасини чеклайди. Валютали интервенцияни қўллаш заҳира валюта фондининг миқдори билан чекланади, шу сабабли валюталарни сотиш албатта уни сотиб олиш билан алмаштириб турилиши лозим. Бундан ташқари инфляциянинг юқори суръатида валюталар курси валюта харид қилиш кучлари нисбатининг ўзгариши туфайли пасаяди. Бу ҳолда валютали интервенция мазкур мамлакат валютали девольвацияси (курснинг расмий ўсиши) билан бирга бориши зарур.

16.3. Валюта курсини аниқловчи омиллар.

Валюта курси бир мамлакат валюта баҳосининг бошқа мамлакат валютасида ифодаланишини кўрсатади. Валюта курсларининг иккита бир-бирига қарама-қарши вариантлари мавжуд бўлади:

1) миллий валюталарнинг бир-бирига айирбошлаш курси, талаб ва таклиф билан аниқланадиган эгилувчан ёки сузиб юривчи валюта курслари тизими;

2) катик кайд қилинган валюта курслари тизими. Бунда валюта курслари талаб ва таклиф тебраниш натижасида ўзгаришга чет эл валюталари бозорининг амал қилишга давлатнинг аралашуви ёки бошқа механизмлар қаршилиқ кўрсатади.

Эркин сўзиб юрвчи валюта курслари талаб ва таклиф таъсири остида аниқланади. Америка доллари Британия фунт стерленгига айирбошланиши мумкин бўлган курс ёки баҳони қараб чиқамиз. Фунтга америкаликларнинг тушиб борувчи талаби шуни билдирадики, улар учун фунт ва демак британия товарларининг барча турлари арзон бўлади. Америкаликлар учун фунтнинг таклифи усса, доллардаги фунтнинг анча юқори баҳосида британияликлар кўпроқ миқдордаги америка товарларини сотиб олишни хоҳлайди. Америка товарларини сотиб олиш учун британияликлар фунтни валюта бозорига ташлайди, чунки улар аввало фунтни долларга айирбошлаши зарур бўлади. Эркин бозор кучлари таъсирида урнатиладиган валюта курслари ўзгариб туради. Фунтнинг доллардаги баҳоси ошганда долларнинг қиймати пасаяди ёки доллар фунтга нисбатан қадрсизланади. Аксинча фунтнинг доллардаги баҳоси пасайганда долларнинг қиймати ошади ёки доллар фунтга нисбатан қимматлашади. Валюта курсларининг ўзгаришига бир қатор омиллар таъсир кўрсатади. Уларни қисқача қараб чиқамиз.

1. Истеъмомчи дидидаги ўзгаришлар. Истеъмомчиларнинг бошқа мамлакат буюмларига дидидаги ўзгаришлар, бу мамлакат валютасига талаб ёки таклифни ҳамда унинг валюта курсини ўзгартиради.

2. Даромадлардаги нисбий ўзгаришлар. Агар бир мамлакатда миллий даромаднинг ўсиши, бошқа мамлакатдаги бу кўрсаткичнинг ўсишидан устун бўлса, бунда унинг валюта курси пасаяди. Мамлакатнинг импорти унинг даромади даражасига тўғри боғлиқликда жойлашади.

3. Баҳодаги нисбий ўзгаришлар. Агар бир мамлакат, масалан, АҚШ ички баҳо даражаси тез усса, бошқа мамлакат, масалан Буюк Британияда бу даража ўзгаришсиз колса, бунда америкалик истеъмомчи нисбатан арзон британия товарини излайди ва шу билан фунтга талабни оширади. Аксинча британияликлар америка товарларини сотиб олишга кам мойил бўлади ва бу

фунт таклифини пасайтиради. Фунтга талаб ўсиши ва таклиф пасайишининг бу уйғунлашуви долларларнинг кадарсизланишини келтириб чиқаради.

4. Нисбий реал фоиз ставкалари. Фараз қиламиз, АҚШ инфляцияни кувуб ўтиш мақсадида “ қиммат пул” сиёсатини амалга ошира бошлайди. Натижада, реал фоиз ставкалари (инфляция суръатини ҳисобга олиб коррективровка қилинган фоиз ставкалари) АҚШ да бошқа мамлакатлар, масалан Буюк Британияга караганда кўтарилади. Британиялик жисмоний шахс ва фирмалар ишонч ҳосил қиладик, АҚШ молиявий воситаларни қуйиш учун жуда жозибадор ва кулай жойга айланади. Америка молиявий активларига талабнинг бу кўпайиши англия фунти таклифнинг кенгайганлиги ва шу сабабли доллар қиймати усганлигини билдиради.

5. Олиб-сотарлик. Фараз қиламиз, АҚШ Иқтисодиётида қуйидагилар кўтилади

а) британияникига караганда тез уса бошлайди ;

б) британияникига караганда анча кучли инфляцияга дуч келади;

в) британияга караганда анча паст реал фоиз ставкаларига эга бўлади.

Бу прогнозлар келажакда доллар курси пасайиши, фунт курси эса, аксинча кўтарилишидан дарак беради. Демак, долларни ушлаб турувчилар уларни фунтга айлантиришга ҳаракат қилади ва шу билан фунтга бўлган талабни оширади. Бу алмашиш, доллар курсининг пасайишини ва фунт курсининг ошишини келтириб чиқаради.

16.4. Валюта курсини аниқлаш.

Барча ҳалқаро битимлар валюталарни айирбошлаш билан олиб борилади. ва ҳар қандай айирбошлашда бўлгани каби валюта баҳосининг ёки валюта курсини аниқлаш зарурияти пайдо бўлади. Шундай қилиб, валюта курси-бу бир мамлакат пул бирлигининг бошқа мамлакатлар пул бирлигида ифодаланган баҳосидир. Валюта курсини ўрганиш котировкалаш деб аталади. У тўғри ва тескари котировкалашга ажратилади. Агар ҳорижий валюта бирлигининг баҳоси миллий валютада кўрсатилса, бунга тўғри котировкалаш деб аталади. Масалан 1 АҚШ доллари 23 сўмга, 1000 Россия рубли 7,2 сўмга тенг ва ҳакозо. Тескари котировкалашда миллий валютанинг бир - бирлигига тўғри келадиган

ҳорижий валютанинг миқдори урнатилади. Масалан, 1 ўзбек сўми 0,004348 АҚШ долларига тўғри келади. Дунёнинг кўп мамлакатларида шу жумладан Ўзбекистонда ҳам тўғри котировкалаш қабул қилинган. Валюта бозоридаги талаб ва таклифни солиштириш натижасида валютанинг баҳоси ёки курси аниқланади. Ўзбек сўмининг курси Ўзбекистон валюта биржасида урнатилади, унинг иштирокчилари бўлиб валюта операцияларини олиб бориш Хуқуқига эга бўлган банклар ҳисобланади. Шу билан бирга, турли пул бирликлари учун валюта курсларини урнатиш жараёнида бозор кучларини таъсир этиш даражаси бир хил эмас. Бу таъсир кучига боғлиқ ҳамда курслари эркин сўзиб юривчи, чекланган сўзиб юривчи ва кайд этилган валюта курсларига ажратилади. Эркин сўзиб юривчи валюта курси шу валютага бўлган бозор талаби ва таклифи остида эркин ўзгариб туриши мумкин. Масалан, АҚШ доллари, япон йени, инглиз фунти стерленги курслари. Шу боис, бу валюталар жаҳон валюта айирбошлашида кўпроқ ишлатилади. Чекланган сузиб юривчи валюта курси унинг ўзгариши айрим ҳорижий валюталар ёки валюталар туплами курслари ўзгаришига боғлиқ бўлишини кўзда тўтади. кайд этилган валюта курси, бу ҳорижий валютада ифодаланган давлат томонидан расмий урнатилган миллий пул бирлигининг баҳоси бўлиб, унга валюта бозорида талаб ва таклифнинг ўзгариши таъсир қилмайди. Валюта курсининг экспорт ва импортга таъсири. Валюта курсининг товарлар, хизматлар, капитал ва ишчи кучларнинг мамлакатлараро ҳаракатини ўзига хос бошқариб турувчиси ҳисобланиб уни ўзгариб туриши мамлакатнинг ташқи иқтисодий оборотига ҳамда бутун макроиқтисодий вазиятга кучли таъсир қилади. Бу таъсирни шундай вазият мисолида кўриб чиқиш мумкин. Масалан, ўзбек сўмининг курси 1000 Россия рублига нисбатан 7,2 сўмдан 10 сўмгача пасайган бўлсин, яъни сўм Россия рублига нисбатан арзонлашган ва аксинча, рубл сўмга нисбатан қимматлашган бўлсин. Бундай ҳолатда мамлакатимизда ишлаб чиқарилган 720 сўмлик қийматга эга бўлган товар Россия бозорида арзонлашиб боради ва энди бу товар 100 минг Россия рублига ($720 \setminus 7,2 * 1000$) эмас, балки 72 минг рубл туради ($720 \setminus 10 * 1000$) Натижада товарнинг рақобатга чидамлилиги орта боради ва унга

бўлган талаб ошади, экспорт рағбатлантирилади. Бироқ миллий валютани Россияга чиқариш Ўзбекистон учун фойдали бўлмай қолади. Россияда ишлаб чиқарилган 2000 рубллик маҳсулот энди ўзбек сўми курсининг пасайишини ва Россия рубли курсининг қимматлашуви натижасида ўзбек бозорида 14,4 сўм ($2000 \times 7,2 \setminus 1000$) эмас, балки 20 сўм ($2000 \times 10 \setminus 1000$) туради. Кўриниб турибдики, маҳсулот нархи қимматлашади ва шу сабабли уни олиб келиш қисқариб боради, ва аксинча, ўзбек сўмининг курси ошиб бориши билан Россиядан товар олиб келиш ва капитални четга чиқариш фойдали бўлади.

Қисқача хулосалар.

1. Мамлакатлар ўртасида иқтисодий муносабатлар кучайган сари пул воситалари айирбошлаши ҳам тобора ошиб боради, ўзаро ҳисоб-китобларда номутаносиблик муаммолари пайдо бўлади. Буларнинг барчаси жаҳон валюта тизимининг барпо этилишига объектив шарт-шароитлар яратади. Бунинг асосий мақсади эса мамлакатлар ўртасидаги барча турдаги битимларни амалга оширишни тартибга солишдан ва шунингдек бу ишларни тезлаштиришдан иборат. Умуман олганда миллий валюта тизими базасида жаҳон бозори ривожланиши таркиб топадиган ва давлатлараро келишувлар билан мустақамланган ҳалқаро валюта муносабатларини Ташкил қилиш шарти бўлган жаҳон валюта тизими Ташкил топар экан.

2. Ҳалқаро валюта ёки ҳалқаро тўлов-ҳисоб ва кредитлаш воситаларига жавоб бериши керак бўлган талаб уларнинг конвертирлашуви деб ҳисобланади. Валюта конвертирлашуви деганда уни бошқа ҳорижий валюталарга алмашиш қобилияти тушунилади. Ҳозирги кунда эркин конвертирланадиган, қисман конвертирланадиган ва конвертирланмайдиган валюталар мавжуд экан.

3. Давлат валюта курсларини барқарорлаштириш учун эҳтиёт (заҳира) лардан фойдаланиш, савдо сиёсати, валютали назорат ва ички макроиқтисодий тартибга солиш усулларида кенг фойдаланилади.

4. Валюта курсларининг тебраниб туришларини “харид қилиш лаёкатининг паретет” назарияси ёрдамида тушунтириб берилади. Бу назарияга кура курсли

нисбатларни аниқлаб бериш учун икки мамлакат истеъмол товарлари шартли “ҳалтаси” баҳоларни таққослашни талаб қилар экан.

5. Валюта курси бир мамлакат валюта баҳосининг бошқа мамлакат валютасида ифодаланишини билдиради. Валюта курсларининг иккита бир-бирига қарама-қарши вариантлари мавжуд, яъни миллий валюталарнинг бир-бирига айирбошлаш курси, талаб ва таклиф билан аниқланадиган эгилувчан ёки сўзиб юривчи валюта курслари тизими ва қайд қилинган валюта курслари тизимларидан иборат.

Таянч иборалар.

Валюта курси, ҳалқаро валюта муносабатлари, ҳалқаро тўлов обороти, Ташқи савдо, ҳалқаро ҳисоб-китоб, валюта, миллий валюта, ҳалқаро валюта, жаҳон пули, жаҳон валюта тизими, валюта курсларини урнатиш ва сақлаб туриш механизми, валюта бозори, валюта ёрдамида тартибланиш, ҳалқаро пул бирликлари, валюта муносабатлари, олтин, валюта конвертирлашуви, эркин конвертирлашув, қисман конвертирлашув, конвертирланмайдиган валюта, расмий резервлар ёрдами билан бозорни манипуляция қилиш, валюта заҳиралари, савдо сиёсати, валюта назорати, бож, квота, экспортли субсидия, валютага жаҳон бозоридаги ишонч, валютада интервенция, дисконт сиёсати, эркин сўзиб юривчи валюта курслари, истеъмолчи дидидига ўзгаришлар, даромадлардаги нисбий ўзгариш, баҳодаги нисбий ўзгариш, нисбий реал фоиз ставкалари, олиб сотарлик, котировкаланиш, тесқари котировкаланиш ва бошқалар.

Назорат ва мулоҳаза саволлари.

1. Валюта курси нима ва қандай қилиб ҳар хил миллий валюталар бир-бирига алмашилади? Турли хил валюта курслари тизимини таҳлил қилинг ва изоҳлаб беринг.
2. Валюта муносабатларини тартибга солиб турувчи ва жаҳон валюта тизимининг барқарор фаолиятини таъминловчи ҳалқаро Ташкилотлар тизимини биласизми?
3. Валюта бозори тушунчасини изоҳланг. Миллий валюталар қандай тартиб билан котировкаланади?

4. Эркин сўзиб юрувчи ва кайд қилинган валюталарни изоҳланг. Паретит назариясини тушунтиринг. Валюта курсларининг ўзгаришига таъсир кўрсатувчи омилларни санаб утинг. Валюта курси қандай аниқланади?

Адабиётлар рўйхати.

1. Каримов И.А Бунёдкорлик йўлидан. 4 Том. Т.: “Ўзбекистон”, 1996.351 бет.
2. Агапова Г.А., Серегина С.Ф. Макроэкономика С., ДИС нашриёти 1997
3. М.К.Бункина, В.А.Семянов. “Макроэкономика” М.:1995
4. М.Бурдо, Ч.Виплош. “Макроэкономика”(Европейский текст). С. Петербург.: Судоистроение. 1998
5. В.М.Гальпирин, С.М.Игратов, В.И.Моргунов. “Макроэкономика” Том-1. С. Петербург.: 1994
6. Д. Жеффри, Д. Сакс и др. “Макроэкономика. Глобальный подход”. М.: Из-во “Дело”. 1996
7. Йўлдошев З., косимов М.С.“Макроиқтисодиёт асослари”. -Т.: Укитувчи. 1994
8. В.Н.Костюк. “Макроэкономика”.- М.:1998
9. Т.Линвут, Гайгер. “Макроэкономика теория и переходная экономика”. М.:1996

АДАБИЁТЛАР РЎЙХАТИ.

1. Каримов И.А. Ўзбекистон: миллий истиклол, сиёсат, мавкура 1 Том. Т.: “Ўзбекистон”. 1996, 364 бет.
2. Каримов И.А. Биздан озод ва обод Ватан колсин. 2 Том. -Т.: “Ўзбекистон”, 1996.382 бет.
3. Каримов И.А Ватан саждаго каби мукаддасдир. 3 Том. -Т.: “Ўзбекистон”, 1996. 367 бет.
4. Каримов И.А Бунёдкорлик йўлидан. 4 Том. - Т.: “Ўзбекистон”, 1996.351 бет.
5. Каримов И.А. Ўзбекистон XXI аср бусагасида хавфсизликка тахдид барқарорлик шартлари ва тараққиёт кафолатлари. - Т.: “Ўзбекистон”, 1997. 326 бет.
6. Агапова Г.А., Серегина С.Ф. Макроэкономика С., ДИС нашриёти 1997

7. Борр Р. Политическая экономика в 2-х томах. 1-том Француз тилидан таржима. М.: Халқаро муносабатлар. 1995
8. М.К.Бункина, В.А.Семянов. “Макроэкономика” - М.:1995
9. М.Бурдо, Ч.Виплош. “Макроэкономика”(Европейский текст). С. Петербург. Судоистроение. 1998
10. В.М.Гальпирин, С.М.Игратов, В.И.Моргунов. “Макроэкономика” Том-1. С.Петербург.: 1994
11. Д. Жеффри, Д. Сакс и др. “Макроэкономика. Глобальный подход”. М.: И. “Дело”. 1996
12. Йўлдошев З., косимов М.С. “Макроиктисодиёт асослари” - Т.: Укитувчи. 1994
13. В.Н.Костюк. “Макроэкономика” - М.:1998
14. Т.Линвут, Гайгер. “Макроэкономика теория и переходная экономика” - М.:1996
15. Макконелл, Кемпбелл Р, Брюстенли Л, “Экономика. Принципы проблемы и политика”. В 2-х томах, инглиз тилидан таржима иккинчи нашр.М.: Республика.1992
16. В.Ф.Максимова, А.А.Ишшов и др. “Рыночная экономика: учебник в трёх томах, 2-том. М.: Соминтек. 1992
17. Н.Г.Менкью. “Макроэкономика”. Из-во Московского университета. 1994
18. Н. Самуэльсон. “Экономика вводный курс” - М.:Прогресс.1996
19. П.Хейнс.”Экономический оброзмышления”. Перевод с англ. М. Изд. Новости при участии. 1991
20. Эдвин ДЖ. Допан. “Макроэкономика”. С. Петербург.: 1994
21. Ричард Лэйард. “Макроэкономика”.Курс лекций для российских читателей. М.: 1994.
22. М.А. Хақимова. “Макроиктисодиёт”. - Т.: “Меҳнат”. 1997

МУНДАРИЖА.

Кириш.....	3
1-Боб. Макроиктисодиёт фанининг предмети, объекти ва унинг аҳамияти.....	4
2-Боб. Асосий макроиктисодий кўрсаткичлар ва уларни ҳисоблаш.....	13
3-Боб. Макроиктисодий бекарорлик.....	21
4-Боб. Истеъмол ва инвестиция функциялари.....	31
5-Боб. AD - AS модели.....	39
6-Боб. Кейнс макроиктисодий мувозанат назарияси.....	49
7-Боб. Пул бозори.....	57
8-Боб. Бозор иқтисодиётида Давлат.....	67
9-Боб. Фискал сиёсат.....	74
10-Боб. Пул-кредит сиёсати ва банк тизими.....	83
11-Боб. IS-LM модели.....	94
12-Боб. Иқтисодий ўсиш.....	104
13-Боб. Ҳалқаро савдо назарияси.....	112
14-Боб. Савдо сиёсати.....	116
15-Боб. Тўлов баланси.....	125
16-Боб. Валюта курси.....	130
Адабиётлар рўйхати.....	138