

**ЎЗБЕКИСТОН РЕСПУБЛИКАСИ ОЛИЙ ВА ЎРТА МАХСУС
ТАЪЛИМ ВАЗИРЛИГИ**

**АЛИШЕР НАВОИЙ НОМИДАГИ САМАРҚАНД ДАВЛАТ
УНИВЕРСИТЕТИ**

Х.Қ.ҚОСИМОВ, Д.Х.АСЛАНОВА, Р.Э.ЭРГАШЕВ

КОРХОНА ИҚТИСОДИЁТИ

(ЎҚУВ ҚЎЛЛАНМА)

САМАРҚАНД - 2008

Х.Қ. Қосимов, Д.Х.Асланова, Р.Эргашев. Корхона иқтисодиёти. Ўқув қўлланма.
Самарқанд: СамДУ нашри, 2003 йил - 176 бет

Корхона - бутун иқтисодиётнинг асосий буғуни бўлиб, корхона иқтисодиёти асослари тўғрисидаги билимларига эга бўлиш – малакали мутахассисларни тайёрлашнинг асосий шарти бўлиб ҳисобланади. Ушбу билимларга эга бўлишга «Корхона иқтисодиёти» ўқув қўлланмаси ёрдам беради. Бозор шароитида ишлаб чиқариш ресурслари ва улардан фойдаланиш самарадорлиги, жадаллаштириш, ишлаб чиқаришни ижтимоий ташқил этиш шакллари каби саволлар кўриб чиқилади. Ўқув қўлланма иқтисодиёт факультети талабалари учун мўлжалланган.

КИРИШ

Ўзбекистон Республикасида иқтисодиётнинг бозор муносабатларига ўтиши жараёни жадал суръатларда содир бўлмоқда.

Ўзбекистон Республикаси Президенти И.А.Каримов таъқидлаганидек, бозор иқтисодиётига ўтишда беш тамойилга асосланиб ўз янгиланиш, ривожланиш йўлимиз ишлаб чиқилган:

- биринчидан - иқтисоднинг сиёсатдан устунлиги;
- иккинчидан – «давлат бош ислохотчи»лиги;
- учинчи – қонун устуворлиги;
- тўртинчидан, аҳолининг демографик тузилмасини эътиборга олган ҳолда кучли ижтимоий сиёсат юритилиши. Бу муҳим аҳамиятга эга, чунки Ўзбекистон аҳолисининг ярими бола ва ўсмирлардан иборат;
- бешинчидан – ислохотларни изчиллик билан, босқичма-босқич амалга оширилиши.

Ушбу тамойилларга асосланиб, Ўзбекистон бозор муносабатларига ўтмоқда ва асосий эътибор корхоналар иқтисодиётини ривожлантиришга ва такомиллаштиришга қаратилмоқда.

Бозор муносабатлари шароитида иқтисодий фаолиятнинг маркази жамни иқтисоднинг асосий бўғини – корхонага кўчирилади. Айнан шу буғинда жамият учун керакли маҳсулот яратилади, хизмат кўрсатилади. Корхоналарда юқори малакали кадрлар мужассамланган бўлиб, ресурсларни тежамли сарфлаш, юқори унумдорли техника ва технология қўллаш масалалари ҳал этилади. Корхоналарда маҳсулот ишлаб чиқариш ва муомала харажатлари мумкин минимумга қадар (камайтириш) пасайтиришга эришилади. Бизнес режалар тузилади, маркетинг қўлланилади, самарали бошқарув – менеджмент амалга оширилади.

Буларнинг барчаси тадбиркорлардан чуқур иқтисодий билимларни талаб қилади. Бозор иқтисодиёти шароитида бозор талабларини саводли ва ҳар томонлама аниқлай оладиган, талаб асосида маҳсулотлар ишлаб чиқаришини яратувчи ва ташкил этувчи, юқори малакали ходимлар катта даромадга эга бўлади, омон қолади.

«Иқтисод» иборасининг маъноси нима? Иқтисод – бу фойдали маҳсулотлар ишлаб чиқиш, ҳамда уларни турли гуруҳ одамлар орасида қандай тақсимлашда жамият маълум ва чекланган ресурслардан қандай фойдаланиши ҳақидаги фандир.

Шунинг учун корхона иқтисодиёти – бундай ҳолатнинг ҳар бир алоҳида олинган корхоналар доирасида амалга оширилиши ҳақидаги фандир.

Қўлланмада асосий иқтисодий кўрсаткичларнинг таҳлили ва режалаштирилиши учун бешта жадвал, корхоналарга тегишли амалий маълумотлар ва ҳар хил шакллардаги чизмалар берилган. Ушбу ўқув қўлланма бет бўлиб, 36 соатлик маърузага мўлжалланган.

1-МАНВЗУ
КОРХОНАНИНГ ИШЛАБ ЧИҚАРИШ ФАОЛИЯТИНИНГ
МАҚСАД ВА ВАЗИФАЛАРИ

Режа:

1. Корхона ишлашининг мақсади.
2. Корхонадаги ишлаб чиқариш ва бозор алоқалари.
3. Рақобат ва корхона.
4. Иқтисодиётда кичик бизнес.
5. Кичик бизнеснинг муаммолари ва уларни ҳал қилиш йўллари.
6. Ўзбекистонда кичик бизнеснинг ижтимоий-иқтисодий ривожланиши.

Таянч иборалар:

Мақом, тадбиркор, бизнес-режа, капитал, хўжалик бошлиғи, ҳудуд, воситалар инвестиция, қўрқув, хавф-хатар, интуиция, суғўрта, рақобат, монополия, монополист, кўринмас қўл, илмий-техник янгиликлар, қўшимча ишлаб чиқариш, халқ хунармандчилиги, иқтисодиётни соғломлаштириш, бозор тузилмаси, инфратузилма, лизинг фирмалари, менежерлар.

1. Корхона ишлашининг мақсади

Ишчининг ишлаб чиқариш воситалари билан бевосита алоқаси корхоналарда маҳсулот ишлаб чиқариш жараёнида содир бўлади. Мустақил саноат корхонаси деганда, ишлаб чиқариш техник бирликка, ташкилий-маъмурий ва хўжалик мустақиллигига эга бўлган ишлаб чиқариш бўғини тушунилади. Корхона ўз фаолиятини мустақил уюштиради, маҳсулот ишлаб чиқаришни, солиқ ва бошқа мажбурий тўловлардан кейин ҳосил бўлган фойдани бошқаради.

Бозор муносабатлари шароитида тадбиркор ҳал этувчи шахс ролида бўлади.

Корхона давлат рўйхатидан ўтиши билан тадбиркорлик фаолиятига эга бўлади. Бунда ҳақ алоҳида фуқаро, ҳақ фуқаролар бирлашмаси тадбиркорлик фаолияти субъекти бўлиши мумкин.

Шундай қилиб, корхона – бу ижтимоий эҳтиёжларни қондириш ва фойда олиш мақсадида, тадбиркор ёки тадбиркорлар бирлашмаси томонидан маҳсулот ишлаб чиқариш, ишлар бажариш ва хизмат кўрсатиш учун яратган мустақил хўжалик юритувчи субъект.

Юқорида айтиб ўтилганидек, корхона фаолиятининг мақсади – ижтимоий эҳтиёжни қондириш ва фойда олишдир.

Тараққий этган бозор муносабатлари шароитида иккала мақсадни оқилона бирга олиб боришни талаб қилади.

Албатта, бизнес – бу тадбиркорларнинг иқтисодий фаолияти, уларнинг санъати ҳамда фойда миқдорини ошириш, рентабеллик даражасини кўтаришдаги қобилияти эканлигини тан олиш керак. Шу билан бирга, очиқ иқтисодиёт шароитида бизнеснинг ривожланиши истеъмол бозорини товар ва хизматлар билан тўлдиришга кўмаклашади, иқтисодиёт тизимининг таркибий ўзгаришларини фаоллаштиради, илмий-техник ютуқларни тадбиқ этишни рағбатлантиради, ишлаб чиқариш самарадорлигини ҳар томонлама оширишга ёрдам беради.

Кўзда тутилган маҳсулотни чиқариш ёки хизматларни кўрсатиш барча зарур моддий ресурслар билан таъминланмоғи лозим. Ниҳоят, янги иш бошлашда, ўз капиталини мунтазам тўлдириб бориш имкониятларини чамалаб чиқиш керак. Барча бу масалаларни асосий ҳужжат – «Бизнес режа»да етарлича батафсил акс этдириш керак. Замонавий корхонанинг ҳар қайси тадбиркорининг муҳим сифати - вазият ўзгаришига мослашувчанлик билан чора кўриш қобилиятига эга бўлишлиқдир. Бунинг учун танланган фаолият доирасида салоҳиятли бўлмоғи, мақсад сари интилиш, тришқоқлик, мувофақиятсизликка тайёр туриш, ўз хатоларидан сабоқ олиш каби хислатларига эга бўлмоғи керак.

Ишончли сафдош ва шерикларни танлаб олиш керак. Рақобат курашига тайёр бўлиши керак. Маркетингни аниқ ташкил этиш лозим, норасмий алоқаларни сақлай билиш, кейинги поғоналарда эса – ҳам хом-ашё, материаллар, ярим тайёр маҳсулотлар, комплектлаш маҳсулотлари етказиб берувчилар, ҳам маҳсулот истеъмолчилари ва буюртмачилар билан расмий муносабатда бўлиш керак.

Замонавий корхона – мураккаб ташкилий тузилма. Бозор иқтисодиёти шароитида sanoat корхоналарини ташкил этишнинг учта асосий йўналишда амалга ошади:

- ишлаб чиқаришни илмий ташкил этиш (ИИТЭ);
- меҳнатни илмий ташкил этиш (МИТЭ);
- бошқарувни илмий ташкил этиш (БИТЭ).

Ишлаб чиқаришни илмий ташкил этишдан мақсад корхоналарда муносиб техник-технологик тизим яратишдир. Бу ишлаб чиқариш жиҳозлари ва технологиянинг ишончли ва самарали ишлаб туриши, ходимларнинг ўзаро техник-ташкिलий алоқаларини тартибга солишлиқдир.

Меҳнатни илмий ташкил этишнинг (МИТЭ) вазифаси - хизматчилар жамоасида соғлом расмий муносабатларни барпо қилишдир. У юқори маҳсулдорликка самарали ва ижодий меҳнат учун шароит яратиш бўйича ўлчовлар тизимини ўз ичига олади. Аммо, МИТЭнинг имкониятлари корxonанинг техник-технологик ҳолати, унинг иқтисодий ва молиявий ҳолатлари билан чекланган.

Бошқарувни илмий ташкил этиш (БИТЭ) – корxonанинг моддий ва инсоний тизилмасига мақсадга интилма таъсирини таъминловчи техник, иқтисодий ва ижобий воситалар тизимидир. У уларнинг юқори маънавий–технологик ва иқтисодий самарага эришиш мақсадидаги ўзаро таъсирига кўмаклашади.

Ҳар қандай тадбиркорлик фаолияти – бу одамлар ўртасида ўзаро алоқани ташкил этишдир. У қанча пухта қайтадан яралган бўлса ва моҳирона тартибга солинса, иқтисодий манфаатга, қилинган харажатларни фойдали тўлдирмоққа ишонч катта бўлади.

2. Корхонадаги ишлаб чиқариш ва бозор алоқалари

Ҳозирги бозор иқтисодиёти шароитида ҳар қандай тадбиркор, айниқса ишлаб чиқариш билан шуғулланувчи тадбиркор кўпгина муаммоларга дуч келади.

Улардан биринчиси – хўжалик юритишда (фазосида) ўз «ўрнини» топиш. У ўзини қизиқтирувчи соҳа, ҳудудида у ёки бу товарга талаб ва таклифни, умуман бозор ҳолатини ўрганиши лозим.

Бўлиши мумкин бўлган тўсиқ ва чегаралашларни эътиборга олиш лозим. Солиқ ва бошқа имтиёзлар олиш имкониятларини ўрганиш керак. Шундай қилиб, воситаларни инвестициялашнинг умумий шароитлари аниқланади.

Тадбиркорлик шаклини танлаш, қисман тадбиркорнинг касби ва қизиқишларига боғлиқ бўлиб, муҳим аҳамиятга эга, биринчи навбатда яқка ёки жамоа тадбиркорликлари орасидаги танлов.

Тадбиркор, яқка тадбиркорликни танлаб, кўрқув ва хавф-хатар остида ҳаракат қилади. Унинг корхонаси хусусий бўлиб, ўзига хусусий мулк ҳуқуқи билан ёки оила аъзоларига умумий ҳиссадорлик мулки ҳуқуқи билан тегишли бўлади.

Омадсизлик юз берганда, мулкдор корхона мажбуриятлари бўйича тўла жавобгарликни ўз зиммасига олади ва ўз маблағи, мулки билан тўлайди.

Жамоа тадбиркорлигини танлаб, тадбиркор жавобгарликни корхона бўйича шериклари билан бўлишади. Бу шаклдаги тадбиркорлик хавф-хатарни пасайтириш ва қўшимча ресурсларни жалб этиш асосида рўй беради.

Ўзбекистон Республикасининг қонунчилигига асосан тижорат ташкилотлари ҳисобланган юридик шахслар маъсулиятни чекланган жамият, ҳиссадорлар (акционерлар) жамияти шаклидаги тўла хўжалик ширкатлари ва қўшма корхоналар ташкил қилишлари мумкин.

Тўлиқ ширкатда икки ва ундан ортиқ тадбиркорнинг бирлашиши лозим. Қатнашувчилардан бирининг таркибдан чиқиши уларнинг тугатилишига олиб келади.

Тўлиқ ширкатларда ширкат номидан тадбиркорлик фаолиятини амалга оширадиган ҳамда ширкантинг мажбуриятлари бўйича ўзларининг бутун мол-мулклари билан жавоб берадиган иштироқчилар (тўлиқ шериклар) билан бир қаторда ширкат фаолияти билан боғлиқ зарар учун ўзлари қўшган ҳиссалари доирасида жавобгар бўладиган ҳамда ширкат томонидан тадбиркорлик фаолиятини амалга оширишда қатнашмайдиган бир ёки бир неча интироқчи (ҳисса қўшувчи) мавжуд бўлса, бундай ширкат мажбуриятлари бўйича жавоб берувчи ширкат ҳисобланади.

Шахс фақат битта шундай ширкатда тўлиқ шерик бўлиши мумкин.

Низом сармоясини маълум сон ҳиссаларга (акцияларга) бўлинган жамият ҳиссадорлик (акционерлик) жамияти деб қабул этилади.

Ҳиссадорлик (акционерлик) жамиятининг қатнашувчилари (акционерлар) жамият мажбуриятлари бўйича жавобгар бўлмайдилар, аммо жамият фаолияти билан боғлиқ зарар хавф-хатарни ўзларига қарашни акциялар қиймати доирасида оладилар.

Ҳиссадорлик жамияти очик ва ёпиқ бўлиши мумкин. Очик турдаги ҳиссадорлик жамиятининг акциялари бир шахсдан иккинчи шахсга бошқа ҳиссадорлар (акционерлар) рухсатсиз ўтиши мумкин.

Ёпиқ ҳиссадорлик жамияти акциялари фақат унинг таъсисчилари ёки бошқа аввал белгилаб қўйилган шахслар орасида тақсимланади. Бу жамият акциядорлари шу жамиятнинг бошқа акционерлари сотадиган акцияларни сотиб олишда устунлик ҳуқуқига эгадирлар.

Маъсулияти чекланган жамият – бу низом сармояси маълум таъсис ҳужжатларига асосан миқдордаги ҳиссаларга тақсимлаб қўйилган бир ёки бир неча шахслар томонидан таъсис этилган жамиятдир.

Бу тариқа жамиятнинг иштирокчилари унинг мажбуриятлари бўйича жавобгар бўлмайдилар ва жамият фаолияти билан боғлиқ зарар хавф-хатари учун ўзлари қўшган ҳиссалар қиймати доирасида жавобгар бўладилар.

Корхона шаклини (турини) танлаш ўта маъсулиятли ишдир. Шунинг учун, фақат ўз фикр-мулоҳаза ва қалб амрига суяниш билан кифояланиш керак эмас. Бўлажак корхона фаолият кўрсатишининг хўжалик ва ҳуқуқий муҳитини, жамоатчилик тартибини инобатга олиш керак.

Энг муҳим босқич – молиявий маблағларни жалб этиш. Одатда, тадбиркор ёки унинг шерикларининг ўз маблағлари билан иш бошлаш ва уни ривожлантириш учун етарли бўлмайди. Пул маблағларининг танқислигини (дефицит) акция чиқариш билан енгиш мумкин яъни тижорат банкларидан қарз олишлик билан корхонанинг капиталига ва фойдасига, ўз қарздорлик мажбуриятларига бўлган ҳуқуқларни қисман беришлик орқали амалга оширилади.

Бу ҳолда корхона акциясини, ёки қарздорлик мажбуриятларини сотиб олувчи юридик ва жисмоний шахслар билан ҳамда тижорат банклари билан ўзаро муносабатда бўлади.

Банк кредитлари қисқа муддатли, ўрта муддатли ва узоқ муддатли бўлади.

Республикамизда бозор иқтисодиётига ўтиш даврида вужудга келган хусусияти ҳар иккала томон (ҳам корхона, ҳам банк) учун энг қулайи 30, 60 ва 90 кунга яъни уч ойгача муҳлатда бериладиган қисқа муддатли ссудалар бўлиб қолди.

Корхоналарга банклар томонидан кредит бериш кўшимча ҳар хил суғурта операциялари билан биргаликда уюштирилади.

Бинолар, моддий бойликлар захираси ва бошқалар суғурта қилинади, бу билан корхоналар суғурта компаниялари билан ўзаро тадбирли муносабатга кирадилар.

Акциялар, облигациялар ва бошқа қимматбаҳо қоғозлар чиқариб ёки сотиб олиб корхоналар фонд бозорига яъни қимматбаҳо қоғозлар бозорига мурожаат қиладилар. Бунда корхоналар мурожаат қиладиган ташкилотлар рўйхати кичик эмас. Булар ҳаммадан аввал фондлар биржаси, кредит-молиявий институтлар, инвестицион фондлар, яқка инвесторлар ва бошқалар.

Корхоналарнинг ишлаб чиқариш ва бозор алоқаларининг тўлиқ бўлмаган рўйхати ана шулардан иборат.

3. Рақобат ва корхона

Бозор иқтисодиётининг асосий, муҳим омили рақиблик кайфиятидир. У, инсонлар хўжалик фаолият шакллари юқори даражада белгилайди.

Рақобат – бу, бир хил маҳсулот ишлаб чиқувчиларнинг бозорда мулкни қадар кўпроқ харидорларни жалб этиш ва бунинг эвазига юқори фойда кўриш учун иқтисодий мусобақа ёки беллашувдир.

Рақобат – бозор тизимида назоратнинг муҳим воситасидир.

Рақобатнинг қарама-қарши тушунчаси монополия ҳисобланади. Монополия шароитида бозорда фақат битта сотувчи ва жуда кўп харидорлардан иборат.

Монополчи шу товарнинг ягона ишлаб чиқарувчиси бўлиб, бозорда бу товарга юқори монопол нарх қўяди.

Монополия шароитида жамият харажатлари юқори бўлади, чунки ишлаб чиқилган ва таклиф этилган товарни нисбатан кам истеъмолчилар сотиб олади ва унга кўп тўлайди. Эркин рақобат шароитида монополчиларнинг таклифи кам бўлади.

Мавжуд рақобатли конъюктурада корхоналар берилган ҳажмдаги маҳсулотни ишлаб чиқаришда ресурсларнинг энг тежамли жараёнлардан фойдаланади, чунки бу уларнинг хусусий манфаатига мос келади. Шунинг билан бирга ресурслардан бу тариқа фойдаланиш жамиятнинг ҳам манфаатларига тўғри келади.

Майда корхоналар нақадар рақобатбардош? Улар йирик корхоналарга қарши тураоладиларми?

Қатор иқтисодчиларнинг амалий тажрибага асосланган фикрларича майда корхоналарга ҳам катта компанияларни безатиб турувчи кўп, ижобий сифатлари мавжуд эканлиги эътироф этилган.

Йирик фирмаларга қандай камчиликлар тегишли? Ҳаммадан олдин, улар ўзларининг барча товарларини ва бозорларни кузатишга қодир эмас ва ҳар қайси ўзгаришликларни хавф-хатардек кўради.

Йирик корхоналар қатор устунликларга эга бўлиб, кўпинча янги ғояларнинг ташаббускорлари бўладиган кишилар билан аҳил бўлиш қобилиятига эга эмас.

Бундай фирмаларга, етмиш йиллардан сўнг фойда бериши мумкин бўлган лойиҳаларга пул сарфлаш қарорини қабул қилиш жуда қийин бўлганлигини кўрсатиш лозим.

Майда фирмаларда эса «Заруриятга мўлжал» тамоили билан ҳаракат қиладилар. Бозорга аниқ ва янги нарсаларни таклиф этиш уларга ҳаётий заруриятдир. Майда фирмаларда ҳамма янгиликларнинг ташаббускори одатан, билим ва энергияга эга бўлган бир киши бўлади. Янги товарларнинг аксарият қисми майда фирмаларда яратилишини таъкидлаш лозимдир.

Майда фирмалар башоратли фикрлай оладилар. Уларнинг ишлаб чиқариш харажатлари инновацион жараённинг бошланғич даврида нисатан паст (кам), чунки, одатан бу давр узоклиги янги маҳсулотни ўзлаштириш ва ишлаб чиқаришига таъсир этиши мумкин.

Майда фирмаларга мансуб мослашувчанлиги ва эпчилиги ҳаммага маълум. Улар фаолиятининг бир соҳасида муваффақиятсизлик бўлганда, тезда бошқа, самаралироқ фаолият билан шуғуланишига ўтишни билишади. Бундан ташқари, майда фирмалар одатан, бир йўла бир неча ғоялар устида ишлайдилар, яъни кўп рақобатли ёндошишни бажарадилар. Кичик фирмалар анъанавий катта компаниялар учун умуман ёки деярли мумкин бўлмаган «тартибсизликка чидамийлик»лигини таъкидлаш лозим. Шунинг билан бирга инновация – асосан бу, қоидадагидек сапчиб гоҳ юқорига гоҳ четга ўтадиган уюлмаган жараёнлигини инобатга олиш лозим. Агар йирик корпорациялар шундай ҳолнинг олдини олиш учун маъсул чора-тадбирлар тузсалар, майда фирмалар эса, бу ҳолни мутлақ табиий деб ҳисоблайдилар.

Ниҳоят, кичик фирмалар, хавф-хатарли корхоналарга маблағ қўювчилар билан ишлай оладилар. Бундай бир мувоффақият бир неча мувоффақиятсизликларни бирданига қоплашини маблағ қўювчилар биладилар. Катта фирмада бир муваффақиятсизлик, унинг ҳамма муваффақиятларига сезиларли путур етказиши мумкин.

Шундай қилиб, майда фирмалар устунлигини тасдиқлайди – улар, рақобатли курашни омадли олиб бора оладилар.

4. Иқтисодиётда кичик бизнес

Кичик корхоналарнинг саноатдаги асосий вазибаларидан бири – маҳсулот ишлаб чиқаришдаги якка ҳуқумронликни енгилдир. Кичик корхоналарни ривожлантириш - мамлакат иқтисодиётини якка ҳуқумронликдан чиқариш дастурининг муҳим қисмидир.

Бу ҳужжатда монополчи корхоналарни ҳам мажбурий, ҳам ўз ташаббуси билан кичиклаштириш кўзда тутилган. Шундай корхоналар таркибидан мустақил ишлаб чиқариш – хўжалик юритувчилар ҳамда кооператив ва ижора жамоаларини ажратиш ҳам кўзда тутилган. Ишлаб чиқариш қўламлари бўйича ҳар хил йирик, ўрта ва майда корхоналарнинг биргаликда кенг равишда ишлаши ҳозирги замон иқтисодиётига хосдир.

Анъанавий соҳаларда, катта бўлмаган корхоналарнинг тадбиркорлик фаолияти, умумий тушунча – «Кичик корхона»га бирлашади. «Кичик корхона»лар қаторига киритиш (КК), ҳаракатдаги меъёрий ҳужжатларга асосан, фақатгина бир мезон доимий ишчилардан ташқари, пудрат шартномаси бўйича ишловчиларни, бўлак иш жойи билан биргаликда ишловчиларни ҳам ўз ичига қамраб олган ишчиларнинг ўртача рўйхатдаги сони орқали аниқланади.

Бу сон саноатда 40 кишидан, қурилашда 20 киши, қишлоқ хўжалигида 20 кишидан, фанда ва илмий хизматда 10 кишидан ва бошқа ишлаб чиқариш соҳаларда 20 кишидан ошмаслиги керак.

Фақатгина бир ишчилар сони мезони «кичик корхона» сафига киритиш учун етарли эмаслиги яққол равшан. Ишлаб чиқаришни механизация ва автоматизациялаш даражаси юқори бўлган ҳолларда, масалан, қатор электростанциялар ва бошқа корхоналар. Бундай ҳолларда учта кўрсаткич – ишчилар сони, ялпи маҳсулот ҳажми, фойда катталиги кўрсаткичларни ишлатиш мақсадга мувофиқ бўлади. Корхона «Кичик» бўлиши учун, шулардан иккитаси тўғри келса кифоя.

Авваллари собиқ иттифоқ даврида катта корхоналар афзаллигини тарғибот қилинар эди. Бу тариқа мутлақлаштириш, маълум ижобий томонлар бўлган билан, рақобатли муносаатлар шаклланишига шароит бўлмаслигига олиб келади. Айни вақтда, кичик корхоналар имкониятлари жуда катталиги айниқса, бозор иқтисодиётига ўтиш шароитида намоён бўлмоқда.

Ривожланган мамлакатларнинг кўп йиллик тажрибасига кўра майда корхоналарнинг кенг тармоғисиз товарлар бозорининг ишлаши мумкин эмас, кичик корхоналар юқори ҳаракатчан ва чакқон ўзгарувчанлик қобилиятига эга.

Кичик корхоналарнинг етарли даражада кўплиги, хўжалик комплекси тузилмасини интенсив қайта куриш имконини беради. Кичик корхоналарнинг асосий афзалликларидан бири – рақоат муҳитини яратиш ва уни демократизациялашга лаёқатлигидир.

Кичик корхоналарнинг бошқа афзалликлари қаторига яна:

- кўп миқдорда янги иш жойларини яратиш, ўз фаолиятига бўш аҳолини жалб этиш;
- фан ва техника янгиликларининг амалга оширишни тезлаштириш;
- ёрдамчи хўжалик ва халқ хунармандчилигини қайта барпо этиш;
- майда шаҳарча ва аҳоли яшаш масканларнинг иқтисодий ва ижтимоий ривожланишига ҳамкорлик қилиш;
- ижтимоий-психологик муносабатларнинг юқори даражадаликлари кабилари киради.

Ғарб мамлакатларнинг тажрибаси кичик тадбиркорликни ривожлантириш зарурлигини тасдиқлайди. Масалан, АҚШдаги 19 млн. ҳар хил мустақил фирмаларнинг 90%ни «кичик» корхоналар ташкил этади. Японияда 10 млн. ўрта ва кичик корхоналарга кирадиган мустақил компанияларнинг 99% - кичик бизнес секторига тааллуқли.

Бу тармоқнинг 16 давлат ялпи миллий маҳсулотидеги хиссаси АҚШда 50%-га яқин, Японияда 50%-дан кўпроқни ташкил этади.

Кичик корхоналарнинг, давлат қонунчилиги билан тақиқланмаган ва низомида қайд этилган ҳар қандай фаолият турини амалга ошириши мумкинлиги жуда катта аҳамиятга эга.

Жамиятимизда кичик корхоналарга, айниқса уларнинг бошланғич даврдаги кескин ўсишига катта умид боғланган эдик. Бу, рақобатнинг кенг ривожланишига, экспорт салоҳиятининг кўтарилишига, бозорнинг товар ва хизматлар билан тез тўлишига олиб келади деб, мўлжалланган эди. Лекин бу ҳол рўй бермади. Бундай корхоналарнинг иқтисодни соғломлаштиришдаги хиссаси сезиларли бўлмади.

Энг асосийси, кичик корхоналар етарли давлат ва иқтисодий қўллаб-қувватлани олмасдан, ўзининг асосий эътиборини маҳсулот ишлаб чиқариш соҳасида эмас, балки муомола, хизмат ва воситачилик соҳаларига қаратдилар. Бозор муносабатларининг ривожланиши сари бундай ҳолат ўзгариши ва маҳсулот ишлаб чиқаришига катта эътибор берилиши лозимлигини тақидлаш керак.

5. Кичик бизнеснинг муаммолари ва уларни ҳал қилиш йўллари

Кичик тадбиркорликни ривожлантиришда қандай муаммолар тўсқинлик қилмоқда?

Асосий муаммо - кичик корхоналарга давлатнинг сезиларли қўллаб-қувватлашнинг йўқлиги. Масалан АҚШ конгрессида икки комитет бу муаммолар билан шуғулланади. Кичик бизнесни қўллаб-қувватлашга иштироқчи ҳамма давлат тузилмасида 4,5 минг хизматчи ишлайди ва уларнинг бошқарув аппаратида 1100 ишчи бўлган кичик бизнес маъмурияти туради. Ҳар бир штатда 30-40 кишилик ҳудудий бўлинмалар мавжуд. Бу ҳамма амалдорлар кичик бизнесга бошчилик қилишмайдилар, фақатгина унинг талаб ва илтимосларига жавоб қайтарадилар, бозор ҳолати ҳақида ахборот тақдим этадилар, ҳамма иш бошлашни мақсад қилган кишиларнинг талаби бўйича эксперт хулосаларини бажарадилар.

Кичик корхоналарда майда бизнеснинг хусусиятига мўлжалланган инфратузилмаси зарур. Бу банклар, биржалар, аудиторлик ва суғурта фирмалари, ахборот марказлари, моддий ресурслар таъминоти бўйича тижорат марказлари, лизинг фирмалари ва ҳоказолар.

Кичик корхоналар фойдаланиши учун етарлича мақбул фойзли кредитлар билан таъминлаш – алоҳидаги муаммодир. Ҳозирги кредитлар тижорат банклари томонидан катта фойзлар билан берилмоқда, шунинг учун кичик корхоналар бундан кенг фойдаланишолмайдилар.

Кичик корхоналар фаолиятини чуқур таҳлил қилувчи тизим йўқ, улар иш якунининг ҳисоб-китоби йўқлиги амалда кичик корхоналарга солиқдан имтиёз олиш ҳуқуқини берадиган кўрсаткичлар бўйича ҳисобот ҳам йўқлигини тақидлаш мумкин.

Кичик корхоналарни моддий-техникавий таъминотининг бажарилиши ўз вақтида ва етарли ҳажмда эмаслиги ҳам салбий таъсир кўрсатмоқда.

Майда корхоналар учун мўлжалланган хусусияти ва фойдаланиш имкониятини инобатга олинган машиналар, жиҳозлар ва технологиялар етарли эмас. Майда корхоналарнинг хусусият ва фазилатларини чуқур биладиган ҳозирги замон шароитида ишлаш учун зарур бўлган ҳамма сифатларига эга раҳбарлар (менеджерлар) йўқлиги жиддий камчиликдир. Майда тадбиркорликни ривожлантиришнинг асосий пешқадамлик ҳуқуқлари берувчи соҳалар қуйидагилар:

- қишлоқ хўжалик маҳсулотларини ишлаб чиқариш ва қайта ишлаш;
- озиқ-овқат маҳсулотлари, саноат моллари, халқ истеъмол товарлари, дори дармонлар ва тиббиёт техникаларини ишлаб чиқариш;
- ишлаб чиқариш, коммунал ва маиший хизмат кўрсатиш;
- уй-жой, ишлаб чиқариш ва ижтимоий объектларини қурилиши;
- инновацион фаолият.

Бундай ҳуқуқга эга бўлган кичик корхоналар бўйича солиқлар имтиёзлари белгиланган, жумладан:

- ўз ишлаб чиқаришини ривожлантириш учун сарфланадиган, маълум давр ичида тўпланган фойда суммаси солиқлаштиришдан озод этилиши;
- майда корхоналарнинг учинчи тўртинчи йил ишлашида (рўйхатдан ўтган кундан бошлаб) фойдасига имтиёзли солиқ ставкаси қўйилади;
- кичик корхоналарнинг жиҳозлар, асосий воситаларини ва бошқа воситаларини етказиб берувчиларга қўшимча қийматга берадиган солиғини тўланиши.

6. Ўзбекистонда кичик бизнеснинг ижтимоий-иқтисодий ривожланиши

Худудларда ижтимоий-иқтисодий ривожланиш таҳлили шуни кўрсатдики, саноат ва ижтимоий инфратузилма ривожланишида сезиларли ўзгаришлар бўлган. Амалда нимага эришилди?

Биринчидан, молиявий ҳолат ва пул-кредит тизими мустаҳкамланди, кейинги иқтисодий ўсиш таъминланди. 2002 йил якунларига кўра ялпи ички маҳсулот 4,2%га ошган. Саноат ишлаб чиқариши ҳажми 8,5%га, қишлоқ хўжалигида 106,1%га, чакана товар айланмаси 11,8%га ўсган. Шу билан бирга, муҳим саноат товарлари 180 тадан 101 тага камайтирилди. Бугун бизни кичик ва ўрта бизнеснинг ривожланиш ҳолати қониқтирмайди. Тадбиркорлар, мулкдорлар, ўз ишига эга бўлган кишилар синфини шакллантириш жараёни ҳали бизнинг ҳукуматимиз ва маҳаллий ҳокимиятларнинг асосий мақсадига айланганича йўқ.

Худудларнинг ижтимоий-иқтисодий ривожланишнинг асосий муаммоларини ҳал қилиш ва ишлаб чиқариш кучларини жойлаштиришни тартибга солиш худудларнинг иқтисодий мустақиллигини ошириш, жойларда иқтисодий фаолият фаоллигини ошириш орқали ҳокимиятларнинг иқтисодий ислохотларни чуқурлаштириш имкониятлари ва маҳаллий ресурсларни сафарбар қилишдаги роли ва жавобгарлигини оширади.

2001 йил якунларига кўра Самарқанд вилоятининг иқтисодий-ижтимоий ривожланишининг асосий кўрсаткичлари

Т/р	Кўрсаткичлар	Ўлчов	2000й.	2001й.	Ўсиш суръати

		бирлиги	Ҳақиқий	Ҳақиқий	(%)
1.	Амалдаги нархларда саноат маҳсулотининг ҳажми	Млн.сўм	139297	144904	104,1
2.	Ҳалқ истеъмол моллари ишлаб чиқарилиши	Млн.сўм	147668	155642	105,4
3.	Қишлоқ хўжалигининг ялпи маҳсулоти	Млн.сўм	235800	246883	104,7
4.	Ўсимликшунослик маҳсулоти	Млн.сўм	113666	119690	105,3
5.	Чорвачилик маҳсулоти	Млн.сўм	120334	127193	105,7
6.	Асосий капитал инвестиция ҳажми	Млн.сўм	56497	59209	104,8

Илова: ҳажмлар амалдаги нархларда, ўсиш суръати (%) эса солиштирма нархларда.

Ўз-ўзини текшириш учун саволлар:

1. Бозор иқтисодиёти шароитида корхонанинг фаолият кўрсатишнинг мақсади нима?
2. Корхонанинг ишлаб чиқариш ва бозор алоқаларининг моҳиятини очиб беринг.
3. Рақобат корхона фаолиятига қандай таъсир кўрсатади?
4. Кичик бизнеснинг рақобат ва тадбиркорлик руҳининг кўтарилишидаги роли қандай?
5. Кичик бизнеснинг қандай муаммолари бор, уларни қандай ҳал этиш мумкин?

Адабиётлар рўйхати:

1. Каримов И.А. Иқтисодиёт ислохотларни чуқурлаштириш йўлида. Тошкент, "Ўзбекистон", 1995 й.
2. Парпиев У., Саломов И. Бозор иқтисодиёти асослари ва ишлаб чиқаришни ташкил этиш. Тошкент, Шарк, 1996 й.
3. Ўлмасов А. Иқтисодиёт асослари. Тошкент, Меҳнат, 1997 й.
4. Горфинкель В.Я., Купряков Е.М. Экономика предприятия. Москва. Изд. "Юнител", 1996 г.

2-МАНЗА

КОРХОНАНИНГ УМУМИЙ ВА ИШЛАБ ЧИҚАРИШ

ТУЗИЛМАЛАРИ

Режа:

1. Ишлаб чиқариш ва ишлаб чиқариш тузилмаси тушунчаси.

2. Ишлаб чиқариш тузилмасининг турлари.
3. Ташкилий жиҳатдан ишлаб чиқариш турлари.
4. Ишлаб чиқариш тузилмасининг такомиллаштириш йўллари.
5. Корхонанинг бош режаси.
6. Хулосалар.

Таянч иборалар:

Мақсадга мувофиқ иш, меҳнат предмети, меҳнат қуроллари, қўшимча цехлар, қайта ишловчи цехлар, гальваник цехлар, модель цехи, кенг истеъмол қилинадиган молларни ишлаб чиқарадиган цех, брикетлар (пресслалаб, ғиштга ўхшатиб тайёрланган нарса), консерваламоқ, кўргазмали (предметли), технологик, аралаштирилган (омихта), айрим, серияли, оммабоп, рационаллаштириш, йириклаштириш, асосий (бош) режа, алоқа (коммуникация), инженерлик тармоғи, аниқлик, қайтиш оқими, цех блоки, ультротовуш, киздириб ишлов бериш.

1.Ишлаб чиқариш ва ишлаб чиқариш тузилмаси тушунчаси

Ишлаб чиқариш – бу жамият яшаши ва ривожланиши учун зарур бўлган моддий неъматларни яратиш жараёнидир қўйидаги уч жиҳатни кўзда тутадиган меҳнат фаолияти ишлаб чиқариш мазмунини белгилайди:

1. Мақсадга мувофиқ иш ёки меҳнатнинг ўзи.
2. Меҳнат буюмлари, яъни инсоннинг мақсадга мувофиқ фаолияти йўналтирган ҳар бир нарса.
3. Меҳнат воситалари (қуроллари) – инсон, меҳнат буюмларини ўз эҳтиёжларини қондиришга мослаштириб ўзгартиришига ёрдам берувчи машиналар, жиҳозлар, асбоб-ускуналар

Ҳар бир саноат корхонаси ишчилар ва улар оила аъзоларининг талабларини қондиришга ундайдиган цехлардан, участкалардан, хизмат кўрсатувчи хўжаликлардан, бошқарув, ташкилот ва муассасалардан иборат.

Ишлаб чиқариш бўлинмалари комплекси, корxonани бошқариш ва ишчиларга хизмат кўрсатиш бўйича ташкилотлар, ўзаро алоқалар катталиги ва эгалаган майдони бўйича улар орасидаги нисбий боғланиш, ишчилар сони ва ўтказувчанлик қобилияти ҳаммаси биргаликда.

Корхона (бирлашма)нинг умумий тузилмасини англатади. Корxonанинг ишлаб чиқариш бўлинмалари – цехлар, участкалар, хизмат кўрсатувчи хўжаликлар ва хизматлар (ишлаб чиқариш жараёнига бевосита ёки билвосита иштироқ этувчилар), улар орасидаги алоқалар ҳаммаси биргаликда. Корxonанинг ишлаб чиқариш тузилмасини ташкил этадилар. Булар меҳнат унумдорлиги даражасини «Моддий ишлаб чиқаришда», берилган техник-иктисодий ва иктисодий географик шароитда табиий бойликлардан ва техникадан самарали фойдаланишни, ишлаб чиқариш харажатларини олдиндан белгилайди.

Корхона ишлаб чиқариш тузилмасини оқилона (тўғри) тузиш қўйидаги тартибда бажарилади:

- корхона цехлари таркиби, уларнинг маҳсулот чиқариш вазифасини бажаришни таъминлайдиган қувватини белгилайдилар;
- ҳар бир цех ва омборхоналар учун майдонлар ҳисобланади, уларнинг корхона бош режасида фазавий жойланиши аниқланади;
- корхона ичидаги ҳамма транспорт алоқалари, уларнинг умумкорхона (корхона учун ташки) йўллар билан ўзаро таъсири режалаштирилади;
- ишлаб чиқариш жараёни йўналиши бўйича меҳнат буюмларининг цехлараро силжишининг энг қисқа йўли белгиланади.

Ишлаб чиқариш бўлимларига – корхонада, ишлаб чиқариладиган асосий маҳсулотларни, четдан олинладиган бутловчи буюмларни, материаллар ва ярим тайёр, маҳсулотларни, эксплуатация жараёнида таъмирлаш учун ишлатиладиган эҳтиёт қисмларни тайёрлайдиган, назорат текшируви ҳамда синашни ўтказадиган цехлар, участкалар, тажрибахоналар киради, технологик мақсадлар учун ҳар хил турдаги энергиялар ишлаб чиқаради.

Ишчиларга хизмат кўрсатувчи бўлимларга уй-жой ва коммунал бўлимлар, ошхоналар, буфетлар, болалар ясилари ва боғчалари, сиҳатгоҳлар, даволаш масканлари, дам олиш уйлари, профилакториялар, тиббий қисм (пункт)лар спорт жамиятлари, ишчи ҳамда муҳандис-техник ходимларнинг ишлаб чиқариш малакасини ошириш, маданий даражасини кўтариш билан шуғулланувчи техник ўқув бўлимлар ва ўқув юртлари киради.

Асосий цехларда реализация учун мўлжалланган маҳсулотларни тайёрлаш бўйича жараёнлар бажарилади.

Асосий цехлар – тайёрловчи, ишлов берувчи ва йиғувчиларга бўлинадилар.

Тайёрловчиларга – қуювчи, челангар-тағмаловчи, челангар-прессловчи цехлар киради.

Ишлов берувчиларга – механик ишлов берувчи, ёғочга ишлов берувчи, иссиқлик, гольваник цехлар, деталларни бўёк-лакли химоя ва декоратив қоплаш жараёнларини бажарувчи цехлар киради. Йиғувчиларга – маҳсулотларни агрегатли ва сўнгги (охирги) йиғув уларни бўяш, эҳтиёж қисмлар ва ажратиш жиҳозлари билан бутловчи цехлари киради.

Ёрдамчи цехларга асбоб ускуналар, ностандарт жиҳозлар, намунавий, таъмирлов, энергетик, транспорт цехлари киради. Қўшимча ва кўмакчи цехлар ҳам бор. Буларга чиқиндиларни қайта ишлаш цехлари кенг истеъмол моллари тайёрлаш цехлари, маҳсулотларни ураш ва жойлаш идишларини тайёрловчи цехлар, тайёр маҳсулотларни ортиш, жўнатиш цехлари киради.

2.Ишлаб чиқариш тузилмасининг турлари

Саноат корхоналарида уч турдаги ишлаб чиқариш тузилмаси мавжуд: буюмли, технологик ва аралаш (буюмли-технологик).

Буюмли тузилмада корхонанинг асосий цехлари, ишлаб чиқариш майдонлари ҳар бири тайёрлайдиган маълум маҳсулот ёки унинг қайси бир қисмлари, деталлар гуруҳи белгиси бўйича сараланадилар. Буюмли тузилма асосан катта серияли ва оммавий ишлаб чиқариш заводларнинг механик-йиғув ва йиғув цехларида қўлланилади.

Автомобиль заводидаги двигатель, шасси, кузов тайёрлайдиган цехлар; станок қурувчи заводларидаги станин тайёрловчи, шинделлар, валлар, корпус қисмлари тайёрловчи цехлар, пойафзал фабрикасида – рангли пойавзал цехлари буюмли тузилмага мисол бўлиб хизмат қилади.

Буюм тузилмаси катта афзалликка эга. У цехлар орасидаги ўзаро ишлаб чиқариш алоқа шаклларини соддалаштиради ва чегаралайди, деталлар силжиши йўлини қисқартади, цех ва цехлараро транспортни соддалаштиради ва арзонлаштиради, ишлаб чиқариш циклининг чўзилувчанлигини камайтиради, ишчиларнинг иш сифати учун маъсулиятини оширади.

Буюм тузилмаси цехларда жиҳозларни технологик жараённинг йўналиши бўйича жойлаштиришга, юқори унумдор станоклар, асбоб-ускуналар, мосламалар ишлатишга имкон беради. Буларнинг барчаси маҳсулот чиқаришни оширишни, меҳнат унумдорлигини кўтаришни ва маҳсулот таннархини пасайтиришни таъминлайди.

Технологик тузилма ғоят аниқ технологик маҳсусликни тақозо этади. Масалан, куйиш, челонгарлик, механик, йиғув цехлари мавжудлиги. Ишлаб чиқаришнинг бу тур тузилмаси цех бошқарувини соддалаштиради, одамларни жойжойга қўйишда усталик қилиш имконини беради, ишлаб чиқаришни бир тур маҳсулот чиқаришдан иккинчи турга ўтиш учун қайта созлашни енгиллаштиради.

Камчиликларига қўйидагилар киради: маҳсулотларнинг силжишида қарама-қарши йўналиш пайдо бўлиши; цехлар ўзаро ишлаб чиқариш алоқаларининг мураккаблашиши, жиҳозларни қайта мослашда кўп вақт сарфланиши, юқори-унумдор маҳсус дастгоҳлар, асбоб-ускуналар, мосламалар қўллаш имкониятининг чегараланиши. Буларнинг ҳаммаси меҳнат унумдорлигининг ўсиши ва маҳсулот таннархини пасайишига тўсқинлик қилади.

Аралаш (буюм-технологик) тузилма бир машинасозлик заводнинг ўзида ҳам предмет, ҳам технологик тамоилда ташкил этилган асосий цехларнинг мавжудлиги билан тавсифланади. Масалан, кўплаб ишлаб чиқариш машинасозлик корхоналарида тайёрлов (куйиш, челонгарлик, пресслаш) цехлари одатда технологик тамойили асосида, механойиғувчилари эса буюм тамойили асосида ташкил этилади.

Бу турдаги ишлаб чиқариш корхоналари асосан машинасозлик, енгил саноат (пойафзал, тикувчилик, мебелсозлик) ва баъзи бошқа соҳаларда бўлади.

Бундай корхоналар афзаллигига – цехлар ичидаги ташиш ҳажмини кичрайиши, маҳсулот тайёрлашдаги ишлаб чиқариш даврининг қисқариши, меҳнат шароитининг яхшиланиши, жиҳозлар банд бўлган даражасининг юқорилиги, меҳнат унумдорлигининг ўсиши, маҳсулот таннархининг пасайиши киради.

3. Ишлаб чиқаришни ташкил этиш турлари

Ишлаб чиқаришни ташкил этиш турлари деганда, саноат ишлаб чиқаришини ташкил этиш хусусиятлари ва техник даражасини комплекс тавсифи тушунилади. Ишлаб чиқаришни ташкил этиш турларига қатор омиллар таъсир кўрсатадилар: тайёрланадиган маҳсулотлар номенклатурасининг мураккаблиги ва турғунлиги; ихтисослашиш даражаси; ишлаб

чиқаришнинг кўлами; чиқаришнинг шартли миқдори ва қайтарилиши. Ишлаб чиқаришда учта асосий тур мавжуд:

Якка, оммавий ва серияли. Якка ишлаб чиқариш, истеъмоли чекланган, номномаси (номенклатураси) ўзгарувчан, ҳар хил донабай маҳсулотлар чиқаришни кўзда тутди.

Бу турдаги ишлаб чиқаришнинг муҳим хусусиятлари:

- чиқараладиган маҳсулотларнинг кўп номенклатуралиги (номлиги), кўпинча такрорланмаслиги;
- технологик ихтисослашга қараб иш жойларини ташкил этиш;
- ишчиларга деталлар, қисм ва агрегатлар, йиғув ва монтаж операцияларнинг доимий номенклатурасини белгилаб қўйиш имконияти йўқлиги;
- универсал жиҳозлардан фойдаланиш ва технологик жиҳозлаш мумкинлиги;
- кўл йиғим ва якунлов операциялари ҳажмининг кўплиги;
- ишлаб чиқариш билан машғул юқори-малакали ишчи-универсаллар сонининг кўплиги;
- ишлаб чиқариш цикл(давр)ларининг узунлиги (узқлиги);
- тугатилмаган ишлаб чиқаришнинг катта миқдори;
- тезкор-ишлаб чиқариш режалашни ва ишлаб чиқариш бошқарувининг марказлашмаганлиги;
- сифат назорати жараёнини автоматизациялашнинг мақсадга мувофиқ эмаслиги;
- маҳсулот сифатини бошқаришда статистик усулларни қўллаш имконияти йўқлиги.

Оммавий ишлаб чиқариш узққ муддат давомида чиқарилиши такрорланадиган кенг номенклатура (номнома)ли бир хил маҳсулотни сериялар билан бирданига тайёрлаш кўзда тутилган.

Серия билан деганда, режа даври давомида узлуксиз бир йўла ёки кетма-кет ишлаб чиқаришга юбориб, тузилиши бир хил бўлган қатор маҳсулотларни чиқариш тушунилади.

Оммавий ишлаб чиқариш жараёнини ташкил этишнинг асосий хусусиятларини:

- катта миқдорда такроран тайёрланадиган маҳсулотлар номномаси номенклатурасининг нисбий катталигининг ўзгармаслиги;
- бир неча операцияларни бажариш учун биркитилган иш жойларининг ихтисосланиши;
- маҳсулот тайёрланишининг сериялилиги, деталларга партия билан ишлов беришнинг даврийлиги;
- маҳсус ва ихтисосланган жиҳозлар ва технологик жиҳозланишнинг устунлиги;
- кўл йиғма ва охирлов операцияларнинг кам ҳажмда мавжудлиги;

- ўрта малакали ишчилар сонининг кўплиги;
- ишлаб чиқариш цикли (даври)нинг унча узок бўлмагани;
- ишлаб чиқаришни тезроқ режалаш ва бошқарувининг марказлашиши;
- тайёрланадиган маҳсулотлар сифатини назорат қилишнинг автоматизациялаштирилиши;
- маҳсулот сифатини бошқарувида статистик усулни қўлланилиши;
- деталлар ва маҳсулотларнинг тузилишини унификация қилиши (соддалаштириш);
- технологик жараёнлар ва жиҳозларни турланиши.

Оммавий ишлаб чиқаришга самолётсозлик ва моторсозлик заводлари мисол бўла олади.

Серияларда бир йўла тайёрланадиган маҳсулотларнинг сонига қараб майда серияли, ўрта серияли ва катта серияли оммавий ишлаб чиқариш бўлади.

Кўплаб ишлаб чиқариш, номенклатураси чекланган, бир хил маҳсулотларни нисбатан узок муддат давомида узлуксиз кўп миқдорда тайёрланишини англатади. Кўплаб ишлаб чиқариш – ишлаб чиқаришни ихтисослашнинг олий шаклидир.

Деталлар, қисмлар ва агрегатларни ихтиро (конструкция)лашда андозалашнинг юқори даражаси бир хил шаклга киритиш (унификация) кўплаб ишлаб чиқаришнинг қатъий шартидир.

Кўплаб ишлаб чиқаришга қуйидаги хусусиятлар мансуб:

- кичик номенклатурали маҳсулотларни катта миқдорда чиқаришни жиддий белгиланганлиги;
- бир операцияни бажариш беркитилган ишчи ўрнининг ихтисосланиши; иш ўринларининг операциялар бориши тартибида жойланиши;
- махсус ва ихтисослашган жиҳозлар ҳамда технологик жиҳозланиш солиштирма оғирлиги катталиги;
- комплексли-механизациялаштирилган, автоматлаштирилган технологик жараёнлар фоизининг юқорилиги;
- операцияларнинг тайёрлов-яқунлов вақтларининг камлиги;
- кўлда йиғма ва яқунлов ишлар хажмининг кескин қисқарилиши, иш жойининг юқори даражада бандлиги;
- ҳар бири бир беркитилган операцияни бажарувчи, паст малакали ишчилар меҳнатидан фойдаланишлик;

- ишлаб чиқариш цикли давомийлигининг кўплаб ишлаб чиқаришга нисбатан минималлиги;
- ишлаб чиқаришни бошқариш ва режалашнинг марказлашганлиги;
- ишлаб чиқаришни масофали диспетчерлаштиришнинг узлуксизлиги;
- корхона бошқарув тизимини автоматлаштиришни қўлланилиши (КБТА);
- маҳсулот сифатга автоматлаштирилган назоратининг юқори даражаси;
- маҳсулот сифати бошқарувида статистик усулни кенг қўлланилиши.

Ишлаб чиқариш тури корхона тузилмасининг шаклланишига ишлаб чиқаришда ихчамлаштиришни ташкил этиш шароити талаби ва мезонинига сезиларли таъсир этади.

4.Ишлаб чиқариш тузилмасини такомиллаштириш йўллари

Ишлаб чиқариш тузилмасига қўйидаги омиллар таъсир этади:

- корхонанинг тармоқли қарамлиги - чиқараладиган маҳсулот номномаси (номенклатураси), унинг конструктив хусусиятлари, қўлланиладиган материаллар, тайёрловни (заготовка) ва унга ишлов бериш усуллари;
- конструкция оддийлиги ва маҳсулотнинг технологияга мойиллиги;
- маҳсулот сифатига қўйиладиган талаблар даражаси;
- ишлаб чиқариш тури, унинг ихтиссослашиш ва кооперациялаш даражаси;
- жиҳозлар таркиби ва технологик жиҳозланиш –универсал, махсус, ностандарт жиҳозлар, конвейерли ёки автоматик узатувчи механизм (линия)лар;
- жиҳозларга хизмат кўрсатишни ташкил этишнинг марказлаштирилганлиги ёки марказдан чиқарилганлиги, уни жорий таъмирлаш;
- ишлаб чиқаришнинг ўзгартирилган янги номенклатурадаги маҳсулот чиқаришга тезроқ ва кам нобудчилик билан қайта мослашишга қобилиятлилиги;
- асосий, ёрдамчи, кўмакловчи ва бошқа цехларда ишлаб чиқариш жараёнининг хусусияти;

Ҳар хил тармоқдаги корхоналарнинг ишлаб чиқариш тузилмаси асосий ишлаб чиқариш хусусиятидан келиб чиқадиган ўз хусусиятларига эга.

Туқимачилик фабрикаларида, кўпинча алоҳида ишлаб чиқариш материалларнинг бирданига ихтисосланиши билан бўладиган технологик тузилма ишлайди.

Кўпчилик фабрикаларда мато тайёрлашнинг ҳамма босқичи мавжуд – йигирув, тўқиш, пардозлаш.

Бир қисм фабрикалар бир ёки икки поғонага ихтисослашадилар.

Ишлаб чиқариш тузилмасини такомиллаштиришнинг асосий йўллари:

- корхона ва цехларнинг йириклаштириш;
- цехлар ва корхоналарнинг такомиллашган кўриши тамойилларини излаш ва амалга ошириш;
- асосий, ёрдамчи ва хизмат қилувчи цехлар орасидаги мақсадга мувофиқ нисбатга риоя қилиш;
- корхонада режалаштиришни мақсадга мувофиқлаштириш бўйича мунтазам ишлаш.

Корхона ва цехларни йириклаштириш янги, юқори унумдор техникани кенг миқёсда қўллаш, технологияни мунтазам такомиллаштириш, ишлаб чиқаришни ташкил этишни яхшилаш имконини беради.

Асосий, ёрдамчи ва хизмат кўрсатувчи цехлар орасидаги нисбатнинг мақсадга мувофиқлигига риоя қилиш ишчилар сони, асосий фондлар қиймати, майдони кенглиги бўйича асосий цехлар таққосланган ҳолда амалга ошириш лозим.

Тузулиш жиҳатидан корхона иқтисодиёти алоҳида бўғинлар жамламаси иқтисодидек шаклланиши керак. Корхона тартибида кирувчи (бирлашмалар) бўғинлар мутаносиблиги, биргаликда охириги маҳсулот чиқариш билан ўзаро боғланган цех ва ишлаб чиқариш майдонлари ишлаб чиқариш қувватининг тўғрилиги (мақсадга мувофиқлиги) билан белгиланади (баҳоланади).

Комбинациялашнинг ривожини хом-ашё ва материаллардан комплекс фойдаланиш, жонли ва буюмлашган меҳнатни тежаш, ҳамда молиявий ресурслардан самарали фойдаланишга олиб келади.

Маҳсулотнинг конструктив-технологик бир турлилиги ишлаб чиқаришни ихтисослашни чуқурлаштириш, оқимли линияларни ва автоматлаштирилган маҳсулот тайёрлашни ташкил этишда яхши шароит яратади.

Корхонанинг цехларсиз бошқаруви унинг ҳамма бўғинмалари бошқарувининг такомиллашувича, хизмат қилувчи ва бошқарув аппаратининг қисқаришига ва оқибатга ишлаб чиқариш харажатларини камайтиришга олиб келади.

Тўғри тузилган, доимий такомиллашувчи ишлаб чиқариш тузилмаси уни ташкил этишга мос келишувини, корхонанинг ҳамма цехлари ва хизмат қилувчиларнинг мутаносиблигини тақозо этади ва ўз навбатида техник-иқтисодий кўрсаткичларга ихтисослаш ва кооперациялаш даражасига, ишлаб чиқариш жараёни узлуксизлигига маҳсулот тайёрлаш ва чиқариш бир маромда бўлишига, меҳнат унумдорлиги ўсишига, маҳсулот сифати яхшиланишига, меҳнат материал ва молиявий ресурслардан мақсадга мувофиқ фойдаланишга ижобий таъсир кўрсатади.

5. Корхонанинг бош режаси

Бош режа – ҳудудни режага солиш ва ободонлаштириш, бинолар ва иншоотлар, транспорт алоқалари, муҳандислик тармоқлари, хўжалик ва маиший хизмат тизимини ташкил этиш, ҳамда саноат зонасида жойлашган корхона ва ҳоказо масалаларни комплекс ҳал этишни ўз ичига олган саноат корхонаси лойиҳасининг муҳим қисмларидан биттасидир.

Бош режага катта талаблар қўйилади, уларнинг асосийлари:

1. Ишлаб чиқариш бўлимларининг технологик жараён бўйича қатъий равишда жойлашуви – хом-ашё материаллар ва яримтайёр маҳсулотлар омборхонаси, тайёрлов ишлов бериш, йиғув цехлари, тайёр маҳсулотлар омборхонаси.
2. Ёрдамчи майдон, хўжаликларнинг хизмат кўрсатадиган асосий ишлаб чиқариш цехлари яқинида жойлашуви.
3. Корхона ичида темир йўл шахобчасининг қулай тузулиши. У, хом-ашё, материаллар ва ярим тайёр маҳсулотлар омборхонаси ва тайёр маҳсулотлар омборхонаси бинолари ёнига келтирилган бўлиши керак.
4. Хом-ашё, материаллар, ярим тайёр ва тайёр маҳсулотлар ташиш йўлининг энг тўғри ва қисқа бўлиши.
5. Бино ичида ва ундан ташқарида қарши ва қайтар оқимлардан холи бўлиши.
6. Корхона ташқи алоқалари жойланишининг ва уларнинг муҳандислик тармоқларига, автомобиль йўлларига, темир йўл ва бошқаларга қўшилишининг энг мақсадга мувофиқроқ бўлиши.
7. Цехлар, уларга хизмат кўрсатувчи лабораториялар (ўлчов, химия, рентгенназорат, ультратовуш ва бошқалар), ҳамда деталларга термик ишлов ва ҳимоя-қоплов берувчи цехлар, тайёр маҳсулотларнинг махсус жойланиши.

Бош режа корхонанинг янада ривожланиш имкониятларини кўзда тутиши ва ишлаб чиқаришнинг кам сарф билан юқори самара оладиган тузилмасини яратиши ва корхонанинг барча ишчилари эҳтиёжларини максимал қондириш учун шароит яратиши лозим.

Асосий, ёрдамчи, қўшимча, хизмат қилувчи цех ва майдонлар, бошқарув ташкилоти, транспорт магистраларининг корхона ҳудудида жойланиши ишлаб чиқаришни ташкил этишга, унинг иқтисодига катта таъсир кўрсатади; юк ҳаракати йўналишларини, рельсли ва рельсиз йўллар масофасини ҳамда ишлаб чиқариш майдонидан самарали фойдаланишни аниқлайди.

Қурилишнинг мужассамлиги, унинг маъқул зичлиги ва қаватлилиги капитал маблағни тежаш қурилиш объектининг ва завод ичидаги ташувларни қисқариш, алоқалар масофасини камайтириш, ишлаб чиқариш даврининг қисқартириш, комплекс механизациялашни кенг кўламда қўллашга имкон беради.

Ўз-ўзини текшириш саволлари:

1. Корхонанинг умумий ва ишлаб чиқариш тизимининг моҳияти.
2. Корхонанинг умумий ва ишлаб чиқариш тизимига ишлаб чиқаришни ташкиллаштиришнинг турлари қандай таъсир кўрсатади?
3. Корхонанинг ишлаб чиқариш тизими қандай омиллар орқали аниқланади?
4. Ишлаб чиқариш тизимини такомиллаштиришнинг қандай йўллари мавжуд?
5. Корхонанинг асосий (бош) режасига қандай талаблар қўйилади?

Адабиётлар рўйхати:

1. Ўзбекистон Республикаси Олий Мажлисининг қарори. "Тадбиркорлик фаолияти эркинлигининг кафолатлари тўғрисида". Тошкент, 2000 йил 25 май.
2. Ўзбекистон Республикаси Вазирлар Маҳкамасининг қарори "Кичик ва хусусий тадбиркорликни ривожлантиришни рағбатлантириш" тўғрисида. Тошкент, 1995, 21 декабр.

3. Самарқанд вилояти ижтимоий-иқтисодий ривожланиш яқунлари. Самарқанд, статистик, 2002 йил.
4. Абдурахмонов К. "Меҳнат иқтисоди", Тошкент, 1996 йил, 7 саҳифа.

3-МАВЗУ

ИШЛАБ ЧИҚАРИШНИНГ ИҚТИСОДИЙ ВА ИЖТИМОИЙ САМАРАДОРЛИГИ

Режа:

1. Ишлаб чиқариш самарадорлигининг моҳияти, мезонлари ва кўрсаткичлари;
2. Харажатларнинг умумий ва таққослама иқтисодий самарадорлиги.
3. Ишлаб чиқариш самарадорлигини оширишнинг асосий йўналишлари.

Таянч иборалар:

Мезон, миллий даромад, меҳнат сиғими, материал сиғим, капитал сиғим, фонд сиғими, ялпи маҳсулот, капитал қўйилма, асосий фондлар, иқтисодий ислохот, бозор муносабатлари, хом-ашё базаси, метрополия (мустамлакаларга эга бўлган давлат), экспорт йўналиши, Ўрта

Осиё ҳудуди, ижтимоий соҳа, солиштирма баҳолар, хўжалик ҳсоб-китоб даромадлари, ишлаб чиқариш харажатлари, фойда, рентабеллик, мембранали, лазерли, плазмали технология, ихтисослаштириш, кооперациялаштириш, комбинациялаштириш.

1.Ишлаб чиқариш самарадорлигининг моҳияти, мезонлари ва кўрсаткичлари

Ўз моҳияти кўра бозор иқтисодиёти меҳнат унумдорлигининг ўсишини, ишлаб чиқариш самарадорлигини ҳар томонлама кўтаришни рағбатлантирувчи воситадир. Аммо бу шароитда ҳам ишлаб чиқариш самарадорлигини оширишнинг асосий йўналишлари, унинг ўсиши омилларини, уни аниқлаш усулларини белгилаш аҳамиятидир.

Ишлаб чиқаришнинг иқтисодий самарадорлигини оширишнинг муҳим йўналишларини тўғри белгилаш учун самарадорлик мезонлари ва кўрсаткичларини ифодалаш керак.

Изоҳ: «Ишлаб чиқаришнинг иқтисодий самарадорлик» тушунчасига ижтимоий самарадорлик ҳам киради (қўл меҳнат ҳиссасининг камлиги, меҳнат шароитларининг яхшиланиши ва ҳоказо)

Жамоатчилик меҳнати унумдорлиги даражаси ижтимоий ишлаб чиқариш иқтисодий самарадорлигининг умумлаштирувчи мезони бўлиб хизмат қилади.

Жамоадаги меҳнати унумдорлигини қуйидаги формула билан аниқлаш мумкин:

$$U_{ж.м} = M_d / I_c \quad (1)$$

Бунда: $U_{ж.м}$ -жамоатчилик меҳнат унумдорлиги

M_d –хосил килинган миллий даромад

I_c - моддий ишлаб чиқариш тармоқларида банд ишчиларнинг ўртача сони.

Миллий даромад (ҳамма) барча ишлаб чиқариш тармоқлари соф маҳсулотларининг суммаси (йиғиндиси) билан белгиланади. Ўз навбатида, алоҳида тармоқнинг соф маҳсулот ва ишлаб чиқариш моддий харажатлари орасидаги айирмага тенг.

Ижтимоий ишлаб чиқаришнинг муҳим иқтисодий самарадорлик кўрсаткичлари-меҳнат сиғимлилик, материал сиғимлилик, маблағи сиғимлилик ва капитал (сармоя) сиғимлиликлардир. Меҳнат сиғимлилиги-меҳнат унумдорлигининг тескари миқдори бўлиб, моддий ишлаб чиқариш тармоғида сарфланган меҳнат миқдорининг ишлаб чиқарилган

маҳсулотнинг ялпи ҳажмига бўлган нисбат тариқасида ҳисобланади, уни қуйдаги формулада ифодалаш мумкин:

$$M_c = M/Q$$

Бунда: M_c - меҳнат сиғимлилиги

M - меҳнат миқдори

Q – ишлаб чиқарилган маҳсулотнинг умумий ҳажми.

Маҳсулотнинг материал сиғимлилиги хом-ашё материаллари, ёқилғи, энергия ва бошқа меҳнат буюмларининг янги жамоа маҳсулотига нисбати тариқасида ҳисобланади. Маҳсулот материал сиғимлилиги, соҳа, тармоғи (бирлашма корхона) миқёсида, моддий харажатларнинг чиқарилган маҳсулот умумий ҳажмига нисбати билан ҳисобланади ва қуйидаги формула билан ифодалаш мумкин:

$$T_c = T/Q \quad (3)$$

Бунда: M_c - маҳсулот материал сиғимлилиги;

Q - чиқарилган маҳсулотнинг умумий ҳажми

T - моддий харажатлар умумий миқдори

Маҳсулотларнинг капитал сиғимлилиги ва фонд сиғимлилиги маълум даражада ўзаро яқин Маҳсулот капитал сиғимлилиги кўрсаткичи капитал (маблағ) сарфи миқдорининг маҳсулот чиқариш ҳажми ўсиш миқдорига нисбатини англатади ва қуйидаги формулани ишлатиш мумкин:

$$K_c = K/\Delta Q \quad (4)$$

Бунда: K_c - капитал сиғимлилиги кўрсаткичи;

K - капитал сарфининг умумий ҳажми;

ΔQ - маҳсулот чиқариш ҳажмининг ўсиш миқдори.

Маҳсулот фонд сиғимлилиги миллий хўжалиги асосий ишлаб чиқариш фондининг ишлаб чиқарган маҳсулотнинг умумий ҳажмига нисбатидек ҳисобланади, у қуйидаги формула билан ифодаланади:

$$F_c = F/Q \quad (5)$$

Бунда: F_c - маҳсулот фонд сиғимлилиги

F - миллий хўжалик асосий ишлаб чиқариш фондининг ўртача қиймати.

Фондсиғимлигини ва капиталсиғимлилигини ҳосил қилинган миллий даромадга нисбати билан ҳам ҳисоблаш мумкин.

2.Харажатларнинг умумий ва таққослама иқтисодий самарадорлиги

Юқорида келтирилган ҳамма кўрсаткичлар (жамоа меҳнати унумдорлигидан ташқари) ишлаб чиқариш ва харажатлар иқтисодий самараси ҳақида ҳар томонлама ва тўла тушунча бермайдилар, фақат маълум тур ресурслардан фойдаланганлик ҳақидаги тавсифни беради.

Харажатларнинг умумий самарадорлиги ҳақида тўла тушунчага эга бўлиш учун қиймат ва натурал кўрсаткичларнинг умумлаштирилган тавсифномалари керак. Харажатларнинг умумий ва нисбий иқтисодий самарадорлиги ана шу мақсадга хизмат қилади.

Режалаш ва лойиҳалашда умумий иқтисодий самарадорлик самаранинг капитал қўйилмага нисбани сифатида аниқланади, нисбий иқтисодий самарадорлик эса жорий харажатлар фарқининг вариантлар бўйича капитал қўйилмалар фарқига бўлган нисбат билан ҳисобланади. Бунда умумий ва нисбий иқтисодий самарадорлик бир-бирини тўлдирадилар. Харажатларнинг умумий иқтисодий самарадорлиги, харажатларни қўллаш (ишлатиш) ўрнини ҳисобга олган ҳолда аниқланади. Бутунлай хужалик бўйинча харажатларнинг умумий иқтисодий самарадорлиги, солиштирма нархларда ҳосил қилинган миллий даромаднинг (ёки софмаҳсулотнинг) ўсишининг шу ўсишни таъмин этган ишлаб чиқариш капитал қўйилмага нисбати билан белгиланади ва куйидаги формулани ишлатиб ҳисоблаш мумкин:

$$I_{cy} = \Delta M_d / K_k \quad (6)$$

Бунда: I_{cy} - умумий иқтисодий самарадорлик:

ΔM_d - солиштирма нархларда миллий даромаднинг ўсган миқдори

K_k - капитал қўйилма миқдори

Миллий хўжалик комплекслари, алоҳида тармоқлар, ҳамда асосий фондларни қайта ишлаб чиқариш (техникавий қайта жихозлаш, қайта тиклаш ва корхона, ташкилотларнинг кенгайиши-уйғунлашуви). Шакллари бўйича харажатларнинг умумий иқтисодий самарадорлиги фойда (ишлаб чиқариш харажатларининг) ёки хўжалик ҳисобидан

даромаднинг ўсишининг капитал қўйилган нисбатидек ҳисобланади ва қўйидаги формулани ишлатиш мумкин:

$$I_{c.xx} = \Delta \Phi / K$$

Бунда: $I_{c.xx}$ - миллий жамиятнинг умумий иқтисодий самарадорлиги;

$\Delta \Phi$ - фойданинг ўсган миқдори

K - капитал қўйилма.

Янги қурилаётган корхоналар, цехлар ва бошқа объектлар бўйича самарадорлик кўрсатиш режаланган фойданинг капитал қўйилма (смета баҳоси)га нисбати тариқасида ҳисобланади.

$$I_{cp} = \frac{\sum M - \sum X}{K}$$

I_{cp} - режавий самарадорлик кўрсаткичи;

$\sum M$ - корхона улгуржи нархи бўйича йиллик маҳсулот суммаси;

$\sum X$ - лойиҳа бўйича ишлаб чиқариш харажатлари суммаси.

Ҳар бир ҳолатларда алоҳида ҳисоблаб аниқланган харажатларнинг умумий иқтисодий самарадорлик кўрсаткичлари, меъёрий ва ўтган даврнинг ўхшаш кўрсаткичлари билан ҳамда бошқа корхона ва фирмаларнинг ишлаб чиқариши самарадорлиги кўрсаткичлари билан таққослаб кўрилади. Корхоналарни улар комплексларини жойлаштириш, янги корхоналар қуриш ёки ҳаракатда бўлганларини қайта реконструкция қуриш, техника янги турларини қўллашнинг хўжалик ёки техник қарори вариантларини солиштирганда харажатларнинг солиштирма иқтисодий самарадорлиги ҳисобланади. Энг қулай вариантнинг асосий кўрсаткичи-келтирилган харажатлар минимумидир.

Ҳар қайси вариант бўйича келтирилган харажатлар жорий корхоналар (таннарх) ва капитал қўйилманинг самарадорлик меъёрига (нормативи) мос, бир хил ўлчовга келтирилган суммаси бўлиб, қўйидаги формула орқали ҳисобланади:

$$X_k = X_1 + E_{\text{э.к.}} \cdot K_1$$

Бунда: X_k - мазкур вариант бўйича келтирилган харажатлар;

X_1 - ўша вариант бўйича жорий харажатлар (таннарх);

K_1 - ҳар бир вариант бўйича капитал қўйилма;

$E_{\text{э.к.}}$ - капитал қўйилманинг меъёрий нисбий иқтисодий самарадорлиги;

Асосий фондларни қайта ишлаб чиқаришнинг энг маъқул, тўғри шакли-бу ҳаракатдаги корхоналарни техник қайта қуролантириш ёки қайта таъмирлаш (реконструкция қилиш)дир.

Бу мақсадда қилинган харажатларнинг иқтисодий самарадорлигини ҳисоблашда, ишловчиларнинг шартли бўш бўлишларини ва материал ҳамда ёқилғи-энергетик ресурсларнинг тежалишини қўшимча кўрсаткичлар сифатида ишлатилади.

Ишлаб чиқариш инфраструктураси миллий халқ хўжалигида сезиларли ўринни эгалайди. Унга ҳамма тур транспортлар объекти, алоқа, электро тизим, нефт-газ таъминоти, сув таъминоти, моддий-техникавий таъминот (омборхоналар, захирахоналар в.х)лар киради. Яна ахборотларни таҳлил қилиш тизими ва ҳисоблаш техникалари, муҳандислик тармоқлари ва коммуникациялар мажмуаси киради.

Ишлаб чиқариш самараси ҳамда миллий хўжалигидан олинадиган самара ишлаб чиқариш инфраструктураси ривожини учун харажатларнинг самараси сифатида қабул қилинади. Унга, инфраструктура тармоқлари ривожини оқибатида моддий ишлаб чиқаришнинг бошланғич (негизли)тармоғини учун харажатларнинг камайиши; ишлаб чиқаришни кооперациялаш ва ихтисослашнинг яхшиланиши; алоқа воситалари ва ахборотларни қайта ишлашни таъминланганлигини эвазига ишлаб чиқариш бошқаруви айланма фондлар ва моддий ресурсларнинг айланувчанлигини тезлаштириш натижасида бошланғич (негизли) тармоқлардаги захирани камайтириш;

Инфратизим таъсирида бошланғич (негизли) тармоқларда таннархнинг пасайиши; материаллари ва жихозларни йўқотишининг ва бошқа моддий зиённинг қисқариши.

Инфратизим тармоқларининг аҳолига хизматлар турини кенгайтириши, унинг хизмат кўрсатиши сифатини яхшилаши, аҳоли шахсий вақтини тежаши ва бошқа ижтимоий-иқтисодий натижаларга таъсири кўринишида иқтисодий самара киради:

Ишлаб чиқариш бўлмаган соҳаларда харажатлар самарадорлигини аниқлашда олинадиган ижтимоий ва иқтисодий натижалар шу натижаларни олиш учун керак бўлган харажатлар билан солиштирилади.

Сўнгда, табиат муҳофазаси муассасаларида харажатлар иқтисодий самарадорлигини табиатнинг табиийлигини сақлашни (янги ҳудудларни ўзлаштирганда), атроф муҳитнинг экологик ҳолатини яхшилашни ёки унинг ифлосланишидан зиённинг қисқаришини, табиат муҳофазаси муассасаларини яратиш ва ривожлантиришига қилинган харажатлар билан андозалаш орқали аниқланади.

Харажатларнинг умумий ва нисбий иқтисодий самарадорлигини ҳисоблаш юқорида кўрсатилган умумлаштирувчи кўрсаткичлар билан чекланмаслиги керак.

Харажатларнинг иқтисодий самарадорлигини ҳар томонлама асослаштириш ва таҳлил қилиш, улар самарадорлигини ошириш резервларини тегиш учун, яқуний қарор қабул қилишда олинган самаранинг алоҳида томонларини тавсифловчи қўшимча кўрсаткичлар меҳнат унумдорлиги, самараси солиштирма капитал қўйилма, хомашё, материаллари, ёқилги, энергия, тежами, ишлаб чиқариш харажатларини камайтириш, иштимой яқунлар ва ҳоказолардан фойдаланиш керак.

Бозор иқтисодиёти шароитида корхоналар, фирмалар хўжалик фаолиятини баҳолашнинг асосий мезони бўлиб, соф фойда ва унинг фондларга нисбатан рентабеллигини аниқлаш мумкин аҳамиятга эга. Бозор муносабатлари шакллана бориши таҳчиликнинг алоҳида ишлаб чиқарувчилар яққа ҳуқумронлиги йўқолиши сари корхонада фойдани оширишнинг фақатгина бир йўли-маҳсулот чиқариш ҳажмини ошириш ва унга харажатларни камайтиришни назарга тутмоқ керак.

3. Ишлаб чиқариш самарадорлигини оширишнинг асосий йўналишлари

Илмий-техник юксалиш жамоа ишлаб чиқариш самарадорлигининг ўсиши, унинг юқори даражасини таъминлашнинг муҳим омили бўлган ва шундай бўлади. Охириги вақтларгача илмий-техник юксалиши эволюцион тариқада борар эди.

Илмий-техник юксалишнинг энг муҳим йўналишлари:

- прогрессив мембран, лазер, плазма технологиялари: ўта юқори босим ва импульсли нағрузкалардан фойдаланиш технологияларни кенг миқёда ўзлаштириш ва хоказо;
- ишлаб чиқаришни автоматлаштириш – работотехникани, ротор ва ротор-конвеер линияларни, юқори меҳнат унумдорлигини таъминловчи автоматлаштирилган энчилик ишлаб чиқаришни тез ўсиши;
- янги кўринишли метал маҳсулотлари, пластмассаларни, композитларни, метал куқунларини, сапол ва бошқа прогрессив конструктив материалларини яратиш ва фойдаланиш;

Илмий-техника мансуб тадбирлар бозор иқтисодиётига ўтиш шароитида, айниқса унинг бошланғич даврида жуда муҳимдир.

Корхона жамоаси унинг раҳбарияти меҳнатни моддий рағбатлантиришга асосий эътиборни қаратадилар. Солиқларни тўплаб бўлгандан сўнг, фойданинг кўп қисмини истеъмол фондига йўналтирилади.

Бозор муносабати ривожланган сари корхоналар ишлаб чиқаришнинг келажак ривожига салмоғли эътибор ажрата бошлайдилар ва янги техникага, ишлаб чиқаришни янгилашга, янги маҳсулотни ўзлаштириш ва чиқаришга зарур воситаларни йўналтирадилар.

Иқтисодий тежаш-ишлаб чиқаришни интенсивлаштириш ва самарадорлигини кўтаришнинг муҳим омилларидан биридир ресурсларни авайлаш ёқилғига, энергияга, хомашё ва материалларга ўсаётган эҳтиёжни қондиришнинг ҳал қилувчи манбаига айланиши керак. Бу масалаларни ечишда саноат асосий роль ўйнайди.

Миллий хўжаликнинг фойдаланиш юқори самарасини таъминловчи машиналар конструктив ва бошқа материаллар, хом-ашё ва ёқилғи-энергетик ресурслар билан жиҳозлаш, юқори самарали, камчиқиндили ва чиқиндисиз технологик жараёнларни ишлатиш кўзда тутилади.

Ишлаб чиқаришни интенсивлаштириш, унинг самарадорлигини кўтариш омиллардан бири-иқтисодиёт тузилмасини такомиллаштиришдир. Илмий-техник юксалиш ва ижтимоий масалларни мувофақиятли ҳал этувчи тармоқларни юқори суръатда ривожлантириш зарур, тармоқларда ишлаб чиқариш воситаларини ва истеъмол буюмларини ишлаб чиқариш орасидаги мутаносибликни яхшиланишига эришиш керак.

Инвестицион сиёсат капитал қўйилманинг самарадорлигини кўтаришни таъминлашга хизмат қилиши лозим. Воситаларни ижтимоий эҳтиёжларни, илмий-техник юксалишни таъминловчи тармоқлар фойдасига қайта тақсимлаш кутилади.

Маблағнинг кўп қисми янги қурулишга қайта ишлаш ҳаракатдаги корхоналарни текин қайта жиҳозлаш ва реконструкциялашга йўналирилиши керак.

Миллий хўжалигининг ҳамма соҳаларида илмий-техник юксалиш асоси бўлган машина қурулиш жадал ривожланиши керак. Аввало илмий техник юксалишнинг (ИТЮ) катализаторри бўлган машинасозлик станок қурилиши, электросаноат, микроэлектроника ҳисоблаш техникаси, ускуна қурулиш, информатика индустрияси биринчи навбатда ривожланиши керак.

Ишлаб чиқариш самарадорлигини оширишда ташкилий-иқтисодий омиллар, бошқарув билан биргаликда, муҳим ўринни эгалайди. Жамоа ишлаб чиқариши кўламининг олиши ва хўжалик алоқаларининг мураккаблашиши сари уларнинг роли алоҳида ўсади.

Ҳаммадан аввал бу ишлаб чиқаришни ташкил этишнинг оқилона шакллари-тўплануви, ихтисослаш, кооперациялаш ва комбинациялашнинг ривожланиши ва такомиллашидир.

Ишлаб чиқаришнинг самарадорлик даражасига сезиларли таъсир этувчи ижтимоий инфратузулмасини ривожлантириш ва такомиллаштириш талаб этилади. Бошқарувда-бу бошқарувнинг ўзини шакллари ва усуллари такомиллаштиришдир. Режалаштиришда – режаларнинг мувозанатлаштирилганлиги ва реаллиги, режа кўрсаткичлар тизимининг қулай, тўғри жойлашганлиги, яъни миллий хўжалигининг бошланғич бўғинларига (корхона, бирлашма, ташкилотлар) тўсқинлик қилмайдиган, аксинча улар фаолиятига кенг имконият берадиган тизимларни барпо этиш лозим.

Самарали хўжалик юритиш вазифаларини ечишда, ресурс сақлаш техника ва технологиясини яратиш ва қўллашда катта роль илмга берилади. Унга долзарб муаммолар бўйича улкан ва амалий тадқиқотларни олиб боришни фаоллаштириш вазифаси берилгин.

Иқтисодни интенсивлаштиришда, ресурсларга нисбий харажатларини пасайтиришда маҳсулот сифатини ошириш алоҳида ўринни эгалайди.

Булар ҳаммаси эвазига аҳоли фаровонлигини ошириш учун жамият бойлигини кўпайтириш, бутун ишлаб чиқаришини самарадорлигини кўтариш, меҳнат унумдорлигини рағбатлантиришнинг таъсирчан воситаси бўлиши маданиятли, созланувчи бозор хўжалиги шаклланади.

Ўз-ўзини текшириш саволлари:

1. Жамоат ишлаб чиқаришнинг иқтисодий самарадорлиги моҳияти нимадан иборат, уни умумлаштирувчи мезонларга нималар хизмат қилади?
2. Ўзбекистонда иқтисодиётни либераллаштириш ва ислохотларни чиқурлаштиришда асосий вазифалар нималардан иборат?
3. Жамоат ишлаб чиқариш иқтисодий самарадорлигининг муҳим кўрсаткичлари мазмунини очиб беринг.
4. Харажатларнинг умумий ва солиштирма иқтисодий самарадорлиги қандай ҳисобланади?
5. Ишлаб чиқариш иқтисодий самарадорлигини оширишдаги асосий омиллар ва йўналишларнинг мазмунини очиб беринг ва санаб ўтинг.

Адабиётлар рўйхати:

1. Каримов И.А. Иқтисодиёт ислохотларни чуқурлаштириш йўлида. Тошкент, "Ўзбекистон", 1995 й.
 2. Парпиев У., Саломов И. Бозор иқтисодиёти асослари ва ишлаб чиқаришни ташқил этиш. Тошкент, Шарқ, 1996 й.
 3. Ўлмасов А. Иқтисодиёт асослари. Тошкент, Меҳнат, 1997 й.
- Горфинкель В.Я., Купряков Е.М. Экономика предприятия. Москва. Изд. "Юнител", 1996 г.

4 – МАВЗУ

КОРХОНА ФАОЛИЯТИНИ РЕЖАЛАШТИРИШ ВА ОЛДИНДАН МУЛЖАЛЛАШ

Режа:

1. Режалаштиришнинг методологик асослари.
2. Корхона (фирма) ривожланиши режасининг асосий қисмлари ва кўрсаткичлари.
3. Ишлаб чиқариш дастурини тузиш.
4. Бизнес режа мазмуни ва тузиш тартиби.
5. Лойиҳаларни асослашдаги халқаро тажриба.

Таянч иборалар:

Методология, норма, меъерий, аналитик-ҳисобли, меъёрлаштириш, ишлаб чиқариш цикли, шартли-натурал ўлчаш асбоби, меҳнатни ўлчаш асбоби, пул ўлчаш асбоби, пропорция, товар ва ялпи маҳсулотлар, ишлаб чиқариш харажатлари, табиий ресурслар, реализацияланган маҳсулотлар, тоза маҳсулотлар, айланма, ялпи даромад, шартли-тоза маҳсулотлар, ликвидлик, дивидентлар, жорий нархлар, инфляцион жараён, амортизация, авердрафт, техпромфинрежа, конфидиционал маълумотлар, инвесторлар, резюме, рақобатчилар, пуллик харажат, пуллик даромадлар, маркетинг.

1.Режалаштиришнинг методологик асослари.

Бозор иқтисодиёти шароитида корхоналар фаолиятининг самарадорлиги, ўз ривожининг узоқ ва яқин келажагини олдиндан қанчалик аниқ, тўғри кўрабилишларига яъни тўғри олдиндан мўлжаллашга юқори даражада боғлиқдир.

Бундай шароитларда, корхоналар ишлаб чиқариш дастурининг шаклланиши, истеъмолчининг маҳсулотга бўлган ҳақиқий эҳтиёжини шу жумладан давлат заруратини ҳисобга олган ҳолда ишлаб чиқарувчи ва истемолчи орасидаги тўғридан-тўғри шартномалар ҳамда ишлаб чиқариш ва ресурслар имконияти асосида бўлади.

Режа тузиш корхоналар миқёсида, меҳнат жамоаси ишлаб топадиган ўз ресурсларига тоянибгина бажарилади.

Биринчи ўринда иқтисодий жараёнларнинг динамик (тезлик билан) ўз-ўзини тартибга солиши қўйилади. Бу қўйидаги рағбатлантирувчи иқтисодий ричаглар ёрдамида бўлади:

- солиқлар ва солиқ имтиёзлари;
- қўйилган маблағ ва ссудалар фоизлари;
- валюта курси;
- амортизация ажратмалари меъёри ва ҳоказо.

Корхоналар ишлаб чиқариш дастурини шакллантириш ва ишлатиш бўйинча вазифаларни бажаришда маркетинг, унинг тамонли, усули ва техникасини қўллаш кўп ёрдам бериши мумкин. Шунинг билан бирга амалдаги режалаштириш методологиясини такомиллаштириш ва ундан фойдаланиш мақсадга мувофиқдир.

Режалаштиришнинг методологияси деганда, режаларни тузишнинг усуллари ва йўлларининг мужассамлиги тушунилади.

Корхоналарни ривожлантириш режаларини асослаш прогрессив техник-иқтисодий норма ва нормативлар асосида бажарилади. Норма деб, ўрнатилган сифат билан маҳсулот бирлигини тайёрлаш учун хом-ашё материаллар, ёқилғи, энергия ва ҳоказолар абсолют харажатларининг миқдори тушунилади (масалан, маҳсулот, детал тайёрлаш учун металл харажатининг нормаси).

Норматив – нисбий миқдор. У меҳнат қуроллари, предметларидан фойдаланиш даражасини уларнинг майдон, оғирлик, ҳажм бирликларига харажатларини белгилайди (масалан, 1 сўм асосий фондларга чиқарилган маҳсулот ўртача миқдори – фондоотдаги кўрсаткичи).

Техник -иқтисодий норма ва нормативлар қуйидаги асосий гуруҳлар бўйича тайёрланадилар:

- жонли меҳнат сарфи нормаси (маҳсулот бирлигига иш вақти сарфи нормаси, вақт бирлигида маҳсулот чиқариш нормаси; хизмат нормаси; ишчилар сони нормаси);
- материаллар ҳаражати нормаси (хом-ашё, материаллар, ёқилғи, энергия, комплекташтириш маҳсулотлари) ҳаражатининг солиштирма нормаси;
- меҳнат қуролларидан фойдаланиш нормативи (машиналар, жиҳозлар, механизмлар, иншоотлар, ускуналардан фойдаланиш нормативлари);
- ишлаб чиқариш жараёнининг ташкил этиш нормативлари (ишлаб чиқариш даврининг узоқлиги, яқунланмаган ишлаб чиқаришнинг ҳажми, хом-ашё, материаллар, ёқилғи захираси);
- корхоналар, цехлар, агрегатлар, қурилмалари ҳаракатга киритиладиган қувватлари лойиҳасини ўзлаштириш давомийлигининг нормалари.

Норма ва нормативлар алоҳида гуруҳларнинг вазифалари ҳар хил. Жонли меҳнат ҳаражати нормаси меҳнат унумдорлиги даражасини иш вақтидан фойдаланишни аниқлашда ва иш ҳақи миқдорини ўрнатишга хизмат қилади. Материаллар ҳаражати солиштирма нормаси ва ишлаб чиқариш дастури асосида материаллар ресурсининг алоҳида тур ва русумидан керакли миқдори аниқланади. Меҳнат воситалари нормативи ишлаб чиқариш қувватларидан фойдаланиш даражасини ҳисоблаш имконини беради.

Нормалар ва нормативлар маҳсулот таннархини ҳисоблаш учун хизмат қиладилар.

Режалаштиришда қўлланиладиган кўрсаткичлар сон, сифат, ҳажм ва солиштирма бўладилар.

Режанинг сон кўрсаткичлари абсолют катталиқда баён этилади. Уларга товар, жами маҳсулот ҳажми, сотиш ҳажми ишчилар сони, иш ҳақи фонди, фонд суммаси, ҳар хил ишлаб чиқариш ресурслари (метал, ёқилғи ва ҳоказо) миқдори.

Сифат кўрсаткичлар нисбий миқдорлардирлар. Улар ишлаб чиқаришнинг иқтисодий самарадорлигини билдирадилар. Буларга меҳнат унумдорлигининг ўсиши, маҳсулот таннархининг пасайиши ва ҳоказолар киради.

Сифат кўрсаткичларга яна сон кўрсаткичларнинг ўзаро нисбатлари киради. Масалан ишлаб чиқариш рентабеллиги фондаотдача, маҳсулотлар сифати ва бошқалар.

Саноат режаси кўрсаткичлари тизимида ҳажм ва солиштирма кўрсаткичлари бўлади. Ҳажм кўрсаткичлари бутун ишлаб чиқариш, алоҳида жараёнларнинг абсолют миқдорини ва унга қатнашадиган омилларни ўрнатадилар. Масалан, ишлаб чиқаришнинг бутун ҳажми,

механик ишлов бериш йиғиш ҳажми, меҳнат сарфи ҳажми, материал ресурслари ҳажми ва ҳоказо.

Солиштирма кўрсаткичлар икки ёки бир нечта ўзаро алоқадор кўрсаткичларнинг ўрнатадилар, масалан, маҳсулот бирлигига металл сарфи ишлаб чиқариш бирлигига капитал қўйилма ҳажми ва ҳоказо.

Саноат режаси кўрсаткичларини ҳисоблашда натурал, қиймат ва нарх ўлчовлари ишлатилади.

Товар-пул муносабатлари шароитида нарх (пул) ўлчови муҳим аҳамиятлигини сақлаб қолади. Улар ёрдамида саноат ривожланишининг кескинлигини, суръат ва мутаносиблик, режанинг ҳамма қисмлари ўзаро боғланилади.

Нарх ўлчовларида маҳсулот сотилиши ҳажми, товар ва ялпи маҳсулот режалаштирилади.

2. Корхона (фирма) ривожланиши режасининг асосий қисмлари ва кўрсаткичлари

Корхона ривожланиши режаси қуйидаги асосий қисмларни ўз ичига олади:

- саноат маҳсулоти ишлаб чиқариш режаси (ишлаб чиқариш дастури);
- фан ва техника ривожланиши режаси;
- ишлаб чиқариш иқтисодий самарадорлигини ошириш режаси;
- капитал қўйилма ва капитал қурилиш режаси;
- моддий-техникавий таъминот режаси;
- меҳнат ва кадрлар бўйича режа;
- ишлаб чиқариш харажатлари ва маҳсулотлар сотилиши режаси;
- молиявий режа;
- корхоналар ва бирлашмалар жамоасининг ижтимоий ривожланиш режаси;
- табиат муҳфазаси ва табиий ресурсларидан тўғри фойдаланиш бўйича тадбирлар режаси.

Корхона ривожланиши режасининг марказий қисми – маҳсулот ишлаб чиқариш режаси (ишлаб чиқариш дастури) бўлиб, унда маҳсулотларнинг алоҳида турларини ишлаб чиқаришининг натурал ва қийматда ифодалангани бўйича вазифалар ўрнатилади, маҳсулот сифатини янада ошириш кўзда тутилади. Маҳсулот ҳажмининг қиймат ифодасини ҳисоблаш учун товарли ва ялпи маҳсулот сотилиши кўрсаткичи ишлатилади. Бу қисмда саноат ишлаб

чиқаришни ихтисослаш, кооперациялаш ва комбинациялашни режалаштириш салмоқли ўрин эгалайди.

Корхонани ривожлантириш режасининг муҳим қисми - фан ва техника ривожидир. Унинг асосий аҳамияти – илмий-техник прогресснинг тезланишидир, шунинг учун у илмий таъқиқот ишлари, янги тур маҳсулотлар ишлаб чиқаришни ўзлаштириш, прогрессив технологияларни қўллаш, ишлаб чиқариш жараёнларини механизациялаш ва автоматизациялаш, меҳнатни илмий ташкил этиш бўйича тадбирларни ўз ичига қамраб олади.

Корхона ривожланишини режалаштиришда, ишлаб чиқаришнинг иқтисодий самарадорлигини кўтаришнинг умумаштиручи кўрсаткичларни ҳамда жонли меҳнат, асосий фондлар, айланма фондлар, капитал қўйилмалар, моддий ресурслардан фойдаланиш самарадорлигини ошириш кўрсаткичларни ифодалайдиган ишлаб чиқаришнинг иқтисодий самарадорлигини кўтариш режаси муҳимдир. Бу кўрсаткичларга умумий рентабеллик; ҳар бир сўм товар (ялпи) маҳсулотга харажатлар; меҳнат унумдорлиги ўсиши суръати ва бунинг эвазига соф ва товар (ялпи) маҳсулотнинг ўсиш ҳиссаси; ҳар бир сўм асосий ишлаб чиқариш фондларнинг ўртайиллик нархига соф ва товар (ялпи) маҳсулот ишлаб чиқарилиши (фонд қайтими); айланма воситалар айланувчанлиги; капитал сарфи ва моддий харажатлар кўрсаткичлари (капиталоёмкость) (матералоёмкость) киради.

Капитал қурилиш режаси янги қурилишлар, ҳаракатдаги корхоналарни кенгайтириш қайта қуриш (реконструкция), ҳаракатдаги корхоналарда катта цехлар қуриш ва кенгайтириш, ҳаракатдаги ишлаб чиқаришларни техник қайта жиҳозлаш-жиҳозларни модернизациялаш, эски жиҳозларни янги унумдорлироқлари билан олмаштириш, ишлаб чиқариш технологиясини такомиллаштириш, ишлаб чиқариш жараёнларини механизациялаш ва автоматизациялаштиришни кўзда тутлади.

Капитал қурилиш режасининг асосий кўрсаткичлари:

- асосий фондлар ва ишлаб чиқариш қувватларини ишлаб чиқаришга тааалуқчи алоҳида объект ва иншоотларни ишга тушириш;
- ҳаракатдаги корхоналарда техник қайта жиҳозлаш ва ташкилий-техник тадбирлар тузиш натижасида ишлаб чиқариш қувватларини ошириш;
- капитал қўйилма ва қурилиш-монтаж ишлари ҳажми;
- яқунланмаган ишлаб чиқариш ҳажми.

Моддий-техник таъминот ҳажми режаси саноат маҳсулотларининг муҳим турларини ишлаб чиқариш ва истеъмол қилишни кўрсатучи моддий ҳисоб-китоб тизимини таққозо этади.

Саноат ишлаб чиқаришининг моддий ресурсларга эҳтиёжини аниқлаш, уларни тақсимлаш ва фойдаланиш прогрессив техник асосланган хом-ашё материал, ёқилғи ва энергия харажатлари нормаси (меъёри), жиҳозлар, машиналар, механизмлардан фойдаланишнинг илмий асосланган нормативлари асосида уюштирилади. Моддий-техник таъминот режаси хом-ашё, материаллар, ёқилғи, энергия солиштирма харажатларини камайтириш бўйича ҳисоблар билан ишлаб чиқилади.

Меҳнат ва кадрлар бўйича режани ишлаб чиқишда асосий вазифа – ишлаб чиқариш ҳажмини кенгайтириш ва унинг самарадорлигини кўтаришнинг асосий шарти бўлган меҳнат унумдорлигини мунтозам кўтаришни кўзда тутишдир.

Меҳнат унумдорлиги кўрсаткичи норматив – соф, товар (ялпи) маҳсулотини, тақозалануши баҳоларда, йиллик ишлаб чиқарилганининг саноат-ишлаб чиқариш ишчилар ўртага сонига нисбати тариқасида ҳисобланади.

Бу қисмининг яна бир аҳамиятли кўрсаткичи-иш ҳақи фондидир. Бунда ишчиларнинг ўртача иш ҳақи ҳам ҳисобланади. Корхонанинг ишчиларга эҳтиёжини аниқлаш учун ишчилар ва хизматчиларга бўлган қўшимча эҳтиёжни балансли ҳисоби ишлаб тайёрланади ва уни таъминлаш манбаълари аниқланади.

Корхона ривожланиши режасининг ҳамма қисмлари ўзаро чамбарчас боғланган. Режанинг олдинги қисмлар яқунларини ифодаловчи умумлашлаштирувчи қисми ишлаб чиқариш харажатлари ва маҳсулот реализацияси бўйича режадир.

Бу қисмни ишлаб чиқишда, ишлаб чиқариш самарадорлигини ҳартомонлама ошириш, моддий, меҳнат ва маънавий ресурслардан тўғри фойдаланиш вазифаси қўйилади. Таннархни режалаштиришнинг бевосита мақсади—режада кўзда тутилган маҳсулотни тайёрлаш учун зарур бўлган харажатлар миқдорини иқтисодий асослаб аниқлашдир, фойдани режалашнинг мақсади эса ишлаб чиқариш фаолияти оқибатида олинadиган фойда миқдорини ҳисоблаб чиқишдир.

Молиявий режада аҳамиятли молиявий кўрсаткичлар:

- ўз айланма воситалар (маблағлар)га эҳтиёж ҳисоби ва айланувчанлигини тезлаштириш бўйича вазифа;
- корхонанинг давлат бюджети билан ўзаро муносабатлари;

- асосий ишлаб чиқариш фондларини яратиш ва улардан фойдаланиш.
- фойда бўйича вазифалар ўрнатади.

Молиявий режанинг аҳамиятли қисми кредит режаси ҳисобланади. Корхона жамоасининг ижтимоий ривожланиши режасида меҳнат дам олиш ва машқий шароитларини яхшилаш, жамоа учун долзарб бўлган масалаларни ҳал этиш тадбирлари кўзда тутилади. Ишлаб чиқаришни ривожлантириш ва унинг самарадорлигини оширишга қаратилган ижтимоий тадбирларнинг таъсирини кучайтириш ҳам кўзда тутилади.

Корхона ривожланиш режасининг охириги қисми-табиатни муҳофаза қилиш ва табиий ресурслардан оқилона фойдаланиш бўйича режа тадбирлар, атроф муҳитни ифлосланишини олдини олиш ва табиий ресурслардан тўғри (оқилона) фойдаланиш учун муҳим аҳамиятга эга.

Бу режа кам чиқиндли ва чиқиндсиз технологик жараёнларни кенг тадбиқ этишни, табиий ресурслар, хом-ашё ва материаллардан тўла ва комплекс фойдаланишни таъминловчи, атроф муҳитга салбий таъсир кўрсатмайдиган комбинациялашган ишлаб чиқаришни ривожлантиришни ўз ичига олади.

3.Ишлаб чиқариш дастурини тузиш.

Ишлаб чиқариш дастури ёки маҳсулот ишлаб чиқариш режаси корхона ривожланиш режасининг муҳим қисмидир.

Саноат маҳсулотнинг ишлаб чиқаришнинг натурал ифодадаги режаси, нархда ифодаланган маҳсулот ҳажми режасини ҳисоблашда асос бўлиб хизмат қилади.

Натурал ифодадаги ишлаб чиқариш режаси маҳсулот сифатини тобора кўтариш вазифасининг ажралмас қисмидир.

Ишлаб чиқаришнинг нархда ифодаланган кўрсаткичлари реализация ҳажми товар ва ялпи маҳсулот ҳисобланади.

Маҳсулот реализацияси ҳажми бўйича корхона ишлаб чиқариш хўжалик фаолияти баҳоланади.

Режада реализация қилинадиган маҳсулот ҳажми, режа даврида етказиб беришга мўлжалланган ва тўловга таалуқли тайёр маҳсулотлар, ўзда ишлаб чиқилган ярим тайёр маҳсулотлар, четга реализацияқилинадиган саноат характеридаги ишлар (ўз жиҳозларни ва транспорт воситаларини капитал таъмирлашни қўшиб), ҳамда ўз капитал қурилиши учун

ишлар бажарилиши, маҳсулот реализацияси ва корхона балансидаги бошқа носаноат хўжаликлар нархидек ҳисобланади. Реализация бўладиган маҳсулот ҳажмини (M_x) қўйидаги формула ёрдамида ҳисоблаш мумкин:

$$M_x = T_m + (K_1 - K_2)$$

Бунда: T_m – товар маҳсулотининг режага мувофиқ ҳажми;

K_1 ва K_2 – реализация бўлмаган маҳсулотнинг режа даври бошидаги ва охиридаги қолдиқлари.

Режадаги товар маҳсулотининг ҳажмига қўйидагилар киради:

- четда реализация қилинадиган тайёр маҳсулотлар, ўзда ишлаб чиқилган ярим тайёр маҳсулотлар нархлари;
- четга чиқаришга мўлжалланган ёрдамчи ишлаб чиқариш бўлимлари маҳсулотлари нархлари;
- четдан қилинган ёки носаноат хўжаликлар ва ўз корхонаси ташкилотлари буюртмалари асосида бажариладиган саноат характеридаги ишлар нархлари.

Ялпи маҳсулот ҳажми (Y_m) берилган режа даврида бажарилиши мўлжалланган ҳамма ишлар ҳажмидан иборат ва қўйидаги формула ёрдамида ҳисоблаш мумкин:

$$Y_m = T_m - I_{k1} + I_{k2}$$

бунда I_{k1} , I_{k2} – тугатилмаган ишлаб чиқариш, ярим тайёр маҳсулотлар қолдиқларининг режа даври бошида ва охиридаги миқдорлари.

Соф маҳсулот кўрсаткичини ишлатиш маҳсулотни қайта ҳисобла-масликка имкон беради, қатор муҳим сифат кўрсаткичлари-меҳнат унумдорлиги, фонд қайтиш ва ҳоказоларни бажариш учун корхона жамоасининг урин ишларини аниқ белгилайди.

Корхона ишлаб чиқариш дастурини асослаш учун унинг ишлаб чиқариш қувватининг ҳисоби лозим.

АҚШ саноат корхоналарида хўжалик фаолиятини баҳолаш учун узига хос кўрсаткичлар тизимидан фойдаланилади, уларни учта асосий гуруҳларга бўлиш мумкин:

- баҳолаш кўрсаткичлари;
- ишлаб чиқариш ҳаражатлари кўрсаткичлари;
- хўжалик фаолиятнинг: нисбий кўрсаткичлари.

Баҳолаш кўрсаткичлари орасида энг муҳимлари: оборот (товар обороти ёки сотиш ҳажми); ялпи фойда, шартли-соф фойда; шартли-соф маҳсулот; солиқлар тўлангандан

кейинги фойда, ҳамма қўшимча тўловларни тўлагандан кейинги фойда; янги капитал қуйилмалардан кейинги ликвидлик; дивидентларни тўлагандан кейинги ликвидлик;

Таъкидлаш лозимки бозор иқтисодиёти шароитида фойда, хўжалик фаолиятни баҳолашда асосий ва белгиловчи кўрсаткичлигича қолади.

Агар, ялпи фойдадан устама харажатлар ва амортизация ажратма суммасини айрива корхонанинг шартли-соф фойдаси чиқади АҚШ бизнесининг ҳамма доираларида бу кўрсаткич баҳолаш сифатида кенг қўлланилади.

Иккинчи гуруҳ кўрсаткичларига – ишлаб чиқариш харажатларига – иш ҳақини тўлаш, амортизация, моддий-энергетик таъминот харажатларини киритиш мумкин.

Корхона ишлаб чиқариш – хўжалик фаолиятини баҳолашда, учинчи гуруҳ – нисбий кўрсаткичлар муҳим аҳамиятга эга. Булар, ишлаб чиқариш ресурслардан, уларнинг асосий белгиланган йўналишида самарали фойдаланишини ифодаловчи ҳар хил коэффицентлар бўлиб, фирмалараро таққозо учун негиз хизматини бажаради.

4. Бизнес - режа мазмуни ва тузиш тартиби

Чет мамлакатлардаги, ҳозир эса ўзимизда тадбиқ этилаётган ишбилармонлик фаолиятни режалаштириш бизнес-режага асосланган.

Бизнес-режанинг тузилмаси ва мазмуни қатъий регламентлаштирилмаган. Корхона ишлаб чиқариш хўжалик фаолияти режасидан фарқли ўлароқ бизнес-режа 6,7,12,18 ва бошқа бўлимлардан иборат бўлиши мумкин. У, асосан молиявий-иқтисодий фаолиятда мувофақиятга эришишга қаратилган.

Уни тайёрлашда қуйидаги шартларга эътибор бериш лозим:

1. Бизнес-режа мутахасислик бўлиши керак. Мазмуни ва ташқи кўринишидан, бу бизнес-режани тузган ишбилармоннинг (тадбиркорнинг) билими ҳақида хулоса қилинади. Бу ҳужжат оддий, тушунарли ва ишлатиш учун қулай бўлим лозим.
2. Бизнес-режа бўлимлар (қисмлар)га бўлинган бўлиши керак. Биринчи (қисм) бўлим – тадбиркорлик ишининг мақсади ва вазифаси. Бизнес – режа шундай тузилиши керакки, ҳар қайси инвестор одатда ўзи қизикқан қисм, бўлим, пунктни енгил топаолсин. Бу мақсад билан ҳар бир қисмнинг функционал бўлинмасини кўрсатиш зарур. Ахборотларни тўлароқ ва кўргазмалироқ тасавур этиш учун жадваллар, схемалар, диаграммалар, графиклардан фойдаланиш тавсия этилади.

3. Бизнес – режани ишонч билан объектив баҳолаш керак. Ҳаммадан аввал, у билан ҳамма тадбиркорлар жамоаси аъзоларини таништириш зарур. Ҳисобчи ёки бош ҳисобчи ҳамма молиявий ҳисобларни синчиклаб текшириши керак. Иложи бўлса, бизнес-режа бўйича аудитор хулоса қилиши керак. Бошқача айтганда ҳеч бир инвестор бизнес-режада ҳеч қандай хато топаолмасин.
4. Бизнес режада бизнес тадбиркор ёки тадбиркорлар гуруҳи ҳақида махфий ахборотлар бўлганлиги сабаб, уни тарқалишини назорат қилиш керак. Ҳар бир нусхасини рақамлаб қўйиш лозим.

Ҳарқайси ҳолатда ҳам, иқтидорли (потенциал) инвестор билан танишиш пайтида унга қисқа обзор ёки маълумотлар мажмуасини бериш керак, агар инвестор қизққанлигини изҳор этса, ундатна муфассил режани бериш мумкин.

Етти қисмдан иборат бўлган бизнес-режа тузулиши ва мазмуни бўйича энг қулай ва тўғри (оптимал) ҳисобланади.

Схема 1.

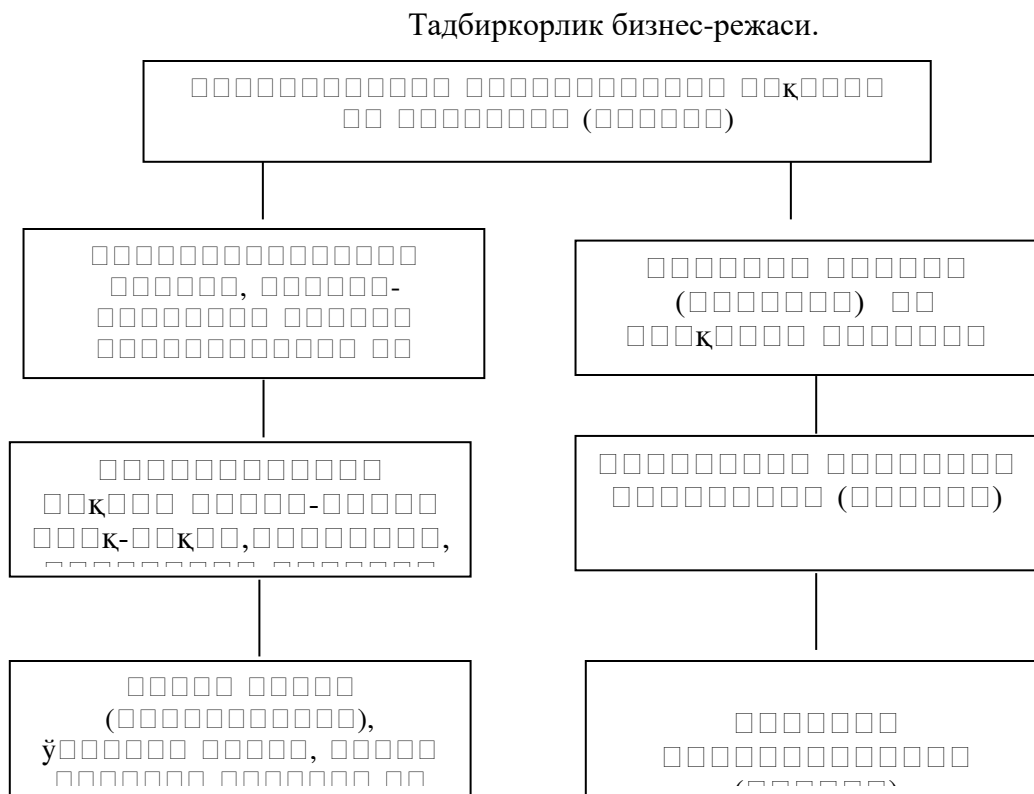

Схемадан кўриниб турибди-ким, бизнес-режа марказида «Тадбиркорлик келишув мақсади ва вазифаси» туради.

1-бўлим. Тадбиркорлик келишув (лойиҳа)нинг мақсади ва вазифаси.

Тадбиркорлик бизнесининг асосий мақсади - фойда олиш. Қўзлаган келишувни режалаштиратириб, энг аввал қанча фойдани мўлжаллаш ва лойиҳа умуман исталган фойдани келтириш қобилияти борлигига, ишонмоқ мумкинлигини билиш керак.

Бундан ташқари бизнес-режа тузувчи бошқа мақсад ва вазифаларни ҳам кўрсатиш керак:

- ижтимоий мақсадлар – товар ва хизматлар танқислигини (дефицит) бартараф қилиш;
- экологик вазиятни соғломлаштириш;
- психологик климатни яхшилаш;
- янги маънавий ва маданий бойлик яратиш;
- илмий-техник ва ижодий иқтидор (потенциал)ни ривожлантириш;
- ишчан алоқаларни кенгайтириш;
- тадбиркор ҳолати (статуси)ни кўтариш-тадбиркор иқтисодий иқтидорини ривожлантириш ва мустаҳкамлаш (ишлаб чиқариш, молиявий, техник-технологик, илмий, саводхонлик ҳамда маънавий иқтидорларини қўшган ҳолда). Бу, келгуси келишувларни муваффақиятли ўтказиш, тадбирокр ҳолатини кўтариш, унинг номини ва шўхратини маълум қилиш, товар ва хизматларнинг юқори сифатини кафолатлари имконияти учун шарт ва гаров бўлиб хизмат қилади.

2-бўлим. Умумлаштирилган хулоса, бизнес-режанинг асосий параметрлари ва кўрсаткичлари (резюми).

Бу бизнес-режанинг мужассам қисми бўлиб, режа асосий ғоялари ва мазмунининг қисқача ифодаланганидир. У аниқ, қисқа ва шубҳасиз бўлиши керак, чунки у билан танишиш бутун бизнес-режа мазмуни ҳақида нисбатан тўла тасавур бериши керак. Бу қисм асосий бўлганлиги учун режа тузиш давомида аниқланади ва яратилади ва бизнес-режа тузиб бўлгандан сўнгида тамомланади.

Бу қисмда қўйидагилар тақдим этилади:

- лойиҳа (келишув)нинг бош мақсади;
- тадбиркорлик маҳсулотининг, режада кўзлаган охириги натижанинг қисқача тавсифи ва ўзга хос хусусиятлари;
- қўйилган мақсадларга эришишнинг йўллари ва усуллари;

- лойиха (келишуви)ни амалга ошириш муддатлари;
- уни тадбиқ этиш билан боғлиқ харажатлат;
- кутилаётган самарадорлик ва натижадорлик;
- натижалардан фойдаланиш миқёси.

3-бўлим. Тадбиркор томонидан истемолчига тақдим этиладиган озиқ-овқат маҳсулотлари, товарлар хизматлар тавсифи.

Бизнес-режанинг бу қисмда тадбиркорлик маҳсулотни талабга мувофиқ тўлақонлик «сезиш» имконини берадиган кўргазмали маълумотлар (тажрибали номунаси, унинг тавсифи модели, фотосурати ва хоқазо) қайд этмоқлиги лозим шунинг деб тадбиркорлик товарларининг истемолчилари доираси, улар эҳтиёжларини қондириши мумкинлиги ҳақидаги маълумотлар ҳам курсатилиши керак. Инфляция даражасининг юқорилиги, бизнес-режа тузишдаги тадбиркорлик маҳсулот нархларини олдиндан кўриш элементиға халақит беради.

4-бўлим. Сотув бозори, талаб, сотиш ҳажмлари конъюктурасини таҳлил қилиш ва баҳолаш.

Бу қисм эҳтиёжларни ўрганиш ва нарх - наволарни башорат (прогноз) қилишнинг бевосита давомидир. У тадбиркорлик лойиҳанинг вақтинчалик даврлар бўйинга товарлар ишлаб чиқариш ва сотиш ҳажмларини олдиндан белгилайди.

Бизнес-режа тайёрлаш жараёнида тадқиқот таҳлил бозорға баҳо бериш бир томондан таҳминга (яъни прогноз характерда), иккинчи томондан эса қобилиятли харидор ёки савдо оширувчи ташкилотлар билан олдиндан келишилганликка таянади.

Қисқа муддатли майда ёки узоқ муддатли катта тадбиркорлик лойиҳалари ҳолатлари хар хил. Биринчи ҳолатда, сотиш ҳажми ҳақида хулоса қилиш имконини берувчи тадбиркорлик маҳсулотининг харидорлари, истемолчилари доирасини юқори даражадаги ишонч билан аниқлаш мумкин. Иккинчи ҳолатда вазият мураккаброқ. Бизнес-режа тузишда товарға талаб, уни сотиш, истемоли ўзгаришини таклифлар, баҳолар, ҳисоблар, олдиндан айтиш (прогноз) асосида ўрнатилинади.

Бизнес-режа тарқатиш бозорини ҳисоб-таҳлили баҳолаш билан биргаликда, маркетингни ва бошқа тур фаолият ёрдамида бозорни фаоллаштириш усулини ҳам кўзда тутиши керак.

Бу қисмни тузишда рақиблар, уларнинг имкониятлари, қобилиятлари ва нарх-наво сиёсатини эътиборға олиш зарур. Шунинг учун бизнес-режа устида ишлаш, рақобатни

ҳисобга олган, олдиндан мўлжалланган сотиш ҳажмига тузатишлар киритишни ўз ичига олиш керак.

5-бўлим. Ҳаракат режаси (дастури) ва ташкилий чоралар .

Бу қисмнинг таркиби тадбиркорлик фаолиятининг турига (ишлаб чиқариш, тижорат, молиявий). Тадбиркорлик ҳаракат дастури, одатан қўйидагиларни ўз ичига олади:

- маркетинг фаолият (реклама, тарқатиш бозорини аниқлаш, истеъмолчи билан алоқа, унинг талабларини ҳисобини олиб бориш);
- маҳсулот ишлаб чиқаришни бажариш (ишлаб чиқариш тадбиркорлиги);
- товарларни сотиб олиш, сақлаш, ташиш, сотиш (тижорат тадбиркорликдаги хусусиятлар);
- сотиб олувчиларга хизмат кўрсатиш, шу жумлада сотилгандан кейин ҳам.

Ташкилий чоралар –ҳаракат дастурининг ажралмас қисми бўлиб, бизнес-режа тузишни тартибга солишга хизмат қиладиган ҳаракат дастуридир.

6-бўлим. Келишувни таъминловчи ресурслар.

Бу қисмда тадбиркорлик лойиҳасини амалга ошириш учун зарур ресурслар ҳажми ва турлари уларнинг манбаълари ва олиш усуллари ҳақида маълумотлар келтирилади.

Ресурс таъминоти қўйидагиларни ўз ичига камрайди:

- моддий ресурслар (материаллар, ярим тайёр маҳсулотлар, хом-ашё, энергия, бино, жиҳозлар ва бошқалар);
- меҳнат ресурслари;
- молиявий ресурслар (жорий пул воситалар, капитал қўйилмалар, кредитлар, қиммат баҳо қоғозлар);
- ахборот ресурслар (статистик, илмий-техник ахборот).

7-бўлим. Келишув (лойиҳа) самарадорлиги.

Бу, тадбиркорлик келишув самарадорлигини тавсифловчи, бизнес-режанинг охириги (яқунловчи) қисми. Асосий тўпловчи самарадорлик кўрсаткичлар жумласига-келишув рентабеллиги ва фойда кўрсаткичлари киради. Бундан ташқари, ижтимоий ва илмий-техник самарадорлик (янги илмий хулосалар олиш) ҳисобга олинади. Шу ернинг ўзида тадбиркорлик келишувининг шартномали оқибатларини таҳлил қилиш мақсадга мувофиқ.

5.Лойиҳаларни асослашдаги халқаро тажриба

Лойиҳалари асослашдаги халқаро тажрибада маблағ қўйиш мақсадга мувофиқлиги ҳақида қарор тайёрлашга имкон берувчи бирнечта умумлаштиручи кўрсаткичлар ишлатилади. Улар жумласига:

- соф жорий қиймат (нарх);
- рентабеллик;
- ички самарадорлик коэффиценти;
- капитал қўйилманинг қайтиш даври;
- максимал пул четга оқиши;
- зарарсизлик маъёри (нормаси) киради.
- Соф жорий қиймат кўрсаткичи (ўзимиздаги адабиётлари интеграл иқтисодий самара) – бу, лойиҳани амалга ошириш даврида ҳисоблаган маҳсулот сотишдан олинган янги даромад билан шу даврда, вақт омилини ҳисобга олган ҳолда, бутун харажатлар орасидаги фарқ.

Рентабеллик фойданинг капитал қўйилмага ёки фойданинг ҳиссадорлик (акционерлик) капиталига нисбати тариқасида ҳисобланади. Кўрсаткич тадбиркорлик лойиҳани амалга оширишнинг ҳар бир йили учун ва ўртаиллик миқдор сифатида, ҳисобланади, бунда солиқлаштириш ҳам ҳисобга олинади.

Ички самарадорлик коэффиценти инвестиция иқтисодий ҳаёти муддати давомида ҳисоблаган интеграл самаранинг нулга тенглаштирувчи рентабеллик аҳамиятнинг нуқсанидек аниқланади. Агар ички самарадорлик коэффиценти бошланғич нуқсоний қийматидан пост бўлмаса лойиҳа рентабелли ҳисобланади.

Капитал қўйилмаларнинг қайтиш даври амалда капитал қўйилмаларнинг қоплаш муддати каби кенг ишлатилади. Бу ҳолда кўрсаткич сотилишдан олинган даромад, функционал-маъмурий харажатларни айригандан сўнгги, неча йилда асосий капитал қўйилмаларни ўрнини тўлдиришни билдиради.

Максимал пул четга оқиши бу биринчи кўрсаткичнинг (соф жорий қиймат) купайиб бориш яқунлови билан ҳисобланган энг кўп манфий қиймати.

Лойиҳани молиялашнинг керакли миқдорини кўрсатади ва ҳамма харажатларни қоплаш манбаълари билан боғланган бўлиши керак.

Зарасизлик меъёри (нормаси) – бир тўда чиқариладиган маҳсулотнинг минимал миқдори бўлиб, фойда нульга тенг бўлишини таъминлайди, сотишдан тушган даромад ишлаб чиқариш харажатларига тенг.

Зарарсизлик меъёри = ўзгармас харажатлар / солиштирма баҳо – солиштирма ўзгарувчан харажатлар.

Шарқ банкларидан кредит олишда бизнес-режа тузилиши бошқачароқ. Одатан бизнес-режа қўйидаги қисмлардан иборат бўлади:

1. Кириш ва умумий ахборот. Фаолиятининг юридик ташкли кўрилади ва қисқача таърифи берилади.
2. Омонатга қўйилган пулни баҳолаш. Корхонанинг, бозордаги ўрни, мавқеи, сотиш тизими ва бошқаларни ўз ичига олган фаолиятининг алоҳида муҳим томонлари кўрсатилади.
3. Маҳсулот ва сотиш бозори таърифи.
4. Тадқиқот ва ишлаб чиқиш. Энг муҳим дастурни ва ташаббусни кўшиб, тадқиқотнинг асосий йўналишлари таърифланади.
5. Ишлаб чиқариш ва ишлаб чиқариш қуввати.
6. Персонал ва меҳнат муносабатлари.
7. Ташкил этиш ва бошқариш. Умумий ташкилий схемалардан ташқари, олий вазифадаги шахсларга ва бошқа ходимларга қисқача биографик маълумотлар берилади.
8. Юридик материаллар. Ишлаб чиқариш фаолияти билан боғлиқ хўжалик суди ишларининг ўтмиш ва ҳозиргиларнинг аҳамият мерожлари қисқача таърифланади.
9. Молиявий ахборот. Кейинги 5(беш) йилдаги молиявий ҳисоботлар кўрилади ва молиявий ҳолатнинг беш йиллик прогнози ва молиявий ҳолатнинг беш йиллик прогнози берилади.
10. Ликвидлик. Қарздорлик таҳлили, айланма маблағлар ҳолати, корхона солиқлаштириш моддалари, унинг қарзлари ёзилади.
11. Шартномалар (битимлар). Корхона иштироки бор ҳамма шартномалар ёки келишув (битим)лар таърифи берилади.
12. Бухгалтерлик ҳисобининг бошқа масалалари. Рўйхатга олинмаган мол-мулк (уй-жой, меҳмон-хоналар, касалхоналар, профлакториялар ва бошқа)нинг қисқача баёни берилади.

Корхонада стратегик бошқарув ва режалаштириш тизими-маркетинг ролига тўхталиб ўтиш лозим. Кўпчилик корхоналарда маркетингли фаолият режасини ишлаб чиқиш тадбиркорлик фаолият режаси, бизнес-режа тузиш билан биргаликда тўғри олиб

борилади. Маркетингли фаолият режаси бизнес-режа таркибида органик ўралиб кетади. Агар гап перспектив маркетинг вазифаларини бажариш устида кетадиган бўлса, маркетингли фаолият режаси корхона стратегик режаси таркибида уч-беш йилга тузилади. Бунда стратегик режа тузиш асосида, корхона ишлатишдаги ташқи муҳит ўзгаришлари ҳақидаги баъзи тахминлар билан, келажакдаги ривожланиши таҳлили хулосалари етади. Бу таҳлилнинг марказий элементи – ўз маҳсулотини сатиш бозори учун рақобатли курашда корxonанинг тутган йўлидир.

Ўз-ўзини текшириш саволлари:

1. Бозор иқтисодиёти шароитида корхона фаолиятининг режалаштириш ва прогноз (олдндан айтиш) қандай ўзгаради?
2. Корхона ривожланиши режасининг қандақа бўлим (қисм) ва кўрсаткичларини биласиз?
3. АҚШ саноат корхоналарида кўлланиладиган кўрсаткичлар мазмуни ва хусусиятлари ҳақида гапириб беринг?
4. Тадбиркорлик бизнес-режа мазмунини тасвирланг.
5. Бизнес-режа ишлаб чиқиш тартибини тушунтириш.

Адабиётлар рўйхати:

1. Абдуллаев Ё., Каримов Ф. "Тадбиркорлик фаолиятида бизнес-режа". Маъруза матни. Тошкент, 2002 йил.
2. Саидова Г.К. раҳбарлигида. "Инсон тараққиёти тўғрисидаги ҳисобот". Тошкент, 1997 йил.
3. Абдукаримов И.Т. "Молиявий ҳисоботни ўқиш ва таҳлил қилиш йўллари". Тошкент, 1999 йил, 215 бет.

5 – МАВЗУ
КОРХОНА КАДРЛАРИ, УЛАРНИНГ БАНДЛИГИ ВА
МЕХНАТ УНУМДОРЛИГИ

Режа:

1. Корхона кадрлари.
2. Кадрлар тузулиши.
3. Меҳнатни меъёрлантириш.
4. Меҳнат унумдорлиги.
5. Меҳнат билан бандлик.

Таянч иборалар:

Можаро, инсоний омил (омил), танлаш, эгилувчанлик, моддий, ахлоқий, белги, муомала, ишончли таассурот, ёлланган ишчи, тўлиқсиз бандлик, ортиқча, асосланмоқ (таянмоқ), меҳнат таксимоти, бўйсундирмоқ, меъёрламоқ, йўлланма, санитар-гигиеник, психофизиологик, эстетик, сермазмун, меҳнат шартномаси, шартнома, синов муддати,

оқувчанлик, таҳлилий усул, хронометраж (бирон нарсага сарф бўладиган вақтни аниқ ўлчаш), иш кучининг сурати, танлов усули, кузатув, сермеҳнатлик, саноат ишлаб чиқарувчи ходимлар, меҳнат предмети, меҳнат воситаси, иш берувчи, умумий шартнома, бадал.

1. Корхона кадрлари

Корхонада меҳнат ресурслари – бу корхона раҳбари томонидан доимий ғамхурлик объекти.

Бозор муносабатлари даврида меҳнат ресурсларининг роли сезиларли ошади. Ишлаб чиқаришнинг инвестицион характери, унинг фанга талабманлигининг юқорилиги, маҳсулот сифати масалалари афзалиятлиги ишчига қўйилган талабларни ўзгартирди, меҳнатга ижодий муносабатда бўлишлик ва профессионализм моҳиятини кўтарди. Бу корхонада персонални бошқарувидаги тамоиллар (принцип), усуллар, ижтимоий-психологик масалаларнинг жиддий ўзгаришларига олиб келди.

Яхши танлаб олинган меҳнат жамоаси – тадбиркорнинг асосий вазифалардан бири. Бу корхона раҳбари фикрини (ниятини) англаш, тушуниш ва ишга тушуриш қобилиятига эса булган ҳам фикрлар ва шериклар командаси (жамоаси) бўлиши керак. Фақат шу тадбиркорлик фаолиятининг мувоффақиятига, корхона яшнаб гуллашга гаров бўлиб хизмат қилади.

Меҳнат муносабатлари – корхона ишининг энг мураккаб жиҳатларидандир. Техник ва технологик нуқсонларни ҳал этиш, ҳар бир шахс феъли, психологик ҳаракати, қизиқиши ва ҳоқазони ҳисобга олиш лозим бўлган жамоада юз берган келишмовчиллик ҳолатини бартараф қилишдан анча енгил.

Корхонада қандай техник имкониятлар, ташкилий-бошқарув устунлик очилмасин, таалуқли инсон ресурсисиз самарали иш бошланмайди. Ахир, ҳамма нарса оқибатда инсонлардан уларнинг малакаларига, ишлай олишлари хоҳишларига боғлиқ. Бугун шарқ мамлакатлари мутахассислари корхона тузилмасини ашъёвий ва инсоний капитал жамланмасидек кўрадилар.

Корхона ишининг самарадорлигини оширишда инсоний омил таъсирининг асосий жиҳатлари қўйидагилар:

- кадрларни танлаш ва йўналтириш;
- кадрларни тайёрлаш ва уларни узлуксиз ўқитиш;

- ишчилар таркибининг стабиллиги ва эшлувчанлиги;
- ишчилар меҳнاتини моддий ва маънавий баҳолашни такомиллаштириш.

Агар инсоний капитални харажатлардан эмас, балки саводли фойдаланиш лозим бўлган корхона активидек баҳоланса, ишчини ишга қабул қилишга қарор қилиш катта пуллар туради. Агар вазифа шу суммада машина сотиб олишга тегишли бўлса, қарор қабул қилиш корхона юқори бошқаруви томонидан амалга оширилар эди ва машинадан тўла фойдаланиш, уни ишчан ҳолатда сақлаш нархи саволлари муқаррар эди, аммо афсуски бу каби саволлар янги ишчини ишга қабул қилиш чоғида жуда кам берилади. Анъанавий танлаш тамоили (принципи) тез эскирадиган мутахассислик билимларга жуда кўп эътибор берилади. Шунинг учун ҳам доимий ўқишга қобилиятли хизматчига ёки хизматчиликка номзодга ниҳоят кам эътибор берилади.

Гарвард университетининг Президенти бир вақт таъкидлаган – «агар сиз билим олиш жуда қимматга тушади деб ҳисобласангиз, нодонлик қанчага тушишини ҳисоблаб кўринг». Саводсизлик ва инсоний капиталнинг сифати етарли бўлмаган учун биз тўлайдиган нархи жуда баланд (юқори). Шунинг учун кадрларни ўқитиш – бу харажатлар эмас, бу доимий баркамолликка, иш кучидан қайишқоқлик билан фойдаланиш имконияти ҳамда маъсулдорсиз харажатларни пасайтириш учун зарур замин (шарт-шароит)дир.

Кадрлар кўнимсизлигини пасайтириш ва бандлик кафолати катта иқтисодий самарани таъминлайди ва ишчиларга иш самарадорлигини кўтаришга истагини шакллантиради.

Корхона жамоаси меҳнатини ташкил этиш ва бошқариш қўйидагиларни ўз ичига олади:

- тўла бандлик бўлмаган шароитида ходимларни ишга олиш;
- ишлаб чиқаришнинг тизимига мос ишчиларни жой-жойига қўйиш;
- улар орасида вазифаларни тақсимлаш;
- кадрларни тайёрлар ва қайтатайёрлаш;
- меҳнатни рағбатлантириш;
- меҳнатни ташкил этишнинг такомиллаштириш;
- ҳар хил сабабларга кура мазкур корхонада ортиқ бўлиб қолган ишчиларга ғамхўрлик.

Меҳнат жамоаси ишлаб чиқариш жараёни тизимига мослашади.

Ишлаб чиқариш жараённинг тизими қўйидагиларни ифодалайдиган меҳнатни ташкил этишни илмий тамоилларига асосланиши керак:

- меҳнат тақсимотини чуқурлаштириш ва ишлаб чиқариш жараёнининг мақсадга мувофиқ қисмларга бўлинишига асосланиб, меҳнатни кооперациялашни яхшилаш;
- ишчиларнинг мутахассислик малака таркибини тўғри танлаш ва жой-жойига қўйиш;
- меҳнатнинг энг рационал усул ва йўллари ишлаб чиқиш ва қўллаш билан меҳнат жараёнларини такомиллаштириш;
- ҳар бир хизмат функциясини аниқ регламентлаш асосида иш ўринларига хизмат қилишни яхшилаш;
- жамоа ишининг самарали турларини қўллаш, кўп агрегатли хизмат кўрсатишни ривож ва касбларни бирлаштириш;
- меҳнат сарфини камайтириш, резервлардан фойдаланиш асосида меҳнатни меъёрлашни такомиллаштириш ва жиҳозларнинг энг тўғри иш режимлари;
- узлуксиз ишлаб чиқариш инструктажини (йўл йўриқ кўрсатишни) ташкил этиш ва ўтказиш;
- ишчилар малакасини ошириш, тажриба алмашуви ва илғор меҳнат усулларини тарқатиш;
- санитар-гигиеник, асаб физиологик, эстетик жиҳатлардан маъқул меҳнат шароитини ва иш хавфсизлиги яратиш, ишлаб чиқаришда рационал иш графикларини меҳнат режимларини ва дам олишни қўллаш.

Бу тамоилларни тадбиқ этишнинг умумлаштирувчи кўрсаткичлари бўлиб қўйидагилар хизмат қилади:

- меҳнат унумдорлигининг ўсиши;
- меҳнат шароитининг санитар-гигиеник ва асаб физиологик ҳолатлари билан қониқиш;
- меҳнатнинг мазмундорлиги ва жалб этучанлигидан қониқиш.

Бозор иқтисодиёти шароитида ишга қабул қилиш ўқув юртлари билан доимий алоқани сақлаш, талабнома ва тавсиялар тизимидан фойдаланиш, имтиҳон ва сўхбатлар ўтказиш, тавсиянома ва фикрномаларни баҳолаш ва синов муддатини ўрнатишни мўлжалда тутати.

Меҳнат тақсимотининг қўйидаги шакллари энг кўп тарқалган:

- технологик – иш, касб ва мутахассислик бўйича;
- операциялар бўйича – технологик жараёнининг алоҳида турлари бўйича;
- бажариладиган ишлар функциялари бўйича-асосий ёрдамчи, кўмакчи;
- малака бўйича.

Кадрларни қабул қилишда меҳнат битими ёки шартномаси муҳим аҳамиятга эга. Бу тадбиркор ва ишга киручи одам ораларидаги бевосита келишув ишга қабул қилишнинг

шартномали тизими чет мамлакатларда кенг тарқалган ва ватанимизда ҳам қўлланилиши ўсиб бормоқда. Меҳнат шартномаларида қўйидагилар изоқ этилади: меҳнат функцияси, иш ўрни, вазифаси бўйича мажбуриятлари, малака, мутахассислик, мансаб номи, иш ҳақи миқдори ва иш бошлаш вақти. Меҳнат шартномалари муддат бўйича – уч йилдан ошмаган, операцион ишни бажариш вақтида ёки белгиланмаган муддатда бўлади.

Пудрад шартномаси меҳнат шартномасидан фаркли равишда корхона буюртмаси бўйича хизматни шартномада курсатилган нарҳда бажаради. Тўлов охириги натижада бўйича, сарф қилинган меҳнатнинг миқдори ва сифатига боғлиқ бўлмаган ҳолда амалга оширилади.

2. Кадрлар тузилмаси

Корхонанинг ҳамма ишчилари икки туркумга бўлинади:

- ишлаб чиқариш ва унга хизмат кўрсатиш билан банд бўлган саноат ишлаб чиқариш ходимлари;
- носаноат ташкилотлар ходимлари – асосан корхонага тобеъ турар жой-коммунал хўжаликлар, болалар ва шифо-санитария муассасалари ишчилари.

Ишчиларга, моддий бойлик яратишда ёки ишлаб чиқариш ва транспорт хизмати кўрсатишда бевосита банд бўлган корхона ишчилари киради.

Ишчилар икки гуруҳга бўлинадилар - асосий ва ёрдамчи. Уларнинг нисбати -корхонанинг таҳлили кўрсаткичидир.

Асосий ишчилар сони коэффиценти $K_{а.и.}$ -қўйидаги формула ёрдамида аниқланади:

$$(K_{а.и.}=1-P_{е.и.}/P_x), \quad K_{а.и.}=1- P_{е.и.}/P_x$$

бунда: $P_{е.и.}$ – корхона, цех ва участкадаги ёрдамчи ишчиларнинг рўйхат бўйича ўртача сони.

P_x – корхона, цех ва участкадаги ҳамма ишчиларнинг рўйхат бўйича ўртача сони.

Мутахассислар ва раҳбарлар ишлаб чиқариш жараёнини ташкил этадилар ва бошқарадилар.

Хизматчиларга молиявий-ҳисобот, таъминот-тарқатиш вазифаларни ижро этадиган ишчилар кирадилар.

Ишлар малакаси мутахассислик билими ва амалий тажриба даражаси билан белгиланади ҳамда улар бажарадиган аниқ тур ишнинг мураккаблик даражасини ифодалайди. Ишчининг қобилиятлари, жисмоний ва асабий сифатининг у ёки бу касбга тўғри келиши «унинг касбга яроқлилигидир».

Меҳнат жамоаси таркиби сони малакаси даражаси бўйича ўзгармас эмас, у доим ўзгартириб туради: ишчиларнинг бири бўшалади, бошқалари қабул қилинади. Бу тариқа ўзгартириш кадрлар қўнимсизлигини ифодалайди.

Корхонада кадрлар ҳолати қўйидаги коэффицентлар ёрдамида аниқлаш мумкин.

Кадрлар чиқиш коэффиценти ($K_{к.ч.}$) мазкур давр ичида ҳамма сабабларга кўра бўшалган ишчилар сонининг ($I_б$), шу даврдаги ишчиларнинг рўйхати бўйича ўртача сони (I)га бўлган нисбати билан аниқланади:

$$K_{к.ч.} = I_б / I,$$

Кадрларни ишга қабул қилиш коэффиценти ($K_к$) мазкур давр ичида ишга қабул қилинган ишчилар сонининг ($I_к$), шу даврдаги ишчиларнинг рўйхат бўйича ўртача сони (I)га бўлган нисбати орқали топилади

$$K_к = \frac{I_к}{I};$$

Кадрлар стабиллик (ўзгармаслик) коэффиценти ($K_{е.к.}$) бир бутун корхона ёки алоҳида бўлинмаларида ишлаб чиқариш бошқарувини ташкил этиш даражасини баҳолашда фойдаланиш тавсия этилади ва қўйидаги формула ёрдамида ҳисобланади:

$$K_{е.к.} = 1 - I_б / (I + I_к)$$

Бунда:

$I_б$ – ҳисобот даврида ўз хоҳиши билан ва меҳнат интизомини бўлгани учун бўшалган ишчилар, сони, одам.

I – ишчиларнинг ҳисобот даврида олдинги давридаги рўйхат бўйича ўртача сони, одам.

$I_к$ – ҳисобот даврида ишга қабул қилинган ишчилар сони, одам.

Кадрлар қўнимсизлиги коэффиценти ($K_г$) корхона (цех, участка) ишчилар сонини шу даврда кетган ёки бўшалган ишчилар сони ($I_б$)ни шу давридаги ишчиларнинг рўйхат бўйича сонига (I) бўлиш билан аниқланади

$$K_г = I_б / I$$

3. Меҳнатни меъёрлаштириш

Корхоналарда меҳнатни тўғри ташкил этиш учун у ёки бу ишни бажаришга қанча меҳнат талаб қилинишини билиш керак, яъни ҳар бир ишчи меҳнатининг ўлчовини меҳнат меъёрини ўрнатиш керак.

Меҳнатни меъёрлаш – мазкур ишлаб чиқариш шароитида аниқ иш ёки операцияни бажариш учун талаб қилинадиган максимал вақт миқдорини аниқлаш.

Вақт бирлигида (смена, соат) маҳсулот тайёрлашнинг мумкин бўлган минимал миқдори.

Корхонада меҳнатни меъёрлаш – меҳнатни ва иш ҳақини тўғри ташкил этишнинг асоси, у прогрессив техник жиҳатдан асосланган меъёрлар пойдеворида қурилиши керак. Меҳнатни меъёрлашнинг тажрибавий статистик ва таҳлилий усуллари бўлади.

Таҳлилий усул ҳам прогрессив, чунки меъёрларни шаклланишига илмий ёндашишни мулжаллайди, тажрибавий-статистик усул эса, фақат корхонада режа олди даврдаги тўғилган ҳолатни қайд этади ва уни янги давр учун таққозлаш асоси сифатида олади.

Меъёрлашнинг таҳлилий усулини тайёр вақт нормативларидан фойдаланди таҳлилий-ҳисоб ва хронометрик, иш куни фотографияси, иш факти йўқолишини ўрганишдан кенг фойдаланиш билан иш вақтидан фойдаланишни ўрганишдан бевосита аниқланадиган меъёрларга мувофиқ таҳлилий-таъқиқодли ишлар орқали дифференцияланган бўлиши мумкин.

Хронометраж – бу, ҳар бир маҳсулот ишлаб чиқаришдаги такрорланадиган операция элементларининг чўзиқлигини кузатиш ва ўлчаш йўли билан тезкор (оператив) вақт сифатини ўрганиш усули. Унинг асосий поғоналари:

- кузатишга тайёрланиш;
- кузатиш;
- кузатиш маълумотларини ишлаб тайёрлаш, таҳлил қилиш - ҳар бир операция элементининг чўзиқлигини текшириш, хронометраж қаторларининг барқарорлигини текшириш, ҳаракатдаги нормативлар билан солиштириш (таққозалаш);
- илғор тажриба ва ташкилий техник тадбирларни қўллашни ҳисобга олиб, операциянинг рационал (тўғри) таркибини, унинг элементларининг чўзиқлигини ва бутун операцияни аниқлаш.

Иш кунининг фотографияси – бу иш вақтини кунининг ҳаммаси ёки бир қисми давомида чўзиқлигини кузатиш ва ўлчаш йўли билан ўрганиш усули, жумладан: иш ўрнига хизмат кўрсатиш «тайёргарлик ва яқунлаш вақти ва танаффус вақти».

Иш кунининг фотографияси, маълумотлари, вақтнинг йўқолишини (бекор кетишини) ва ноишлаб чиқариши сарфини бартараф қилиш, ишлаб чиқариш илғорлари ишини ўрганиш, жиҳозларга хизмат кўрсатиш меъёрларини ўрнатиш, иш ўрнига хизмат кўрсатиш вақти ва

тайёргарлик ва яқунлаш ишларини бажариш, дам олиш вақтини аниқлаш учун ишлатилади ҳам хронометраж, ҳам иш кунининг фотографияси вақт меъёрини (нормаси) топиш ва асослашга имкон яратади (беради).

Вақт меъёри – бир ишчи ёки ишчилар гуруҳи ишлаб чиқадиган маҳсулот бирлигига ёки бир маҳсулотга ёки операцияга, ишчилар тегишли сони ва малакаси, маълум ташкилий-техник шароитлар мавжудлигида, вақт сарфи. Вақт меъёри одам-соат ёки одам-минут ўлчов бирликларида ўрнатилади.

Маҳсулот бирлигига вақт меъёри таркибида кўйидаги сарф элементлари киради.

$$t_m = t_a + t_e + t_{u.x.} + t_{t.y.} + t_d + t_b$$

бу ерда,

t_a – асосий вақт

t_e – ёрдамчи вақт

$t_{x.k.}$ – ишчи ўрнига хизмат кўрсатиш

$t_{t.y.}$ – тайёрлаш-яқуний вақти

$t_{дам.}$ - дам олиш ва шахсий эҳтиёж вақти

$t_{б.к.б.т.}$ – ишлаб чиқариш жараёни технологияси ва ташкил этишда кўзда тутилган, бартараф қилиб бўлмайдиган танаффус вақти.

4. Меҳнат унумдорлиги

Корхонада меҳнат ресурсларидан самарали фойдаланиш, ишнинг ҳам ижобий ҳам салбий (ҳамма камчиликлари) томонларини кўрсатидиган меҳнат унумдорлигимиз яқунловчи кўрсаткичларининг ўзгаришларида ифодаланади.

Меҳнат унумдорлиги моддий ишлаб чиқаришда меҳнат сарфи самарадорлигини тавсиф этиб, вақт бирлигида ишлаб чиқилган маҳсулот сони билан, ёки маҳсулот бирлигига меҳнат сарфи билан аниқланади ва икки тур бўлади жонли меҳнат унумдорлиги ва жамоатчилик меҳнати мажмуаси унумдорлиги.

Жонли меҳнат унумдорлиги мазкур корхонанинг мазкур ишлаб чиқаришида сарфланган иш вақти, жаматчилик меҳнати унумдорлиги эса-жонли ва жамоатчилик меҳнати билан аниқланади.

Меҳнат унумдорлиги икки кўрсаткич билан тавсифланади:

- вақт бирлигида маҳсулот ишлаб чиқариш билан (бевосита кўрсаткич);
- маҳсулот ишлаб чиқаришнинг меҳнат талаблиги (тескари кўрсаткич).

Бу кўрсаткичларни қўйидаги формулаларда ифодалаш мумкин:

$$A = V/T; M = T/V$$

бу ерда,

A – вақт бирлигидаги маҳсулот миқдори,

M – маҳсулот ишлаб чиқаришнинг меҳнат талаблиги,

V – ишлаб чиқилган маҳсулот ҳажми, сўм,

T – маҳсулот ишлаб чиқаришда жонли меҳнат сарфи, сўм.

Чиқарилган маҳсулот ҳажми (выработка) – меҳнат унумдорлигининг жуда кўп тарқалган ва универсал кўрсаткичи.

Маҳсулот ҳажми қайси бирликда ўлчанишига қараб, чиқарилган маҳсулот ҳажмини натурал кўрсаткичларида ҳамда меъёрлаштирилган иш вақти кўрсаткичида ифодаланади.

Чиқарилган маҳсулот ҳажмининг натурал ифодасидаги кўрсаткичи меҳнат унумдорлигини жуда аниқ тавсифлайди. Булар қўйидаги ўлчов бирликлари тонна, метр, дона ва бошқалар бўлиб, одатан бир турдаги маҳсулот чиқарадиган корхоналарга тааллуқли.

Чиқарилган маҳсулот ҳажмининг пулда ифодалангани ҳар хил маҳсулот ишлаб чиқаруши корхоналарда меҳнат унумдорлигини ҳисоблашга қўлланилади.

Маҳсулотнинг меҳнат талабчанлиги ишлаб чиқарилган маҳсулот бирлигига иш вақти сарфини ифодалайди. Корхонада, маҳсулот тури кўп бўлган тақдирда, ҳамма тур маҳсулотлар ва хизматлар бўйича маҳсулот бирлигида натурал ифодада, турдаги маҳсулотлар бирлаштирилган ҳолда аниқланади.

Бу кўрсаткич, чиқарилган маҳсулот ҳажми кўрсаткичидан фарқли равишда қатор устунликларга эга: ишлаб чиқариш ҳажми ва меҳнат сарфи орасида бевосита боғлиқлик ўрнатилади, ишлаб чиқаришдаги ўзгаришларнинг меҳнат унумдорлигига таъсири бартараф қилинади.

Меҳнат унумдорлигини ўлчаш уни ўсиши резервларини очиш билан узвий боғлашга, корхонадаги ҳар хил цехларда бир турдаги маҳсулотларга меҳнат сарфини солиштиришга имкон беради.

Меҳнат сарфи қўшиладиган таркибига қараб, қўйидаги турлари бўлади:

- технологик меҳнат талабчанлик ($X_{\text{тех}}$) асосий ишчилар, ишбай вақтбай ишлайдиганлар харажатларнинг ҳаммасини қамраб олади;
- ишлаб чиқаришга хизмат кўрсатиш меҳнат талабчанлиги (X_x) – ёрдамчи ишчилар меҳнат сарфини ўз ичига олади;
- ишлаб чиқариш меҳнат талабчанлиги ($X_{\text{и}}$) - ҳамма ишчиларнинг (асосий ва ёрдамчи) меҳнат сарфи киради;
- ишлаб чиқаришни бошқариш меҳнат талабчанлиги ($X_б$) – муҳандис-техник ишчилар, хизматчилар, хизмат қилиш персонали ва ёрдамчи ишчилар меҳнат сарфини ўз ичига олади;
- тўла меҳнат талабчанлик ($X_{\text{тўл}}$) – ҳамма тоифадаги саноат ишлаб чиқариш персонали меҳнат сарфидан иборат ва қўйидаги формула билан аниқланади:

$$X_{\text{тўл}} = X_{\text{тех}} + X_x X_{\text{и}} + X_б$$

Корхонада таҳлилий ишларнинг асосий босқичи - меҳнат унумдорлиги резервларини излаш, шу резервларни амалга оширишнинг ташкилий-техник тадбирларини ишлаб чиқариш ва шу тадбирларни бевосита қўллашдир. Меҳнат унумдорлиги ўсиши резерви деганда, ханўзгача фойдаланилмаган жонли ва ашъёга айлантирилган маҳсулот сарфини тежаш имкониятларини тушунмоқ лозим.

Ишлаб чиқаришнинг ички резервлари техника ва ишчи кучидан кўпроқ самарали фойдаланишни такомиллаштиришга, иш вақтини қисқартириш, хом-ашъёни ва материалларни тежаш, жиҳозлардан тўғри (рационал) фойдаланишга боғлиқ.

Меҳнат унумдорлиги резервларини кўтариш Ватанимиз тажрибасида қўйидагича турланиши кенг тарқалган:

1. Ишлаб чиқаришнинг техник даражасини кўтариш:
 - ишлаб чиқаришни механизациялаш ва автоматлаш,
 - жиҳозларнинг янги турларини қўллаш;
 - янги технологик жараёнларини қўллаш;
 - маҳсулотнинг конструктив хусусиятларини яхшилаш;
 - хом-ашъё ва конструктив материаллар сифатини кўтариш.
2. Ишлаб чиқариш ва меҳнатни ташқил этишни яхшилаш:
 - хизмат меъёри ва кўтариш,
 - норма (меъёри)ни бажармайдиган ишчилар сонини қисқартириш,
 - бошқариш тузилишини соддалаштириш;

- иш даврини ўзгартириш,
 - ишлаб чиқаришнинг мутахассислашуви даражасини кўтариш.
3. Ташқи, табиий шароитларнинг ўзгартириш:
- кўмир, нефть, руда, торф қозиб чиқаришнинг тоғ-географик шароитларининг ўзгариши;
 - фойдали моддалар таркибининг ўзгариши.
4. Ишлаб чиқаришда тизимли ўзгаришлар:
- баъзи тур маҳсулотларнинг салмоғининг ўзгариши;
 - ишлаб чиқариш дастурининг меҳнат талабчанлиги ўзгариши;
 - сотиб олинган ярим тайёр маҳсулотлар ва будловчи маҳсулотлар улушининг ўзгариши;
 - янги маҳсулотни салмоғининг ўзгариши.

Ишлаб чиқариш ҳажминг ўсиши ва ишчилар сонининг ўзгариши ҳисобида меҳнат унумдорлигининг ўсиши қўйидаги формула ёрдамида аниқланади:

$$\Delta Y = \frac{100\Delta M + \Delta C}{100\Delta C} \quad (5)$$

бу ерда,

ΔM - берилган даврда корхода маҳсулот чиқаришининг ўсиш фоизи,

ΔC - корхонадаги ишчилар сонининг камайиш фоизи.

Корхонада, маҳсулотларнинг кооператив таъминоти салмоғи ўсиши ҳисобида меҳнат унумдорлигининг ўсиши (ΔY), қўйидаги формула ёрдамида аниқланади:

$$\Delta Y = \frac{T_k^1 - T_k^0}{100 - T_k^1}$$

буида,

$T_k^1 - T_k^0$ - режа олди ва режа даврларидаги корхона ялпи маҳсулотига нисбатан кооператив таъминотларнинг салмоқғи (%).

Иш вақти фондидан яхши фойдаланиш ҳисобидан меҳнат унумдорлигининг ўсиши қўйидаги формула орқали аниқланади:

$$\Delta Y = \frac{\Phi_{\text{я}}^1 - \Phi_{\text{я}}^0}{\Phi_{\text{я}}^0} \times 100$$

бунда,

$\Phi_{\text{я}}^1, \Phi_{\text{я}}^0$ - режа олди ва режа даврларидаги бир ишчининг йиллик самарали иш вақти фонди - (одам-соат).

Энг юкори меҳнат унумдорлиги кўрсаткичи бозор иқтисодиётига мансуб бўлиб, меҳнат, ишлаб чиқариш чиқариш омилларидан бири сифатида бўлиши ҳамда меҳнат бозори борлигини таъкидлаб ўтиш лозим.

5. Меҳнат билан бандлик

Аҳолининг меҳнат билан бандлиги муаммоси – бозор иқтисодиётининг муҳим масаласидир.

Бизни фақат аниқ корхонанинг фаолияти билан боғлиқ бўлган жиҳатлар қизиқтиради. Бизнинг мамалакатда бозор иқтисодиётига ўтиш қонун чиқариш базаси, статистик кўрсаткичларга ўзгартиришлар киритилишини талаб қилди. Янги, аввал бизнинг иқтисодиётга тааллуқли бўлмаган атамалар пайдо бўлди – «ишсизлик даражаси», «ишсизликнинг чўзилувчанлиги», «ёлланма ишчилар», «иш берувчи», «иқтисодий фаол аҳоли» ва ҳоказо.

Давлат органлари томонидан корхона раҳбариятига қандақа асосий талаблар қўйилади?

1. Иш берувчилар уч ойдан кам бўлмаган вақтда меҳнат бандлиги бўйича давлат органларига ва тааллуқли касаба уюшмаларига кутилаётган оммавий ишдан бўшатиш ҳақида ахборот беришлари керак.
2. Икки ойдан кечиктирмай (конкрет) аниқ ишчини ишдан бўшатилиши ҳақида маълум қилишлари керак.
3. Жамоа шартномаларини тузаётган вақтда иш берувчилар мажбуриятига қўйидагилар киритилади:
 - ишчилар сонини камайтирмай иш вақтини қисқаришга йўналтирилган тадбирлар;
 - ишдан бўшатирилган ишчиларга қонуният билан ўрнатилгандан ташқари бериладиган имтиёзлар ва компенсациялар;
 - меҳнат шартномасини бекор қилиш муддатидан олдин, бўшалувчи ишчиларнинг касбий тайёрлаш, қайта тайёрлаш (ўқитиш) ва малакасини оширишни ташкил этиш тартиблари;
 - баъзи тоифа ишдан бўшаладиган ишчиларни ишга жойлаштиришга ҳамкорлик кўрсатиш бўйича кафолат;
 - оммавий ишдан бўшатишда киритилган ишчиларни ижтимоий ҳимоялашнинг бошқа тадбирлари.

Ишлаб чиқаришнинг ҳажмининг қисқа муддатда камайишида ишчилар сонини қисқартиришдан сақланишга имкон берадиган тадбирларни кўзда тутиш мақсадга мувофиқдир, масалан:

- бўш иш жойида ишчи қабул қилишга вақтинча тўхтатиш;
- корхона ишчиларини тўла бўлмаган иш вақти режимига ўтказиш;
- ишчиларга ойлик маоши сақланмаган таътил бериш.

Ҳамма тадбирлар мажмуаси вақтинча бўшайдиган ишчиларни ижтимоий ҳимоялаш, уларга мутахассислиги бўйича янги иш топишига ёки малака ошириш курсини ўтишга имкон яратиш мақсадини кўзлайди.

«Ишсизлик» статусини олиш – бу бизнинг жамиятда янги ҳолат, бунда бу ҳолатга тушган инсондан асабий стрессни тушурадиган қатор компенсацион тадбирлар муҳим.

Ўз-ўзини текшириш саволлари:

1. Корхоналарда кадрларни танлаш таркибини очиб беринг.
2. Корхона жамоасига меҳнатни ташкил қилиш ва бошқаришда нималар асос бўла олади?
3. Корхонада кадрлар тузилиши нималардан иборат?
4. Корхонада меҳнат унумдорлиги ва сермеҳнатлик даражаси қандай ҳисобланади?
5. Корхонада меҳнат унумдорлигини оширишда захира ва йўллари борлигини айтиб беринг.
6. Меҳнат билан бандликнинг фарқи нималардан иборат?

Адабиётлар рўйхати:

1. Дадабоев Ю.Т. "Корхона иқтисодиёти". Фарғона, 2002 й.
2. Горфинкель В.Я., Купряков Е.М. "Экономика предприятий", ВУЗ, Москва, 1996 г.
3. Семёнов В.М. "Экономика предприятия". М.: 2000 г.
4. Грузинов В.П. "Экономика предприятия и предпринимательства". М.: СОФИТ, 1994 г.
5. Тўхлиев Н. "Ўзбекистон республикаси иқтисодиёти". Тошкент, 1998 й.

6- МАВЗУ
КОРХОНАНИНГ АСОСИЙ ФОНДЛАРИ ВА
ИШЛАБ ЧИҚАРИШ ҚУВВАТИ

Режа:

1. Асосий фондларнинг таркиби ва тузилмаси.
2. Асосий фондларни такрор ишлаб чиқариш ва такомиллаштириш шакллари.
3. Асосий ишлаб чиқариш фондларидан фойдаланиш кўрсаткичлари.
4. Корхонанинг ишлаб чиқариш қуввати.
5. Асосий фондлар ва ишлаб чиқариш қувватидан фойдаланишни яхшилашнинг асосий йўналишлари.

Таянч иборалар:

Меҳнат предметлари, ноишлаб чиқариш асосий фондлари, ишлаб чиқариш қуввати, меҳнатнинг курулланганлиги, интенсификация, амортизация ажратмалари, хусусийлаштирилганлик даражаси, жисмоний, маънавий, меъёр, модернизация, экстенсив, интенсив, сменалик, коэффициенти, резервли ускуна, кириш қуввати, чиқариш қуввати, реконструкция, акционерли шакл, маданий-маиший хизмат кўрсатиш, қайта ишлаб чиқариш.

1. Асосий фондларнинг таркиби ва тузилмаси

Бозор иқтисодиёти шароитида корхоналарнинг асосий фондлари ва ишлаб чиқариш қувватидан фойдаланиш самарадорлигини ошириш муаммоси марказий ўринда туради.

Корхонанинг саноат ишлаб чиқаришдаги ўрни, унинг молиявий ҳолати, бозордаги рақобат бардошлиги бу муаммоларни ечимига боғлиқ.

Ишлаб чиқариш жараёнида асосий фондларнинг ҳар бир элементи роли, уларнинг жисмоний ва маънавий ўзгаришлари, улардан фойдаланишга таъсир этувчи омиллар ҳақида аниқ тасавурга эга бўлган ҳолда асосий фондлар ва ишлаб чиқариш қувватидан фойдаланиш самарадорлигини оширишга имкон берувчи, ишлаб чиқариш харажатларини пасайтириш ва меҳнат унумдорлигини кўтаришни усул ва йўналишларни аниқлаш мумкин.

Ишлаб чиқариш жараёнида корхона ишчилари меҳнат воситалари ёрдамида меҳнат предметларига таъсир ўтказиб уларни ҳар-хил тайёр маҳсулотга айлантирадилар.

Меҳнат воситалари (машина, жиҳоз, бино, транспорт воситалари) меҳнат предметлари (хом-ашё, материаллар, яримтайёр маҳсулотлар, ёқилғи) билан биргаликда ишлаб чиқариш воситалари ташкил этадилар, буларнинг пулдаги ифодаси корхонанинг ишлаб чиқариш фондларидир. Улар ишлаб чиқариш жараёнида ишлаши, ўз қийматини тайёр маҳсулотга ўтказиш усули ва меҳнат воситаларининг такрор ишлаб чиқариш характерига қараб, асосий ва айланма фондларга бўлинади.

Асосий ишлаб чиқариш фондлари – ишлаб чиқариш жараёнида узоқ муддат иштирок этиб, ўз натурал шаклини йўқотмай, ўз қийматини аста секинлик билан, қисман, фойдаланиш сари тайёр маҳсулотга ўтказадиган ишлаб чиқариш фондининг қисмидир.

У капитал қўйилмалар ҳисобидан тўлдириб борилади.

Но ишлаб чиқариш асосий фондлар ҳам мавжуд – турар жойлар, болалар ва спорт ташкилотлари ва бошқа аҳолига хизмат кўрсатадиган корхона балансида турадиган маданий-маиший объектлар. Булар ишлаб чиқариш фондларидан фарқли уларок, ишлаб чиқариш жараёнида қатнашмайдилар ва ўз қийматларини маҳсулотга ўтказмайдилар. Улар қиймати истеъмолда йўқолади. Тўлдириш фонди ташкил этилмайди. Уларни такрор ишлаб чиқариш миллий даромад ҳисобида уюштирилади.

Асосий ишлаб чиқариш фондлари – жамоа ишлаб чиқаришининг моддий-техникавий базаси. Корхона ишлаб чиқариш қуввати ва техника билан қуролланганлик даражаси унинг ҳажмига боғлиқ. Асосий фондлар йиғилиши ва меҳнатнинг техника билан қуролланишининг ошиши иш жараёнини бойитади, меҳнатга ижод тусини беради, жамиятнинг маданий-техник даражасини оширади.

Асосий фондлар бозор иқтисодиёти шароитида - ишлаб чиқаришни интенсификация қилишнинг ҳамма омиллари ҳисобига иқтисодий ривожни таъминловчи бош заминдир.

Саноат асосий ишлаб чиқариш фондлари – бу турдошликларига қарамай мақсадли иши, хизмат мўҳлати билан фарқ қилувчи меҳнат воситаларининг ўлкан миқдори.

Уларни ишлаб чиқаришга тобеълиги хусусиятини ҳисобга олган ҳолда маълум гуруҳлар бўйича турларга ажратиш лозимлиги келиб чиқади.

Саноат корхоналари асосий ишлаб чиқариш фондлари кўринишли туркумланиши бўйича қўйидаги гуруҳларга бўлинадилар:

- бинолар, иншоотлар;

- узатувчи (передаточные) қурилгалар;
- машиналар ва жиҳозлар, шу жумлада куч машиналари ва жиҳозлари, ишчи машиналар ва жиҳозлар, лаборатория жиҳозлари, ҳисоблаш техникаси, бошқа машина ва жиҳозлар;
- асбоблар ва мосламалар, қиймати 15 минимал иш ҳақидан юқори ва хизмат муддати бир йилдан кўп бўлган. Хизмат муддати бир йилдан кам бўлган ёки қиймати 15 минимал ҳақидан кам бўлганлари паст қийматли ва тез эскирувчанлар сифатида айланма воситаларга кирази.

Алоҳида гуруҳларнинг умумий ҳажмига бўлган нисбати асосий фондларнинг тузулмасини кўрсатади. Жамиятда, қайси гуруҳ асосий фондларга пул қўйилаётганлиги фарқсиз эмас. У, асосий фондларнинг фаол (активный) қисми машина ва жиҳозлар салмоғининг фойдали ошишига қизиқади, чунки улар ишлаб чиқаришнинг ҳал қилувчи участкасида хизмат қиладилар ва у ёки бу маҳсулот чиқариш бўйича корxonанинг ишлаб чиқариш имкониятларини тавсифлайди.

Асосий фондларнинг актив (фаол) элементларини меъёрда ишлаб туришини таъминловчи бинолар, иншоотлар, ускуналар асосий фондларнинг пассив қисмига кирази.

Асосий фондларнинг шаклий (ишлаб чиқариш) тузулмаси ҳақида қўйидаги маълумотларга асосан фикр юритиш мумкин.

Жадвал-1

Ўзбекистон республикаси асосий фондларининг
2001 йил 1 июльдаги таркибий тузилмаси

Асосий фондларнинг элементлари		%
1	Асосий фондлар – ҳаммаси	100
2	Шулардан асосий ишлаб чиқариш фондлари	87,0
Шу жумладан:		
А	Бинолар	28,1
Б	Иншоотлар	21,1
В	Узатувчи қурулмалар	5,9
3	Машиналар ва жиҳозлар	30,0
Улардан:		
-	Қувватли ва ишчи машина ва жиҳозлар	26,2
-	Лаборатория жиҳозлари	1,1
-	Компьютерлар	0,5

-	Транспорт воситалари	14,0
4	Бошқа асосий фондлар	2,0

Асосий фондларнинг шаклий тузилмаси саноатнинг ҳар хил соҳаларида бир хил эмас. Масалан, асосий фондлар умумий қийматида бинолар ҳиссаси энг кўп енгил ва озик-овқат саноатида (44%), иншоотлар - ёқилғи саноатида (17%), узатувчи қурулмалар электро-энергетикада (32%), машина ва жиҳозлар - машинасозлик мажмуасидаги корхоналарида (45% ва юқори).

Асосий ишлаб чиқариш фондларининг тузулмасига таъсир кўрсатувчи муҳим омиллар қўйидагилар:

- чиқариладиган маҳсулот хусусияти;
- маҳсулотни ишлаб чиқариш ҳажми;
- автоматлаштириш ва механизациялаш даражаси;
- ихтисослаштириш ва кооперациялаш даражаси;
- корхона жойланишининг иқлимий ва географик шароити.

Асосий ишлаб чиқариш фондларининг тузулмасини яхшиланишига қўйидагилар имкон беради:

- жиҳозларни янгилаш ва модернизациялаш;
- прогрессив дастгоҳ ва машиналар, айниқса охириги жараёнларни бажарувчи дастгоҳлар, автоматик ва ярим-автоматик дастгоҳлар, универсал агрегатли дастгоҳлари, автоматик линиялар, рақамли дастур бошқарувли дастгоҳлар салмоғини ошириш ҳисобида жиҳозлар тузулмасини такомиллаштириш;
- бино ва иншоотлар, очиқ майдондаги қўшимча ўрнатилган жиҳозлардан яхши фойдаланиш;
- корхона қурилиши лойиҳаларини тўғри тузиш ва уни юқори сифатли қилиб бажариш;
- ортиқ ва кам ишлатувчи жиҳозларни тугатиш ва алоҳида гуруҳлар орасидаги мутаносибликни таъминловчи жиҳозларни ўрнатиш.

Асосий фондларни режалаш ва ҳисоблаш натурал кўрсаткичлари ва пулдаги ифодасида олиб борилади. Асосий фондларни натурал шаклида баҳолашда машиналар сони, уларнинг унумдорлиги, қуввати, ишлаб чиқариш майдони катталиги, ва бошқа сон микдорлари кўрсатилади. Бу маълумотлар корхона ишлаб чиқариш қувватини ҳисоблашда, ишлаб чиқариш дастурини тузишда, жиҳоз маъсулдорлигини ошириш резервларини

режалаштиришда, жиҳозлар балансини тузишда ишлатилади. Шу мақсадда жиҳозларнинг инвентаризацияси ва паспортизацияси олиб борилади ва унинг кўпайиши ҳамда камайиши ҳисоб-китоби юритилади.

Асосий фондларнинг пулда ифодаланган ёки қийматли баҳолаш, асосий фондларни кенгайтирилган такрор ишлаб чиқаришни режалаштириш, эскириш даражасини аниқлаш ва амортизацион ажратма миқдорини ҳамда хусусийлаштириш ҳажмини аниқлаш учун керак.

Асосий фондларни баҳолашнинг бир неча шакллари мавжуд, улар ишлаб чиқаришда иштирок этиш муддати ва аста-секин, ишлаб чиқариш жараёнида эскириши, бу даврда такрор ишлаб чиқариш шароитларининг ўзгаришига боғлиқ бўлиб, бошланғич, тикланган ва қолдиқ нархларда бўлади.

Асосий ишлаб чиқариш фондларнинг бошланғич нархи – бу, уни сотиб олиш ёки тайёрлаш, олиб келиш ва ўрнатиш (монтаж) учун қилинган харажатлар суммасидир.

Тикланган нархи - замонавий шароитда асосий фондларни қайта тиклашда қилинган харажатлар суммаси; одатан, у фондларни қайта баҳолаш вақтида ўрнатилади.

Қолдиқ нархи - асосий фондларнинг бошланғич ёки тикланган нархи ва уларнинг эскириши суммаси ораларидаги фарқни таққоза этади.

2. Асосий фондларни такрор ишлаб чиқариш ва такомиллаштириш шакллари

Асосий ишлаб чиқариш фондлари ишлатиш жараёнида эскиради. Улар эскиришнинг икки хили мавжуд – жисмоний ва маънавий.

Жисмоний эскириш – асосий фондларнинг ўз бошланғич нархларини аста-секин йўқотиши тушунилади. Бундай эскириш нафақат ишлатиш жараёнида, балки фаолиятсизлик даврида ҳам содир бўлади (атмосфера таъсири, ташқи таъсир, каррозия натижаларида бузулиши). Асосий фондларнинг жисмоний эскириши уларнинг сифатига, техник такомиллашганлигига (конструкцияси, материаллар тури ва сифати, бино қурилишининг ва станоклар монтажининг сифати), технологик жараённинг хусусиятига, ишлаб туриш вақти (йил давомидаги иш кунлари, суткадаги сменалар, сменадаги соатлар сони), асосий фондларни ташқи шароитлар (иссиқ, совуқ, нам, ёғин сочин)дан ҳимоялаш даражаси, асосий фондларга хизмат кўрсатиш ва парвариш сифати, ишчилар малакаси ва уларнинг асосий фондларга муносабатига боғлиқ.

Асосий фонднинг эскириши тўла ва қисман бўлади. Тўла эскириш вақтида ишлаётган фондлар барҳам берилиб, янгисини (капитал курилиш ёки эскирган асосий фондни жорий алмаштириш) ўрнатиш. Қисман эскириш таъмирлаш йўли билан тўлдирилади.

Маънавий эскириш – машина ва жиҳозларни такрор ишлаб чиқариш учун ижтимоий харажатлар қисқариши таъсири остида нархининг пасайиши (бу биринчи шакл маънавий эскириш); янги, прогрессив ва иқтисодий самараси баланд машина ва жиҳозларни қўллаш натижасида уларнинг қийматининг пасайиши (бу иккинчи шакл маънавий эскириш). Бу маънавий эскириш шакллари таъсири остида асосий фондлар ўз техник тавсифи ва иқтисодий самарадорлиги жиҳатидан қоқоқ бўлиб қоладилар.

Бозор муносабатлари, корхоналарнинг ўзини-ўзи молиялаштириш шароитида асосий фондларни янгилаш билан боғлиқ харажатларни қоплашнинг асосий манбаи корxonанинг ўз хусусий воситалари (маблағи) дир. Бу маблағ, асосий фондларнинг бутун хизмати даврида амортизацион ажратма кўринишида йиғилади.

Амортизация – бу, асосий фондлар эскиришини, улар қийматининг бир қисмини ишлаб чиқарган маҳсулот харажатларига кўшиш йўли билан пулни қоплаш. Демак, амортизация асосий фондларни жисмоний ва маънавий эскиришининг пулда ифодаланганлигидир. Амортизация асосий фондларнинг умуман ишдан чиққанида тўла алмаштириш мақсадида қилинади. Амортизацион ажратмалар суммаси асосий фондлар қийматига, улардан фойдаланиш вақтига, модернизация харажатларига боғлиқ. Амортизация йиллик суммасининг асосий фондларнинг қийматига бўлган нисбатининг фоизда ифодаланганлиги амортизация нормаси (меъёри) дейилади. Бу кўрсаткич меҳнат воситалари ҳар йили ўзининг баланс қиймати қанақа қанча қисмини яратиладиган маҳсулотга ўтказишини кўрсатади.

Ўрнатилган амортизацион ажратмалар нормалари бўйича маҳсулот таннархига кўшилади.

Амортизация нормаларини ҳисоблаш қўйидаги формулага асосан бажарилади:

$$N_{ам} = \frac{\Phi_1 - \Phi_6}{T_x \times \Phi_1} \times 100, (\%)$$

бунда Φ_1 – асосий фондларнинг бошланғич нархи, сўм

Φ_6 – асосий фондларни бартараф (тугатиш) қилиш нархи, сўм

T_x – асосий фондларнинг меъёрланган хизмат муддати (амортизация даври), йил.

Асосий фондларнинг тўла янгиланиш учун амортизацион ажратма суммаси қўйидаги формула ёрдамида ҳисобланади:

$$Aa = H_{ам} \times \Phi$$

бунда Φ – асосий фондларнинг ўрта йиллик қиймати (нархи).

Амортизацион ажратма миқдори уч усул билан топилади: бир меъёрда, жадаллаштирилган бир меъёрда, жадаллантириш.

Амортизацион ажратманинг бир меъёрда ҳисоблаш усули бўйича мисол келтирамиз.

Жадвал 1:

Асосий фондлар шакллари	Ўртача баланс қиймати млн.сўм	Амортизация ажратма йиллик меъёри. %	Амортизацион ажратмаларнинг йиллик миқдори млн.сўм.
Жиҳозлар	100,0	15,0	15,0
Бинолар	400,0	4,0	16,0
Транспорт воситалари	10,0	20,0	2,0
Жами	510,0		33,0

Амортизация ажратма миқдорини бир меъёрда ҳисоблаш усули билан аниқлади, асосий фондларнинг бир меъёрда жисмоний ва маънавий эскиришига мўлжалланган. Бундай мўлжал жисмоний эскиришга нисбатан ҳаққонийдир. Маънавий эскиришда ҳолат бундай эмас. Фан, техника, ишлаб чиқариш технологияси нотекис ривожланади. Маънавий эскириш кўпчилик ҳолатларда бир меъёрда эмас, тез суръатларда бўлади. Шунинг учун тадбиркор асосий фондларнинг тезлик билан эскирган ҳолида, янгиси билан алмаштириш имконини берадиган амортизацион ажратмага эга бўлиши керак. Бу муаммони асосий фондлар амортизациясини тезлаштириб, жадаллаштирилган усулда ҳисоблаш мумкин. Биринчи уч йилда катта, қийматининг 2/3 ҳиссасини тайёр маҳсулотга ўтказиш имконини берувчи нормалар қўлланилади. Бундан кейин қолган қиймат бир хил (стабил) ўрнатилган нормалар бўйича тайёр маҳсулотга ўтказилиб турилади.

Ҳозирги вақтда нотекис амортизация ривож топмоқда. Бунда, фойдаланишнинг биринчи йилларида жиҳозлар қийматининг катта қисми ишлаб чиқариш харажатларига қўшилади. Масалан, биринчи йилда – 50%, иккинчи йилда – 30%, учинчи йилда – 20%. Бу корхонада инқироз шароитида қилинган харажатларни тезроқ қонлаб ва уларни жиҳозлар нархини янгилаш имконини беради.

Асосий фондларни кенгайтирилган такрор ишлаб чиқаришнинг бир шакли жиҳозларни модернизация қилиш дир. Бунда иккинчи шакл маънавий эскиришни тўла ёки қисман бартараф этиш ва техник-иқтисодий кўрсаткичларни такомиллашган, ўхшаш жиҳознинг даражасигача кўтариш мақсадида асосий фондларни янгилаш тушунилади.

Жиҳозларнинг модернизацияси бир неча йўналишда олиб борилиши мумкин:

- ишлаб турган машиналарнинг конструкциясини, уларнинг тавсифловчи (кўрсаткичларини) техник имкониятини ошириш мақсадида такомиллаштириш;
- жиҳозлар унумдорлигини ошириш имконини берадиган дастгоҳ (станок) ва механизмларни механизациялаш ва автоматизациялаш;
- жиҳозларни дастурли бошқарувга ўтказиш.

Агар, жиҳозлар модернизация қилиниш натижасида йиллик ишлаб чиқариш ҳажми ошса, меҳнат унумдорлиги кўтарилса ва маҳсулот таннархи тушса, қилинган тадбир иқтисодий жиҳатдан самарали ҳисобланади. Бунда ишлаб чиқариш рентабеллиги ошириши шарт. Унга эришиш учун фойданинг нисбий ўсиши, модернизация учун қилинган харажатлар натижасида ишлаб чиқариш фондлари қиймати ошганлигидан катта бўлиши керак.

Мисол. Асосий аппаратларни модернизацияси натижасида йиллик маҳсулот ишлаб чиқиш 4800 тоннадан 52000 тоннагача ўсди. Маҳсулот таннархи 400 минг сўмдан, ҳар бир тоннаси учун, 390 минг сўмгача тушди. Модернизация харажатлари 1000 млн. сўм. Ишлаб чиқариш фондлари модернизациягача – 5,0 млрд. сўм эди. Модернизациягача йиллик фойда 2000 млн. сўм эди. Таннархи тушишидан йиллик тежам суммаси: $(400000-390000) \times 52000=520$ млн. сўм.

Модернизация харажатлари таннарх тушиши ҳисобида икки йилда қопланади $(1000:520=2)$. Фақат таннарх тушиши ҳисобида фойданинг йиллик суммаси 26 %га ошади $(520,0/2000,0 \times 100=26)$.

3. Асосий ишлаб чиқариш фондларидан фойдаланиш кўрсаткичлари

Асосий ишлаб чиқариш фондларидан фойдаланиш кўрсаткичларининг ҳаммасини уч гуруҳга бирлаштириш мумкин:

- асосий ишлаб чиқариш фондларидан фойдаланишнинг вақт бўйича даражасини акс эттирувчи экстенсив фойдаланиш кўрсаткич;

- асосий фондлардан қуввати унумдорлиги бўйича фойдаланиш даражасини акс эттирувчи интенсив фойдаланиш кўрсаткичи;
- ҳамма омиллар таъсирини ҳисобга олувчи, ҳам интенсив ва ҳам экстенсив, асосий фондлардан фойдаланишнинг интеграл кўрсаткичи.

Биринчи гуруҳга - жиҳозлардан экстенсив фойдаланиш коэффиценти, жиҳозлар ишининг ўзгариши коэффиценти, жиҳозларни иш билан банд қилмоқ коэффиценти, жиҳозлар иши смена тартиби (режими) вақти коэффиценти.

Жиҳозлардан экстенсив фойдаланиш коэффицентини қўйидаги формула ёрдамида аниқлаш мумкин:

$$K_{\text{экс}} = t_{\text{ж.х.}}/t_{\text{ж.р.}}$$

бунда, $t_{\text{ж.х.}}$ - жиҳозларнинг ҳақиқий ишлаган вақти, соат;

$t_{\text{ж.р.}}$ - жиҳозларнинг режа (меъёр) бўйича ишлаш вақти (корхона иш режими ва режали таъмир ўтказиш учун керак минимал вақтни ҳисобга олиб, ўрнатилади).

Мисол. Агар 8 соатлик сменада, таъмир ўтказиш учун режалаштирилган ишлар вақти 1 соат, дастурнинг ҳақиқий ишлаган вақти 5 соат бўлса, экстенсив фойдаланиш коэффиценти:

$$K_{\text{экс}} = 5/8 - 1 = 0,71$$

Демак дастгоҳнинг (станок) режалаштирилган иш вақтидан 71% фойдаланилган.

Жиҳоздан экстенсив фойдаланиш унинг ишининг сменалик коэффиценти билан ҳам тавсифланади. Сменалик коэффиценти берилган турдаги жиҳозларнинг кун давомида ишлаганлари умумий сонини энг катта сменада ишлаган дастгоҳлар сонига нисбати каби аниқланади.

Бу коэффицент ҳар бир жиҳоз йил давомида ўртача неча смена ишлаганлиги кўрсатади.

Сменалик коэффицентнинг соддалаштирилган ҳисоби қўйидагича: цехда 270 дона жиҳоз ўрнатирилган, улардан биринчи сменада 200 дастгоҳ, иккинчи сменада 190 дастгоҳлар ишлади. Сменалик коэффиценти:

$$K_{\text{см}} = (200 + 190/270) = 1,44 \text{ бўлади.}$$

Жиҳозлар ишининг сменалик коэффицентини ошириш корхона иқтисодига катта аҳамиятга эга.

Жиҳозларнинг сменалик ишини оширишнинг асосий йўналишлари:

- оммавий ишлаб чиқаришни ва жиҳозларни иш билан юкланишини ўсишини таъминловчи иш ўрнининг мутахассислаштирилганлик даражасини ошириш;
- ишнинг бир вазндалигини ошириш;
- иш ўрнига хизмат кўрсатишни ташкил этишда, дастгоҳ ишчиларига тайёрлов маҳсулотлари, ускуналар билан таъминотида камчиликлар билан боғлиқ тўхташларни камайтириш;
- таъмир ишларини яхши ташкил этиш, таъмир ишини ташкил этишнинг илғор усулларини қўллаш;
- асосий ва айниқса ёрдамчи ишчиларнинг меҳнатини механизациялаш ва автоматизациялаш. Бу ишчи кучини бўшатиш ва уни оғир ёрдамчи ишдан иккинчи ва учинчи сменадаги асосий ишга ўтказишга имкон беради.

Жиҳозларни иш билан юклаш коэффициенти ҳам жиҳозларни вақт ичида фойдаланишни билдиради. У асосий ишлаб чиқаришда бўлган машина нархининг ҳаммаси учун ўрнатилади ва жиҳозда тайёрланадиган ҳамма маҳсулотлар меҳнатга талабчанлигининг жиҳоз ишининг вақт фондига нисбати каби ҳисобланади. Шундай қилиб, жиҳозларни иш билан юклаш коэффициенти сменалик коэффициентидан фарқли улароқ маҳсулотларнинг меҳнатга талабчанлиги ҳақида маълумотларни ҳисобга олади.

Амалда, иш билан таъминланганлик коэффициенти, одатан, сменалик коэффициентининг яримига (икки сменалик иш режимида) ва учдан бир қисмига (уч сменалик режимда) тенг деб олинади. Бизнинг мисолда:

$$K_{и.т} = 1,44/2 = 0,72$$

Жиҳозлардан интенсив фойдаланиш коэффициенти асосий технологик жиҳознинг фактик унумдорлигининг унинг норматив (меъёрий) унумдорлигига нисбати билан аниқланади. Яъни прогрессив, техник асосланган унумдорлик.

Бу кўрсаткични ҳисоблашда қуйидаги формуладан фойдаланилади:

$$K_{инт.} = M_{ф}/M_{т}$$

бунда, $M_{ф}$ – вақт бирлигида жиҳозда ишлаб чиқарилган маҳсулотнинг фактик миқдори;

$M_{т}$ - вақт бирлигида жиҳознинг техник асосланган маҳсулот ишлаб чиқариши (жиҳознинг паспорт маълумотларига асосан олинади).

Мисол. Дастгоҳ смена давомида 5 соат ишлади. Унинг 3 соатлик бекор туришини фараз қилиб, жиҳоздан интенсив фойдаланиш коэффициентини ҳисоблаб, унинг 5 соат ичида ундан фойдаланиш самарадорлигини таҳлил қиламиз. Фараз қилайлик, дастурнинг паспорт бўйича

қуввати бир соатда 100 маҳсулот бирлигига тенг, 5 соат давомида ҳақиқатдан ҳам у 80 маҳсулот бирлигини чиқарди. Унда,

$$K_{\text{инт.}} = 80/100 = 0,8$$

Бу демак, жиҳоз қувватидан 80% фойдаланилди. Асосий фондлардан фойдаланишнинг учинчи гуруҳ кўрсаткичларига, жиҳозлардан фойдаланишнинг интеграл коэффиценти, ишлаб чиқариш қувватидан фойдаланиш коэффиценти, фонд қайтими (фонда отдача) фондга талабчанлилик (фондаёмкость) коэффицентлари киради.

Жиҳозлардан фойдаланишнинг интеграл коэффиценти жиҳозлардан фойдаланишнинг экстенсив ва интенсив коэффицентларининг ҳосиласи сифатида аниқланади ва жиҳозларни вақт бўйича ҳамда қуввати бўйича эксплуатация қилинишини тасвир этади.

Бизнинг мисолда $K_{\text{экт.}} = 0,71$; $K_{\text{инт.}} = 0,8$, демак интеграл фойдаланиш коэффиценти:

$$K_{\text{инт.ф.}} = K_{\text{экс.}} \times K_{\text{инт.}} = 0,71 \times 0,8 = 0,57$$

Шундай қилиб, бу кўрсаткич миқдори ҳамма вақт олдинги икки кўрсаткич миқдорларидан паст, чунки у жиҳозлардан экстенсив, ҳам интенсив фойдаланиш камчиликларини бир йўла ҳисобга олади. Ана шу икки омилларни ҳисобга олганда дастгоҳдан фақатгина 57% фойдаланилган.

Асосий фондлардан яхши фойдаланишнинг натижаси ҳаммадан олдин ишлаб чиқариш ҳажмининг ошишидир. Шунинг учун асосий ишлаб чиқариш фондлардан фойдаланиш самарадорлигининг умумлаштирувчи кўрсаткичи ишлаб чиқарилган маҳсулотни уни ишлаб чиқаришида ишлатиладиган жами асосий фондлар билан андозалаш тамоили асосида қурилиши керак. Бу чиқарилган маҳсулотнинг ҳар бир сўм асосий фондлар қийматига тўғри келадиган миқдори кўрсаткичи бўлиб, у фонд қайтими (фондаотдача) дейилади.

Фонд қайтими (фондаотдача) катталигини аниқлаш учун қўйидаги формула ишлатилади:

$$\Phi_k = T/\Phi$$

бунда, T - товар ёки ялпи, ёки сотиб бўлган маҳсулот ҳажми, сўм;

Φ - корхонанинг асосий ишлаб чиқариш фондининг ўрта йиллик қиймати.

Асосий ишлаб чиқариш фондларнинг ўрта йиллик қиймати қуйидагича аниқланади:

$$\Phi_{\text{ў.й.}} = \Phi_1 + \frac{\Phi_k \times n_1}{12} - \frac{\Phi_2 \times n_2}{12}$$

бунда, Φ_1 - корхонанинг асосий ишлаб чиқариш фондларининг йил бошидаги қиймати, сўм;

Φ_k - йил давомида янги қўшилган асосий ишлаб чиқариш фондлар қиймати, сўм;

Φ_2 - йил давомида эскириб чиққан асосий ишлаб чиқариш фондларининг қиймати,

Корхона ишининг самарадорлиги кўп миқдорда меҳнатни фонд билан қуролланганлиги даражаси билан боғлиқдир. Бу кўрсаткич корхона асосий ишлаб чиқариш фонди қийматининг ишчилар сонига нисбати сифатида аниқланади. Бу миқдор узлуксиз ўсмоғи керак, чунки техник-қуролланиш бунга боғлиқ, демак меҳнат унумдорлиги ҳам боғлиқ.

4. Корхонанинг ишлаб чиқариш қуввати

Асосий ишлаб чиқариш фондларнинг ҳажми ва улардан фойдаланиш даражаси корхона ишлаб чиқариш қувватини белгилайди.

Корхонанинг ишлаб чиқариш қуввати – бу вақт бирлигида режада ўрнатилган номнома ва турларда, натурал ифодада ишлаб чиқариш жиҳозлари ва майдонлардан тўла фойдаланиб, илғор технологияни қўллашни, ишлаб чиқариш ва меҳнатни ташкил этишни яхшилашни, маҳсулот сифатини яхшилашни кўзда тутган ҳолда маҳсулот чиқаришнинг максимал имкониятидир.

Ишлаб чиқариш қуввати, меҳнат воситаларига солинган потенциал имкониятидан тўла фойдаланиш мумкин шароитида, асосий фондларнинг ишлашини ифодалайди.

Қоидага мувофиқ, ишлаб чиқариш қуввати берилган маҳсулотни режалаштирган бирликларда натурал ифодада ўлчанилади (тонна, дона, метр).

Ассортименти кўп маҳсулотлар бўлганда ишлаб чиқариш қуввати шартли-натурал бирликларда ифодаланиши мумкин. Агар корхона бир неча ҳар хил маҳсулотлар чиқарса, ишлаб чиқариш қуввати ҳар бири бўйича алоҳида ўрнатилади.

Корхона ишлаб чиқариш қуввати етакчи ишлаб чиқариш цехлари, участкалари ёки агрегатлари қувватлари бўйича аниқланади, яъни етакчи ишлаб чиқариш қуввати бўйича. Жиҳозларнинг салмоғли қисми қаратилган оммавий маҳсулотлар тайёрлаш бўйича асосий ва энг кўп жараёнларни бажарадиган цех, участка, агрегат етакчи ҳисобланади.

Етакчи ишлаб чиқаришнинг ишлаб чиқариш қувватини қўйидаги формулада ҳисоблаш мумкин:

$$Q = \frac{n \times T_{ф.макс}}{M_n},$$

бунда, Q - цех, участка ишлаб чиқариш қуввати, қабул қилинган ўлчов бирлигида;

n - цехдаги етакчи жиҳозлар сони;

$T_{ф.макс}$ - етакчи жиҳознинг максимал даражадаги иш вақти фонди, соат;

M_n - етакчи жиҳозда маҳсулотга ишлов беришнинг меҳнатга талабчанлигининг прогрессив нормаси.

Жиҳозлар таркибини белгилаётганда, йил бошида ўрнатилган, ҳамда режа йилда ишга туширилиши керак бўлган ҳамма жиҳозлар турлари бўйича ҳисобга олинади. Ишлаб чиқариш қувватини тавсифловчи бир неча тушунча ишлатилади:

- кировчи ишлаб чиқариш қуввати – режа даврининг бошида, корхона ихтиёрида бўлган, ишлаб чиқариш имкониятларини кўрсатувчи йил бошидаги қувват;
- чиқувчи ишлаб чиқариш қуввати – кировчи ва киритилувчи қувватлар йиғиндисидан чиқариши кутилаётган қувватни айириш билан аниқланадиган йил охиридаги қувват;
- лойиҳали ишлаб чиқариш қуввати - корхона қурилиши, қайта таъмирлаб қурилиши ва кенгайтирилиши лойиҳаси билан кўзда тутилган қувват.

Мавжуд қувватларнинг ишлаб чиқариш дастурига мувофиқ келишини аниқлаш учун ўрта йиллик ишлаб чиқариш қуввати ҳисобланади, у йил бошидаги қувватга йил давомида ўртача киритиладиган қувватни қўшиб, йил давомида ўртача чиқадиганини айириш билан топилади. Формулада қўйидагича ифодалаш мумкин:

$$K_{\text{ўрт.й}} = K_{\text{б.}} + \frac{K_{\text{к.}} \times n_1}{12} - \frac{K_{\text{ч.}} \times n_2}{12}$$

Бунда: $K_{\text{ўрт.й}}$ - корхонанинг ўрта йиллик қуввати;

$K_{\text{б.}}$ - йил бошидаги қувват (кировчи);

$K_{\text{к.}}$ - йил давомида киритилувчи қувват;

$K_{\text{ч.}}$ - йил давомида чиқарилувчи қувват;

n_1, n_2 - қувват киритилган ва чиқарилган вақтдан бошлаб йил охиригача тўла ойлар сони.

5. Асосий фондлар ва ишлаб чиқариш қувватидан фойдаланишни яхшилашнинг асосий йўналишлари

Асосий фондлардан ва ишлаб чиқариш қувватидан самарали фойдаланишнинг халқ хўжалигидаги моҳиятининг баҳоси беқиёс. Бу вазифани бажариш, жамият учун зарур маҳсулотлар ишлаб чиқишни кўпайтириш, яратилган ишлаб чиқариш потенциалининг қайтимини (отдачи) ошириш ва аҳоли талабини тўлароқ қондириш, жиҳозлар балансини яхшилаш, маҳсулот таннархини тушириш, ишлаб чиқариш рентабеллиги корхона жамғармаси ўсиши демакдир.

Асосий фондларнинг ва ишлаб чиқариш қувватининг мувоффақиятли ишлаши улардан фойдаланишни яхшилаш экстенсив ва интенсив омиллар қанчага тўла бажарилишига боғлиқ. Асосий фондлар ва ишлаб чиқариш қувватларидан экстенсив фойдаланишни яхшилаш бир томондан тақвим давр ичида, ҳаракатда бўлган жиҳозларнинг иш вақти ошади, иккинчи томондан эса – корхонада мавжуд ҳамма жиҳозларнинг таркибидаги ишлаб турган жиҳозлар салмоғи кўтарилади. Асосий фондларни ва ишлаб чиқариш қувватларидан фойдаланишни яхшилашнинг экстенсив йўли ҳозирча тўла ишлатилмаган бўлса ҳам, у ўзининг чегарасига эга. Интенсив йўлининг имконияти анча кенг. Асосий фондлар ва ишлаб чиқариш қувватидан фойдаланишни интенсив яхшилаш, вақт бирлигида жиҳозларни иш билан юклаш даражасини ошириш белгилайди. Жиҳозларни интенсив иш билан юклашни ошириш ҳаракатдаги (ишлаб турган) машиналар ва механизмларни модернизациялаш, уларга аптимал иш режими ўрнатиш билан эришиш мумкин.

Ҳозирги шароитда асосий фондлар ва ишлаб чиқариш қувватларидан фойдаланиш самарадорлигини кўтаришга таъсир кўрсатувчи яна бир омил пайдо бўлди. Бу хўжалик юритишнинг ҳиссадорлик (акционерный) шаклининг ва корхоналарни хусусиялаштиришнинг ривожлантиришидир. Ҳар иккала воқеада ҳам, меҳнат жамоаси (коллективи) асосий фондларнинг эгаси бўлади, ишлаб чиқариш воситаларини реал бошқаришга, имконга эга бўлади, асосий фондлар ишлаб чиқариш таркибини мустақил шакллантира олади, мақсадли инвестициялашни оширишга имкон берадиган корхона фойдасидан мустақил фойдалана олади.

Ўз-ўзини текшириш саволлари:

1. Асосий фондлар нима ва қайта ишлаб чиқаришни кенгайтиришда қандай ролни ўйнайди?
2. Асосий ишлаб чиқариш фондларининг таркиби деганда нимани тушунаси?
3. Янги амортизация сиёсати тушунчаси нимадан иборат?
4. Асосий ишлаб чиқариш фондларини қўллашда экстенсив ва интенсив кўрсаткичларининг ўрни қандай?
5. Қандай корхона ишлаб чиқариш қувватини ҳисоблашнинг методлари, турларини, биласиз?

6. Ҳозирги шароитда корхона ишлаб чиқариш қуввати ва асосий фондлардан фойдаланишни яхшилаш қандай йўналишларини биласиз?

Адабиётлар рўйхати:

1. Каримов И.А. "Ўзбекистон иқтисодий ислохотларни чуқурлаштириш йўлида". Тошкент, "Ўзбекистон", 1995 й.
2. Абдурахмонов К.Х. "Меҳнат иқтисодиёти ва социологияси". Тошкент, "Ўқитувчи", 2001 й. - 480 бет.
3. Гончарук В.А. "Развитие предприятия". Изд. "Дело", Москва, 2000 г. - 208 с.
4. Хрипач В.Я., Суша Г.З. и др. "Экономика предприятия". Минск "Экопресс", 2000 г.
5. Флишер С., Дорнтуш Р. "Экономика". М.: "Дело", 1993 г

7 – МАВЗУ
КОРХОНАНИНГ АЙЛАНМА ФОНДЛАРИ ВА
АЙЛАНМА МАБЛАҒЛАРИ

Режа:

1. Айланма фондлар таркиби.
2. Ишлаб чиқаришда айланма фондлардан фойдаланишни баҳолаш.
3. Корхонада айланма фондларнинг элементларини тежаш.
4. Айланма маблағлар ва улар айланишини тезлаштириш йўллари.

Таянч иборалар:

Цикл, ишлаб чиқариш воситалари, яримтайёр маҳсулот, тугалланмаган ишлаб чиқариш, номоддий элементлар, интенсификация, хом-ашё жамғармаси, келгуси давр ҳаражатлари, материал сифими, жисмоний бирлик, манба, сунъий, фойдали қазилмалар, минерал хом-ашё, 2-даражали хом-ашё, заёмга олинган айланма воситалари, айланма айланма, стандартлаштириш, баланс усули.

Бу мавзуда корхонанинг айланма фондлари ва айланма маблағлари тушунчаси, моҳияти, вазифаси ва таркиби кўрилади. Бу тушунчалар бир-бирига ўхшаш эмаслигини эсдатутиш керак. Айланма фондлар - ишлаб чиқариш жараёнининг зарурий элементи, маҳсулот таннархининг асосий қисми. Маҳсулот бирлигида хом-ашё, материаллар, ёқилғи ва энергия қанча кам сарф қилинса, уларнинг келтирилиши ва ишлаб чиқишига шунча меҳнат сарфи тежалади, маҳсулот шунча арзон бўлади.

Бозор иқтисодиёти шароитида корхонада етарли айланма маблағлар мавжудлиги, унинг бир маромда ишлаб туришининг дастлабки шарт-шароитидир. Ҳаммадан аввал корхона учун зарур бўлган айланма фондлардан ва айланма маблағлардан самарали фойдаланиш корхонага нима бериши, қайси чора тадбирлар материалга талабчанлигини пасайтириш ва айланма маблағларнинг айланишини тезлаштиришга кўмаклашувчи бўлиши мумкин.

Шаклдан кўриниб турибдики, айланма фондлар айланма маблағларнинг катта (асосий) қисмини ташкил этади.

Айланма ишлаб чиқариш фонларнинг тузилмаси

Шакл-2

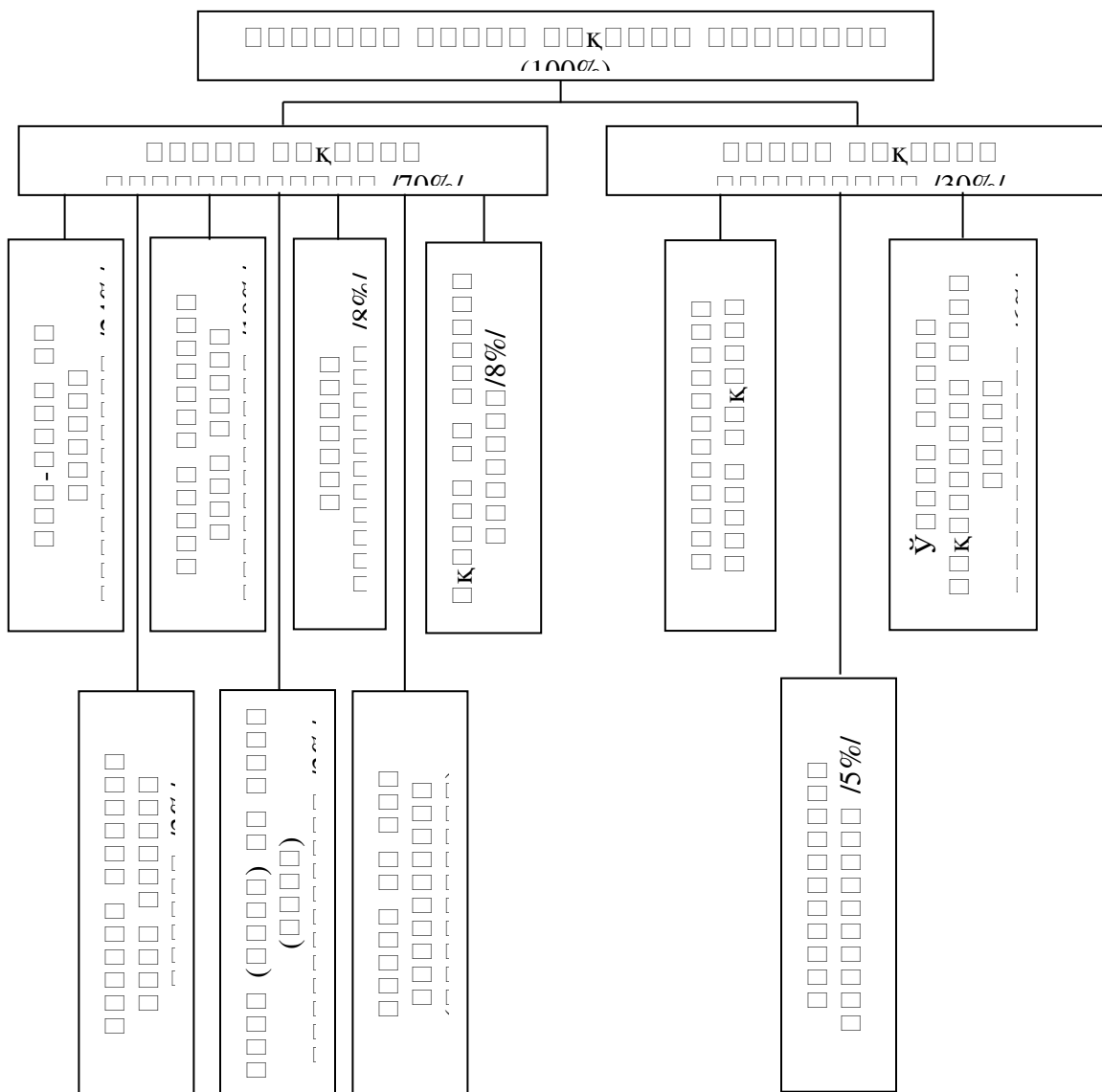

Ҳозирги шароитда айланма фондларни тежашнинг иқтисодий аҳамияти қўйидагиларга ифодаланади:

- хом-ашё, материаллар, ёқилғи сарф харажатларини камайтириш, ишлаб чиқаришда катта иқтисодий тежашни таъминлайди. Аввалам бор, у белгиланган миқдордаги моддий ресурслардан кўпроқ тайёр маҳсулот чиқариш имконини беради ва шунингдек, ишлаб чиқариш ҳажмини оширишнинг бир муҳим шарт-шароити ҳисобланади;
- моддий ресурсларини тежаш, ишлаб чиқаришга янги тежамли материалларни жорий этиш, такрор ишлаб чиқариш жараёнида алоҳида соҳалар орасида прогрессив мутаносибликни (пропорция) ўрнатишга имкон беради;
- моддий ресурсларни тежашга интилиш янги техникани жорий этиш ва технологик жараёнларни такомиллаштиришга даъват этади;
- моддий ресурсларни тежаш саноат маҳсулоти таннархини пасайтиришга катта имконият яратади. Ҳозирги кунда ишлаб чиқариш харажатларининг 3/4 қисми моддий харажатлар ҳиссасига тўғри келади. Келажакда, ишлаб чиқаришнинг техник даражаси ошган сари маҳсулот ишлаб чиқаришдаги умумий харажатлар ичида хом-ашёга айланган меҳнат ҳиссаси ошади, ва демак, меҳнат буюмларидан фойдаланиш яхшиланади ва меҳнат воситалари ишлаб чиқариш харажатларини тежашдаги асосий йўналишларидан бири бўлади;
- моддий ашёларни тежаш маҳсулот таннархини пасайтиришга сезиларли таъсир кўрсатиб, корхонанинг молиявий ҳолатига ҳам ижобий таъсир этади.

Шундай қилиб, айланма фондлардан фойдаланишни яхшилаш ва уларни иқтисодий самара берибгина қолмай, шунингдек корхона ишлаб чиқариш ва хўжалик фаолиятининг ҳамма томонига ижобий таъсир кўрсатади.

2. Ишлаб чиқаришда айланма фондлардан

фойдаланишни баҳолаш

Моддий ресурсларнинг истеъмол уларнинг умумий ва ўзгарувчи солиштирма харажатлари билан баҳоланади.

Моддий ресурсларнинг умумий харажати – бу, ҳисобот давридаги ишлаб чиқариш дастурининг барчасини бажаришга, моддий ресурсларнинг алоҳида турлари ёки ҳаммаси биргаликда қилинган истеъмолидир.

Моддий ресурсларнинг умумий харажати натурал ифодада ҳисобга олинади, ҳар хил моддий ресурсларнинг йиғма харажатлари – қиймат ифодасида ҳисобланади.

Моддий ресурсларнинг солиштирма харажати (m) бу, ишлаб чиқарилган йиллик маҳсулот бирлигига моддий ресурсларнинг ўртача харажати. У қўйидаги формула ёрдамида аниқланади:

$$m = Q/N$$

бунда: Q – ҳисобот йилида (даврида) берилган маҳсулотни ишлаб чиқариш учун харажат қилинган моддий ресурслар миқдори;

N – йиллик маҳсулот бирлиги миқдори.

Моддий ресурсларнинг даврий харажатларини истеъмолчилик хусусиятлари билан ҳам топиш мумкин, бу қўйидаги формулада фойдаланиб аниқлаш мумкин:

$$m_I = \frac{e m_I q_I}{Q_I},$$

бунда, m_I —моддий ресурсларнинг маҳсулоти жисмоний бирлигига даврий харажати;

q_I —шу маҳсулотнинг ҳисобот давридаги ишлаб чиқарилган сони;

Q_I —ҳисобот давридаги ишлаб чиқарилган маҳсулот истеъмолчилик хусусиятларининг умумий ҳажми.

Ишлаб чиқарилган маҳсулотга моддий ресурсларнинг харажатини умумий тавсифи материалга талабчанлик кўрсаткичини билдиради. У, маҳсулот бирлигига (ёки истеъмолчилик хусусияти бирлигига) моддий ресурсларнинг ҳақиқий харажатларини (фактический) натурал ёки қийматли ўлчови шаклида баҳолайди.

Маҳсулотнинг материалга бўлган талабини ҳар хил кўрсаткичлар билан ўлчаланиши мумкин:

I. Моддий ресурсларнинг чиқарилган маҳсулот жисмоний бирлигига даврий харажати (даврий материалга талабчанлик).

$$M=m=Q/N$$

II. Ишлаб чиқилган маҳсулотнинг жисмоний бирлигига бир неча тур моддий ресурслар харажати миқдори қиймат ифодасида (сўм Тонна, Im^3 , Im^2 ва ҳоказо)

$$M = \frac{\sum Q \times P}{N}$$

бунда P - моддий ресурсларнинг улгуржи нархлардаги миқдори.

Бу формулалар оддий маҳсулотлар /электр энергияси, чўян, пўлат ва ҳоказо/га талабчанликни ҳисоблашда ишлатилади.

Мураккаб турдаги маҳсулотлар /масалан, машинақурилиши саноат маҳсулоти/ учун, кўпинча асосий истеъмолчилик хусусияти бирлигига моддий ресурсларнинг аниқ харажатини ифодаловчи материалга талабчанлик кўрсаткичи ишлатилади. Мисол, электромоторнинг материалга талабчанлиги моддий ресурсларнинг I квт. Кучига нисбатида аниқланади. Юк машинаси учун материалга талабчанликни тавсифи бўлиб, моддий харажатларнинг ҳар бир тонна км/соат ташиладиган юклар тўғри келиши хизмат қилади.

На маҳсулот жисмоний ҳажмини, на истеъмолчилик хусусияти ҳажмини бир ўлчов бирлигида ифодалаб бўлмайдиган машина қурилиши соҳаларида (кимё, тўқимачилик машина қурилиш ва ҳоказо), ҳамда бутун машина қурилиши бўйича материалга талабчанлик, аниқ турдаги (кўринишдаги) жисмоний бирликдаги моддий ресурсларнинг ҳар I /бир/ сўм жамий, сотилган ёки соф маҳсулотга, солиштириладиган нархларда, тўғри келиши, тарзда аниқлаш мумкин:

$$M = \frac{\sum N}{\sum q_1 \times P}$$

бунда, $\sum q_1 P$ - ишлаб чиқарилган маҳсулотлар тақослама нархлардаги ҳажми.

3. Корхонада айланма фондларнинг

элементларини тежаш

Бозор иқтисодиётига ўтиш шароитида ҳар бир корхонанинг муҳим вазифаларидан бири моддий ресурсларни тежашдан иборат бор. Тежашнинг турли манбаълари ва йўллари

бўлади. Ҳар бир корхонада моддий ресурсларни тежаш имкониятлари мавжуд. Имконият деганда пайдо бўладиган ёки аллақачон пайдо бўлган, аммо ҳали фойдаланилмаётган (умуман ёки қисман) моддий ресурслардан фойдаланишни яхшилаш заҳираларини тушуниш керак.

Ишлаб чиқаришда моддий ресурсларни тежаш имкониятларни ишлатиш тадбирлар турига қараб. Ишлаб чиқариш-техник ва ташкилий иқтисодий каби асосий йўналишларга бўлинадилар.

Ишлаб чиқариш-техник йўналишига, ишлаб чиқариш истеъмоли учун сифатли хом-ашё тайёрлаш, машина ва жиҳоз конструкцияларини такомиллаштириш, тежамли хом-ашёларни ишлатиш, технологик чиқиндиларни ва моддий ресурсларни, маҳсулот ишлаб чиқариш жараёнида камайтиришнинг максимал юқори даражадаги имкониятини таъминловчи янги ва прогрессив технологияни қўллаш, иккиламчи (вторичных) моддий ресурслардан юқори даражада фойдаланиш билан боғлиқ бўлган тадбирлар қирадилар.

Моддий ресурсларни тежашнинг ишлаб чиқариш-техник йўналишини қўйидагиларга ажратиш мумкин:

1. Материалга нисбий талабчанликни пасайишига ҳамкорлик қилувчи фан-техник прогрессин қўлланишни тезлаштириш тадбирлари. Маълумки, ҳозирги саноатда фан-техника прогрессининг аҳамияти эканлиги – машина ва жиҳозларнинг қуввати ва унумдорлигини ошириш, маҳсулотдаги материал нисбий оғирлигини, материалга талабчанлигини камайтиради, ташқи қўринишини яхшилайти, сифатини кўтаради ва энг асосий-меҳнат унумдорлигини оширади.
2. Моддий ресурсларнинг тежамли турларини ишлатишга йўналтирилган тадбирлар.
3. Ишлаб чиқариш-техник даражасини оширишга йўналтирилган тадбирлар қиради.

Моддий ресурсларни тежашнинг асосий ташкилий-иқтисодий йўналишига қўйидагилар қиради: маҳсулотларнинг материалга талабчанлигини меъёрлаштириш ва режалаштиришнинг илмий даражасини кўтариш билан боғлиқ тадбирлар мажмуаси, моддий ресурслар харажатларининг меъёри ва меъёрлашни техник асослашни ишлаб чиқиш ҳамда тадбиқ этиш.

Янги, энг самарали хом-ашё ва материаллар, ёқилғи-энергетик ресурслар ишлаб чиқишни, ёқилғи балансини такомиллаштиришни тез ривожига мансуб прогрессив мутаносибликни ўрнатиш бўйича тадбирлар мажмуаси.

Ишлаб чиқариш жарёнида йўқотишларни қисқартириш кам аҳамиятга эга эмас, унинг ҳисобидан моддий ресурслар умумий тежамининг 15-20%га эришиш мумкин. Бунда, маҳсулотни ташиш ва сақлаш қоидаларига жиддий риоя қилишни, ишлаб чиқаришнинг кейинги жараёнларида ишлатиладиган ёқилғи, хом-ашё, материалларни тўғри тайёрлаш, меҳнат жамоаси эътиборини иш ва чиқариладиган маҳсулот сифатига назоратни кучайтиришни таъминлаш зарур.

Бу масалаларнинг ечимига хўжалик юритишнинг ҳиссадорлик (акционерлик) шакли ва корхоналарни хусусийлаштириш жараёни ёрдам беради.

4. Айланма маблағлар ва улар айланишини тезлаштириш

Айланма маблағлар алоҳида элементлари орасидаги нисбий айланма маблағлар тузилмаси дейилади. Саноатда (соҳалари) айланма маблағлари тузилмаси орасидаги фарқ кўп омилларга боғлиқ, чунончи, таъминот ва тарқатиш (сбыт) шароитлари ишлаб чиқариш жараёнини ташкил этиш хусусиятлари, таъминловчи ва истеъмолчилар жойлари, ишлаб чиқариш харажатлари тузилмаси ва ҳоказолар.

Саноат корхоналари айланма маблағларининг кўп қисмини товар-материал бойликлар ташкил этади. Уларнинг салмоғи 75-87%га етади. Товар-материал бойликлардаги айланма фондлар тузилмаси ҳар хил тармоқларда ҳар хил. Энг кўп ишлаб чиқариш захираларининг салмоғи – енгил саноат корхоналарида (хом-ашё ва яримтайёр маҳсулотлар 70%). Кимё саноатида бўлғуси харажатлари улуши катта. Машинасозликда жами саноатникидан ишлаб чиқариш захиралари кам бўлсада, тугалланмаган ишлаб чиқариш ва ўзи ишлаб чиқарилган ярим тайёр маҳсулотлар - юқори. Бунинг сабаби машиносозликда ишлаб чиқариш даври ўртача саноатда бўлганидан узунроқ. Шу сабабга кўра оғир, энергетик ва транспорт, машиносозликда маҳсулотни тугалланган ишлаб чиқариш улуши, автомобиль ва трактор саноатникидан юқори.

Айланма маблағлар суммаси ишлаб чиқариш хом-ашёси ва материаллари захираси ҳам ҳар хил тармоқларда ҳар хил, бунга сабаб улар чиқарадиган маҳсулотларнинг техник-иқтисодий хусусиятларига боғлиқ бўлади.

3-шакл. Айланма маблағларнинг таркиби ва тузилмаси

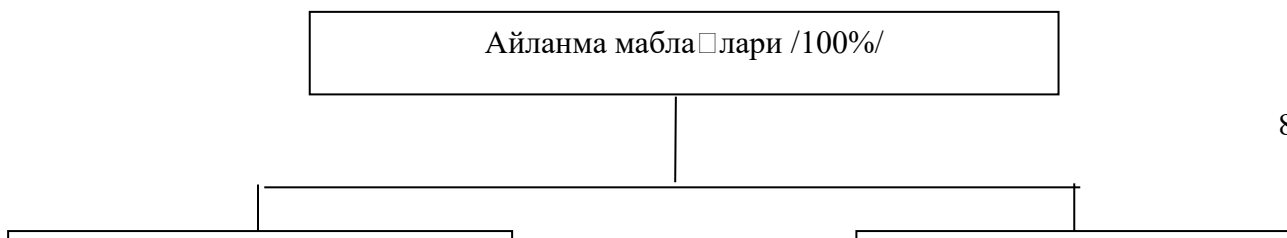

Шакл 3-дан кўринишича айланма маблағлар тузилмасида турли саноат тармоқларида ишлаб чиқариш доирасида жойлаштирилган маблағлар кўплиги умумий бўлиб, ҳамма айланма маблағларнинг 70%дан кўпроғини ташкил этади.

Корхонанинг самарали ишлаши – бу энг кам харажатлар билан энг юқори натижаларга эришишдир. Харажатларни минимумлаштириш – бу авваламбор, корхона айланма

маблағларини шакллантирувчи манбаълар тузилмасини энг қўлай нисбатга келтириш, яъни ўз ва кредит ресурсларидан оқилона бирга қўшиб олиб боришдир.

Ҳозирги, корхоналар тўла ўзи ўзини молиялаштириши шароитда айланма фондларга талабни аниқ белгиламоқ алоҳида аҳамиятга эга. Айланма маблағларнинг иқтисодий асосланган миқдорини ишлаб чиқиш жараёни, корхона бир маромда ишини ташкил этиш учун зарур бўлиб, айланма маблағларни меъёрлаштириш деб аталади. Шундай қилиб, айланма маблағларни меъёрлаш, моддий бойликларни доимий энг кам ва шу вақтнинг ўзида тугулланмаган ишлаб чиқариш қолдиқларини ва бошқа айланма маблағларини камайтирмайдиган айланма маблағлар суммасини аниқлаш демакдир. Айланма маблағларни нормалаш ички имкониятларни топишга, ишлаб чиқариш даврийлигининг узунчоқлигини қисқартиришга. Тайёр маҳсулотнинг тезроқ сотилишига ёрдам беради.

Айланма маблағларни меъёрлаштириш жараёнида уларнинг меъёр ва меъёрий кўрсаткичларини аниқлайдилар.

Айланма маблағларнинг меъёрлари – корхонада товар моддий бойликларнинг энг кам захирасини билдиради ва захира кунлари, қисмлар захираси меъёрлари, ҳисоб бирлигида тўғри келадиган сўм ва ҳоказоларда ҳисобланади.

Айланма маблағларнинг меъёри – айланма маблағлар меъёрларининг меъёр ўрнатилган кўрсаткичдаги ҳосиласи бўлиб, сўмда ҳисобланади.

Айланма маблағларни меъёрлаштириш ($M_{a.m.}$) қўйидаги суммани билдиради:

$$M_{a.m.} = M_{и.з.} + M_{я.и.} + M_{т.з.}$$

Бунда: $M_{и.з.}$ – ишлаб чиқариш захираларини меъёрлаш;

$M_{я.и.}$ – яқунланмаган ишлаб чиқаришни меъёрлаш;

$M_{т.з.}$ - тайёр маҳсулотлар захирасини меъёрлаш;

Айланма маблағлардан самарали фойдаланишни учта асосий кўрсаткичлар белгилайди.

- айланиш коэффиценти - улгуржи нархда сотилган маҳсулотлар ҳажмини корхонадаги айланма маблағлар ўртача қолдиғига нисбати каби ҳисобланади;

$$K_a = V_m / A_{с.к.}$$

бунда, K_a - айланма маблағнинг айланиш коэффиценти,

V_m - сотилган маҳсулот ҳажми, сўм

$A_{с.к.}$ - айланма маблағларнинг ўртача қолдиғи, сўм.

Бу коэффициент корхона айланма мабалағларнинг маълум даврда /йил, чорак/, айланиши сонини билдиради, ёки айланма маблағнинг ҳар бир сўмига тўғри келадиган сотилган маҳсулотлар ҳажмини кўрсатади.

Айланма маблағларни юклаш коэффициенти, бунинг қиймати айланиш коэффициентининг тескари қийматига тенг бўлиб, ҳар бир сўм сотилган маҳсулотга сарфланган айланма маблағни билдиради:

$$K_{ю} = 1/K_a, \text{ ёки}$$

$$K_{ю} = A_{с.к.}/V_m$$

бунда, $K_{ю}$ - айланма маблағларни юклаш коэффициенти.

Бир айланиш муддати, кунда ўлчанади ва даврдаги кунлар сонини айланиш коэффициентиға бўлиш билан аниқланади.

$$M = D/K_a,$$

бунда, D - даврдаги кунлар сони /360,90 кун/.

Айланма маблағларнинг айланишини тезлаштириш самараси уларнинг бўшатилиши, фойдаланишни яхшилаш натижасида уларға бўлган эҳтиёжнинг камайиши.

Айланма маблағларнинг абсолют ва нисбий бўшатилиши мавжуд.

Абсолют бўшатилиш айланма маблағларға бўлган эҳтиёжнинг тўғридан-тўғри камайишини акс этдиради.

Масалан, агар 2002 йилда айланма маблағларнинг ўртача миқдори 100 млн. сўм, 2003 йилда эса 95 млн. сўм тенг бўлган бўлса, абсолют бўшатилиш 5 млн. сўм бўлади. Бунда маҳсулот сотилишининг ҳажми ўзгариши ҳисобға олинмайди.

Нисбий бўшатилиш ҳам айланма айланма маблағлар миқдори ўзгариши, ва ҳам сотилган маҳсулотлар ҳажми ўзгаришини акс этади. Уни топиш учун, ҳисобот йилида айланма маблағларға бўлган эҳтиёжни. Шу даврдаги маҳсулот сотилишининг ҳақиқий айланиши орқали ва ҳисобот олдинги йилдаги кунда ифодаланган айланишини ҳисоблаш керак. Ораларидаги фарқ бўшатиш маблағлар суммасини беради.

Масалан, корхонада сотилган маҳсулотлар ҳажми 2002 йилда 360 млн. сўмни, 2003 йилда - 400 млн. сўмни ташкил этди, айланма маблағларнинг ўртача қолдиғи 2002 йилда - 100 млн. сўм ва 2003 йилда - 95 млн. сўм. 2002 йилда маблағ айланиши $(360 \times 100 / 360) = 100$ кунни ташкил этади. 2003 йилда айланма маблағларға бўлган эҳтиёж, $(400 \times 100 / 360) = 111$ млн. сўмға тенг бўлади. Агар 2003 йилдаги ўртача қолдиқни ҳисобға олсак, нисбий бўшатилиш 16 млн. сўмға $(111 - 95)$ бўлади.

Корхонанинг бирмаромда ишини таъминлашда, ишлаб чиқариш рентабеллиги даражасини кўтаришда айланма маблағлардан самарали фойдаланишнинг роли бениҳоядир. Афсуски, ҳозирги вақтдаги корхоналар ихтиёрида бўлган ўз молиявий ресурслари нафақат кенгайтирилган такрор ишлаб чиқариш жараёнини, балки, оддий такрор ишлаб чиқариш ҳам таъминлай олади. Корхоналарда етарли молиявий ресурслар бўлмаганлиги, тўлов интизомининг паст даражада бўлганлиги ўзаро тўлов қобилиятига эга бўлмаслигининг пайдо бўлишига олиб келди.

Корхоналарнинг ўзаро қарздорликлар - ўтиш даври иқтисоднинг хусусиятларидан биридир. Бозор иқтисодиёти шаклланаётганида аксарият корхоналар тез мослашаолмадилар, мавжуд айланма маблағлардан тўғри фойдаланаолмадилар ва молиявий заҳиралар яратмаганликлари сабаб бўлди. Пулнинг қадрсизланиши, хўжалик фаолияти қонуниятчилигининг барқарор бўлмагани шароитида, тўламасликлар тўлов қобилига эга бўлмаслиги қатор корхоналарнинг тижорат манфиати доирасига кирдилар, бу эса таъминловчи ташкилотлар (поставщики) билан ҳисоб-китобни секинлаштиради ва ўзаро тўлов мажбуриятлари қурби пасаяди, сўмда амалга ошуви рўй берди.

Ўз-ўзини текшириш саволлари:

1. Айланма фондлари ва айланма воситаларининг моҳияти ва таркибини ёритиб беринг.
2. Моддий хом-ашё тежамлигининг ҳалқ хўжалигида моҳияти нимадан иборат?
3. Саноатдаги айланма фондларининг асосий заҳиралари ва уларни тежаш йўллари ҳақида сўзлаб беринг.
4. Айланма фондларининг ишлатилишининг қандай кўрсаткичлари саноатнинг турли соҳаларида ишлатилади?
5. Корхонада айланма воситаларни ишлатиш самарадорлигини қандай кўрсаткичлар билан ўлчаш мумкин?
6. Иқтисодиётни ривожлантиришнинг ҳозирги босқичи саноатдаги айланма воситаларининг айланишини тезлаштириш йўллари.

Адабиётлар рўйхати:

1. Дадабоев Ю.Т. "Корхона иқтисодиёти". Фарғона, 2002 й.
2. Горфинкель В.Я., Купряков Е.М. "Экономика предприятий", ВУЗ, Москва, 1996 г.
3. Семёнов В.М. "Экономика предприятия". М.: 2000 г.

4. Грузинов В.П. "Экономика предприятия и предпринимательства". М.: СОФИТ, 1994 г.
5. Тўхлиев Н. "Ўзбекистон республикаси иқтисодиёти". Тошкент, 1998 й.

8 – МАВЗУ

САНОАТ КОРХОНАЛАРИДА ИНВЕСТИЦИЯ ФАОЛИЯТИ

Режа:

1. Асосий фондларни такрор ишлаб чиқаришда инвестиция ва капитал қурилишининг роли.
2. Бозор иқтисодиётига ўтиш шароитида капитал қурилиш.
3. Капитал қўйилмаларнинг тузилиши ва таркиби.
4. Капитал қўйилмалар ва капитал қурилишни режалаштириш.
5. Капитал қўйилмаларнинг иқтисодий самарадорлиги ва уни ошириш йўллари.

Таянч иборалар:

Инвестиция, модернизация, инвестор, капитал қўйилма, смета, тариф, инвестицион сиёсат, меҳнат, техник ҳужжатлаштириш, қурилиш ҳудудини режалаштириш, монтаж, техник назорат, конструкция, техник қайта қуролланиши, лойиҳа ишлари, титул рўйхати, прејскурант, смета-молия, режалаштириш босқичлари, лойиҳалаштириш босқичи.

1. Асосий фондларни такрор ишлаб чиқаришида инвестиция ва капитал қурилишининг роли

Инвестиция - янги корхоналар барпо қилиш, мавжуд корхоналарини модернизация қилиш, энг янги техника ва технологияларни ўзлаштириш, ишлаб чиқаришни кенгайтириш ва фойда олиш мақсадида узоқ муддатда маблағ қўйиши демакдир.

Инвестор – фойда олиш мақсадида бирор-бир ишга узоқ муддатга капитал қўйувчи хусусий тадбиркор, ташкилот ёки давлат бўлиши мумкин.

Капитал қўйилма - асосий фондларни тиклаш ёки ривожлантиришга йўналтирилган материал, меҳнат ва пул ресурслари харажатларидан иборат. Капитал қўйилмаларнинг асосий манбаи – асосий фондларни ривожлантиришга йўналтирилган жамғарма фондидир. Бошқа манбалари – амортизация фонди, аҳоли маблағлари, турар жойлари қурилиши учун жалб этиш.

Капитал қўйилманинг асосий қисми капитал қурилишига йўналтирилади. Капитал қўйилмаларининг бир неча йилдаги ҳажмларини солиштириш учун, уларнинг меъёрлари, тарифлар, баҳолар ва ҳоказо билан капитал қўйилманинг ҳамма элементлари ҳисобланган, тақослама баҳолардаги смета нархи ишлатилади.

Мамлакат, унинг алоҳида ҳудудлари, соҳалари ва янги шакллардаги мулкдорчиликнинг иқтисодий ривожланишига самарадорлиги кўп жиҳатдан инвестиция сиёсатининг хусусиятига, унинг ҳамма ресурслардан тўла ва оқилона фойдаланишга боғлиқдир.

Ҳозирги замон инвестиция сиёсатининг асосий мақсади – иқтисодни интенсив ривожланиш йўлига ўтказиш, аста-секин ишлаб чиқариш потенциалининг экстенсив ривожига харажатларни қисқартириш ва ҳаракатдаги асосий фондлардан фойдаланишни интенсивлаш учун қўйилмаларни ошириш билан боғлиқдир.

Капитал қўйилмалар – бу, иқтисодий категория бўлиб, режа тартибида ишлаб чиқариш аппарати, қувватлар ва ишлаб чиқариш аҳамиятига эга иншоотларни, ҳамда ноишлаб чиқариш доираси объектларини такрор ишлаб чиқаришга йўналтирилган жамоа меҳнатларининг (жонли ва маҳсулотга буюмлашган) мажмуасини акс эттиради. Бунда жонли меҳнат сифатида капитал қурилиш (қурилиш ишлаб чиқаришда) ва лойиҳа-тадқиқот ишлари доирасида банд ишчиларнинг меҳнати; буюмлашган меҳнати эса қурилиш материаллари, конструкция ва қисмлар, машиналар, механизмлар, жиҳозлар, транспорт воситалари, ҳамда қурилиш-монтаж ишларини олиб боришни ташкил этиш усуллари ёки қурулиш маҳсулоти шаклланиши тартиби кўрсатилган техник ҳужатлар киради.

2. Бозор иқтисодиётига ўтиш шароитида капитал қурилиш

Капитал қурилиш - бу ишлаб чиқариш ва ноишлаб чиқариш асосий фондларни янги қурилиш, ишлаб турганини эса кенгайтириш таъмирлаб қайта қуриш (реконструкция), техник қайта қуроллантириш ва модернизация қилиш йўли билан яратиш жараёнидир.

Капитал қурилиш ёрдамида маънавий ва жисмоний эскирган асосий фондларни тиклаш (реновация) амалга оширилади.

Капитал қурилиш асосий фонд яратишнинг ҳамма жараёнлари объектни лойиҳалашдан бошлаб то ишга тушуришга қадар, бўлган босқичларни ўз ичига олади.

Капитал қурилиш жараёнининг ҳал қилувчи босқичи қурилиш – монтаж ишлари мажмуаси (СМИ)ни амалга ошириш, ўрнатилган жиҳозларни йўлга қўймоқ ва ишга солиб кўрмоқ, қурилаётган объектни ишга тушуришини таъминлаш ҳисобланади.

Бу поғона моддий ишлаб чиқаришнинг алоҳида соҳаси бўлган қурилиш индустрияси томонидан амалга оширилади.

Капитал қурилиш – кўп алоқалари кўрсатувчи, мураккаб жараёндир. Ажратиб турувчи хусусиятларидан бунёд этилаётган объектнинг мураккаблиги, моддий, меҳнат ва пул ресурсларининг катта харажатлари, қурилаётган объектнинг техник ва ташкилий мураккаблиги, ишлаб чиқариш даврининг ката чўзиқлигидир. Цикл ишлаб чиқариш даври чўзиқлиги деганда объект қурилиши ишлаб чиқаришнинг бошланиши – қурилиш майдончасини текислашдан бошлаб, то уни эксплуатация (фойдаланиш)га киритишга қадар муддат тушунилади.

Объект капитал қурилишининг умумий даври – бу лойиҳалашдан бошланишидан то фойдаланишга (эксплуатацияга) топширишга қадар бўлган вақтдир.

Капитал қйилмалар қурилиш вақтида халқ хўжалиги айланишидан ажратилиб, тугалланмаган қурилиш шаклида туради, шунинг учун ҳам самара бермайди. Бу батафсил техник-иқтисодий асослаш ўтказишни, яъни қурилишнинг мақсадга мувофиқлигини ва самарадорлигини асослаб бериш вазифасини қўяди.

Объект капитал қурилиши дастур қўйидаги поғоналар бўйинча илмий асосланади ва ижро этилади:

- капитал қурилишни режалаш;
- капитал қурилишни лойиҳалаш;
- қурилиш ишлаб чиқариш чиқаришини режалаш ва ташкил этиш;
- моддий-техника базасини ривожлантириш;
- янги ишга туширилган объектлар ва ишлаб чиқариш қувватлари синаб кўриш ва тажрибадан ўтказиш.

3. Капитал қўйилмаларнинг таркиби ва тузилиши

Капитал қўйилмалар қатор белгиларига қараб, соҳавий, ҳудудий, технологик, такрор ишлаб чиқариш ва мулкчилики шаклиларига асосида бўлинади.

Капитал маблағларнинг соҳалар бўйинча тақсимланиши соҳавий тузилмасини англатади. Унинг такомилланиши жамоа ишлаб чиқаришини иқтисодий самарадорлигини ошириш ва фан-техника прогрессининг жадаллигига асос бўлувчи саноатнинг прогрессив соҳалари ривожланишига абсолют ва нисбий капитал қўйилмаларни ошириш йўллари билан амалга ошади.

Жамоа ишлаб чиқариш самарадорлигини оширишда капитал қўйилмаларнинг технологик тузилмаси биринчи даражали аҳамиятга эга. Уларни асосий таркибий қисмлари ўртасида тақсимлаш қўйидаги белгилар билан амалга оширилади:

- қурилиш-монтаж ишлари учун харажатлари;
- жиҳозлар, машиналар, механизмлар, ускуналар, инвентарлар нархлари;
- бошқа капитал ишлари ва харажатлари.

Технологик тузилманинг прогрессивлиги, капитал қўйилма таркибида асосий ишлаб чиқариш фондларнинг фаол (активная) қисми учун харажатлар салмоғи ошишни ифодалайди

Жадвал-4

Капитал қўйилмаларнинг технологик тузилмаси

Капитал қўйилмалар	1980	1985	1990	1991	2001	2002
Жами:	100	100	100	100	100	100
Шу жумладан:						
Қурилиш - монтаж ишлари	54	50	44	47	49	60
Жиҳозлар, асбоб ва инвентарлар	36	38	38	32	25	24
Бошқа капитал ишлар ва харажатлар	10	12	18	21	26	16

Капитал қўйилмалар самарадорлигига технологик тузилма фаол таъсир кўрсатади. Капитал қўйилмалар таркибида жиҳозлар ҳамда ишлаб чиқариш иншоотлари – асосий фондларнинг фаол қисмининг ҳиссаси – қурилиш-монтаж ишларида бошқа харажатларга нисбатан ўсиб бориши, чиқарилган маҳсулот бирлигига капитал қўйилмани нисбатига камайтиради ва шунинг билан улар иқтисодий самарадорлигини оширади.

Капитал қўйилмалар тузулишини яхшилаш, корхона техник даражаси оширишга, ишлаб чиқаришни механизациялаши ва автоматизациялаштирилишининг ўсишига олиб келади.

Технологик тузулманинг ўзгаришига қатор омиллар таъсир қурсатади ва буларга машина қурилишига ва қурилиш индустриясига илмий-техник прогресс: технологик жиҳозларнинг оғирлиги ва катталигини камайтириш, унинг қуввати ва унумдорлигини ошириш; қурилиш ишлаб чиқаришини ҳар томонлама индустриялаш саноат корхоналарини оқилона (рационал) қуриш. Буларнинг ҳаммаси қурилиш-мантаж ишларининг смета нархини пасайтириш, ишлаб чиқаришни механизациялаш ва автоматизациялаш даражасини кўтариш, саноат корхоналаридаги ишлаб чиқариш майдонларида жиҳозлар билан таъминланишини оширишга имкон беради.

Капитал қўйилманинг такрорий ишлаб чиқариш тузилмаси – бу, асосий фондларни такрорий ишлаб чиқаришнинг асосий шакллари бўйича капитал қўйилмаларнинг тақсимлашдир: янги қурилиш, қайта таъмирлаш (реконструкция), ишлаб турган корхоналарни кенгайтириш, техник қайта қурулантириш, модернизация ваҳоказолар.

Реконструкция (қайта таъмирлаб қуриш) – бу, ўзимизнинг замонавий ва чет эл фани ва техникаси талабларига муносиб техник ва ташкилий такомилланиш, асосий ишлаб чиқариш фондларини комплекс янгилаш ва модернизациялаш асосида ҳаракатдаги ишлаб чиқаришни тубдан қайта йўлга қўйиши жараёнидир.

Ишлаб турган корхонани реконструкциялаш ва кенгайтириш қисқа муддатда ва янги қурилишга нисбатан кам капитал харажатлар билан маҳсулот ишлаб чиқариш ҳажмини кенгайтириш, ишлаб чиқариш қувватини ошириш, янги жиҳозлар киритилиши лозим лойиҳадаги қувватларни ўзлаштириш муддатини қисқартириш, фаолият кўрсатаётган корхоналарда чиқариладиган маҳсулотларни тезроқ янгилашга имкон беради.

Техник қайта қурулланиш – бу, янги техника ва технологияларни қўллаш, жиҳозларни модернизациялаш ва янги юқори самаралисига алмаштириш, ишлаб чиқаришни комплекс механизациялаш ва автоматизациялаш йўли билан, майдонларнинг ишлаб чиқаришдаги алоҳида майдонларнинг техник даражасини кўтариш жараёнидир.

4. Капитал қўйилмалар ва капитал қурилишни режалаштириш

Капитал қурилиш режаси таркибига маҳсулот ишлаб чиқариш режаси ва бошқа унинг қисмларини режалаш кабиларни инобатга олган ҳолда тузилади, ва бу билан ишлаб чиқариш ва ҳамда капитал қурилиш масалалар комплекс ҳал этилишини таъминлайди.

Капитал қурилиш режасини тузиш қўйидагиларни ўз ичига қамраб олади:

- капитал қўйилмаларни режалаштириш;
- қурилиш ишлаб чиқаришини ва унинг моддий-техникавий базасининг лойиҳа – тадқиқот ишлари.

Капитал қурилиш режаси, халқ хўжалиги корхоналари ва соҳалари ривожланишнинг режали ва мутаносиблилигини таъминланишини иқтисодиётнинг комплекс ривожланишини, ижтимоий-иқтисодий муаммоларни ҳал қилишда, халқ хўжалигига ёндошни муносабатлари, жамоа ишлаб чиқаришининг самарадорлигини ҳартомонлама оширишни талаб қилувчи режалаштиришнинг тамойилларига таянади.

Шу томонларга мувофиқ капитал қурилишнинг режасини тузишда капитал қўйилмаларни биринчи навбатда қўйидагиларга йўналтириш зарур:

- халқ хўжалигининг ҳамма соҳаларида илмий-техник прогрессни жадаллашувни ва техник даражасини кўтарилишини таъминловчи соҳа ва ишлаб чиқаришларга ажратиш;
- корхоналарни кенгайтириш, қайта таъмирлаб, қуриш (реконструкция) техникавий қайта қуроллантириш, прогрессив ва энг янги технологияларни қўллаш, эскирган жиҳозларни янгилаш ва модернизациялаш ҳисобидан ишлаб чиқариш қувватини оширишга қаратиш.

Ишлаб чиқариш қувватларини ишга тушириш режаси натурал ва пул шаклда ифодаланган ҳолда тузилади (масалан, қўмир қазиб олиш – млн.т., жиҳозлар чиқариш млн.сўм, пойафзал – млн.жуфт. ва ҳоказо).

Ишлаб чиқариш қувватларини ишга тушуриш бўйича вазифа, маҳсулот ишлаб чиқариш қувватларининг прејскурантлик ҳисоблари ва баланслари асосида корхона ишлаб чиқариш ички резервларидан имкониятларидан энг юқори даражада фойдаланишни ҳисобга олиб тузилади. Асосий фондларни ишга тушуриш, жиҳозлар қиймати, қурилиш-монтаж ишлари ва бошқа харажатлар киритилган смета нархи бўйича пулда ифодаланиб, режалаштирилади.

Мавжуд захираларни режалаш, қурилатган объектларнинг келажакда режали ишга туширилишини таъминлайди.

Корхонада капитал қўйилманинг режа ҳажмини белгилашда, режа даврида кўзда тутилган саноат маҳсулотларни ишлаб чиқаришини кўпайтиришни таъминлаш учун зарур

кўшимча қувватни ҳисобга олувчи, ишлаб чиқариш қувватларининг баланси дастлабки асос (база) бўлиб хизмат қилади.

Бунда қувватни оширишнинг асосий шаклларининг биридан фойдаланиш масаласи ҳал этилади: техник қайта қуруланиш, қайта таъмирлаб қуриш (реконструкция), ишлаётган корхоналарни кенгайтириш ва янги саноат корхоналарини қуриш, жиҳозларни модернизация қилиш.

Капитал қўйилмаларнинг корхона бўйинча режаланувчи ҳажмининг яхлитлаштирилган ҳисоби қўйидаги формула асосида бажарилади:

$$K_p = (\check{Y}_1 K_{c1} + \check{Y}_2 K_{c2} + \check{Y}_3 K_{c3} - T_{кк1} + T_{кк2});$$

бунда, K_p – капитал қўйилмаларнинг режаланувчи ҳажми;

$\check{Y}_1, \check{Y}_2, \check{Y}_3$ – техник қайта қуруланиш, таъмирлаб қайта қуриш (реконструкция), ва ҳаракатдаги корхонани кенгайтириш, янгисини қуриш ҳисобида қувватларнинг режалаштирилган ўсиши;

K_{c1}, K_{c2}, K_{c3} - ишлаб чиқариш қувватларини устиришнинг асосий йўналишлари бўйича солиштирма капитал қўйилма.

$T_{кк1}, T_{кк2}$ - режа даври боши ва охиридаги яқунланмаган капитал қурилиш.

Капитал қурилишнинг йиллик режаси шаклланаётганида капитал қўйилма ҳажми смета ва смета-молиявий ҳисоб китоблар асосида, ўтувчи объектлар бўйича бажарилган капитал ишлар йил бошидаги ҳажми ва келгуси даврларда ишга тушурилиши учун, заҳиралар ҳисобга олган ҳолда ўрнатилади.

5. Капитал қўйилмаларнинг иқтисодий самарадорлиги ва уни ошириш йўллари

Капитал қўйилмаларнинг иқтисодий самарадорлиги энг аввал иқтисодий натижада ифодаланади. Бевосита иқтисодий натижалардан бири ишлаб чиқариш қувватларининг ва асосий фондларнинг ўсиши. Шунинг учун капитал қўйилмалар иқтисодий самарадорлиги қўйилмаларни йиғиш (концентрация); ишлаб чиқариш кучларини тўғри, энг маҳбул жойлаштириш.

Саноат қурилишини лойиҳалаш дастлабки босқичи фан ва техника илғор ютуқларидан кенг фойдаланиш; намунал (типовой) лойиҳалардан максимал фойдаланиш; лойиҳа будлик (комплектность) тамоилига риоя қилиш; саноат шахобчаларини худудий жойлаштиришнинг

кулай (оптималь) лойиҳасини ишлаб чиқиш; корхоналар гуруҳини бир ҳудудда бирлаштириш; қурилиш элементлари конструкцияларини бир шаклга келтириш (унификация)ни кенг қўллаш.

Саноат корхоналарини қуриш босқичи – қурилиш ишлаб чиқаришини ҳар томонлама индустриалаш; қурилиш – монтаж ишларини ташкил этиш ва технологиясини такомиллаштириш; қурилишда ихтисослаш ва кооперациялаш даражасини ошириш; қурилиш сифатини кўтариш; режалаштиришни, бошқаришни ва қурилиш ишлаб чиқаришида моддий рағбатлантириш тизимини такомиллаштириш лозим.

Янги ишга тушурилган саноат корхоналари ва объектларни фойдаланиш босқичи – асосий фондлар ва ёндош ишлаб чиқаришларни комплекс ишга туширилишини таъминлаш; янги қуриладиган корхоналар учун аввалдан кадрларни ва айланма фондларнинг зарур элементлари (хом-ашё, материаллар, ёқилғи)ни тайёрлаш; лойиҳалаштирилган маҳсулот ишлаб чиқариш технологиясини ўз вақтида ўзлаштиришни ташкил этиш.

Жиҳозлардан фойдаланиш самарадорлигини оширишда, ҳаракатдаги технологик жараёнларни такомиллаштириш ва янги технологияларни қўллаш ҳал қилувчи аҳамиятга эга.

Ишлаб чиқариш ва меҳнатни ташкил этишни яхшилаш, ҳар бир ишчининг, бутун жамоа ишининг юқори кўрсаткичларга эришиши учун қизиқишини оширувчи каби шароитларни яратиш – ишлаб чиқаришни жадаллаштиришга сўзсиз таъсир этади.

Яхши ташкил этилган ишлаб чиқаришда ишлаб чиқаришни жадаллаштириш имкониятларини излашга ва улардан оқилона фойдаланишга доимо эътибор бериб турилади.

Фонд самараси (фондоотдача)нинг таҳлили, бу кўрсаткичга қайси омиллар таъсири остида ўзгаришлар (қўпайиши ёки камайиши) содир бўлганлигини аниқлашга имкон беради.

Маҳсулот ишлаб чиқиш ҳажмининг ошишида фонд қайтими (фондоотдача)нинг ўзгариш қўйидаги формула ёрдамида аниқланади:

$$\Delta\Phi_c = \frac{\Delta M}{A\Phi_k},$$

бунда, ΔM - маҳсулотни ишлаб чиқиш ҳажмининг ўсиши;

$A\Phi_k$ - асосий фондларнинг ўрта йиллик қиймати;

$\Delta\Phi_c$ - фонд самарасининг маҳсулот ишлаб чиқиш ҳажми ошиши ҳисобида ўзгариши.

Ўз-ўзини текшириш саволлари:

1. Асосий фондларни такрор ишлаб чиқаришда инвестиция ва капитал қурилишнинг роли нимада?
2. Бозор иқтисодиётига ўтиш шароитида капитал қурилишнинг ўрни.
3. Капитал қўйилмаларнинг таркиби ва тузилиши нималардан иборат?
4. Инвестициянинг энг самарали усулини аниқлаш учун қайси усулни қўллаш керак?
5. Капитал қўйилмаларнинг иқтисодий самарадорлигини оширишда қанйси йўллارни бажариш зарур?

Адабиётлар рўйхати:

1. Ворст И., Ревентлоу П. "Экономика предприятия". Учебник М.: Высшая школа, 1997 г.
2. Дадабоев Ю.Т. "Экономика предприятия". Фергана, 1998 г.
3. Грузинов В.П. "Экономика предприятия и предпринимательства". М.: СОФИТ, 1994 г.
4. Горфинкель В.Я., Купряков Е.М. "Экономика предприятия". ВУЗ, М.: 1996 г.
5. Маконнелл К. Р., Брю С.Л. "Экономика, принципы, проблема и политика". Перевод с англ. Т. 1,2 - М., Республика, 1992 г.

9 - МАВЗУ

ИЛМИЙ-ТЕХНИКА ТАРАҚҚИЁТНИНГ
ИҚТИСОДИЙ САМАРАДОРЛИГИ

Режа:

1. Илмий-техника тараққиёт – ишлаб чиқаришни ривожлантириш ва жадаллаштиришнинг асоси. Унинг йўналишлари.
2. Илмий-техника тараққиётнинг самарадорлиги.

Таянч иборалар:

Объектларни моделлаштириш, меҳнат воситаларининг хусусиятлари, янгиликлар киритиш, маркетинг, НИОКР, институтлар, амалий изланишлар, илмий-техник потенциал, кадрлар потенциали, миллий даромаднинг жисмоний ҳажми, илмнинг иқтисодий самараси, ишлаб чиқаришнинг ёпиқ цикли, монополист, тормутахассислик илмий ташкилотлар, инкубатор, глобал мақсадлар, ислохотлар, арралаш асбоблари, пахта хом-ашёнинг қийин тозаланадиган нави, чиқинди, рецерқляция, сертификациялаш, узоқ чет эл давлатлари.

1. Илмий-техника тараққиёт – ишлаб чиқаришни ривожлантириш ва жадаллаштиришнинг асоси. Унинг йўналишлари

Илмий-техника тараққиёт (ИТТ) – бу, фан, техника, технологиянинг узлуксиз ривожланиши, меҳнат воситаларининг ҳамда ишлаб чиқариш ва усулларининг такомиллашув жараёнидир. У, ижтимоий-иқтисодий вазифаларни ҳал қилишнинг муҳим воситаси: меҳнат шароитини яхшилайти, унинг мазмунини оширади, атрофдаги муҳитни химоялашни ҳамда ҳалқ фаровонлигини таъминлайди.

Илмий-техник прогресс ўзаро боғлиқ шаклларда ривожланади - уни эволюцион ва революцион йўли бор.

Илмий-техник тараққиётнинг эволюцион шакли анъанавий техник воситалар ва технологияларнинг аста-секин узлуксиз такомиллашувни йиғилиши билан тавсифланади. Бу тариха прогресс узоқ муддатга чўзилиб, айниқса унинг бошланғич даврида, керакли иқтисодий натижани таъминлаш мумкин.

Маълум босқичда техник такомиллашувлар тўпланиши рўй беради. Бир томондан, улар аллақачон унча самарали бўлмаган иккинчи томондан, - сифат жиҳатдан янги, юқори меҳнат унумдорлигини таъминловчи, ишлаб чиқариш кучларини тубдан, ўзгартириш учун зарур асос яратадиган революцион ҳолат пайдо бўлади. Илмий-техника тараққиётнинг бундай кўриниши (шакли) революцион, ёки инқилобий шакли деб аталади.

Илмий-техника революцияси таъсири остида, ишлаб чиқариш ва унинг моддий-техника базаси янги сифат ўзгаришларига олиб келади.

Илмий-техника тараққиёти (ҳар қайси шаклида), саноат ишлаб чиқаришининг ривожланиши ва жадаллашувини белгиловчи роль ўйнайти.

У, фундаментал, назарий тадқиқотлар, амалий изланишлар, конструктор-технологик таклифлар, янги техника намуналарини яратиш, уни ўзлаштириб саноат ишлаб чиқаришига

кўйиш ҳамда халқ хўжалигида янги техникани жорий қилиш каби ҳамма буғунларини ўз ичига қамраб оладиган жараён дир. Унинг замирида саноат моддий-техника базасининг янгилиниши рўй беради, меҳнат унумдорлиги ўсади, ишлаб чиқариш самарадорлиги ошади. Тадқиқотлар, саноат маҳсулотлари ишлаб чиқаришидаги харажатлар камайтиришининг 2/3 қисми илмий-техник тараққиёти тадбирлари ҳисобидан бўлишлигини кўрсатмоқда.

Илмий-техник тараққиёти (прогресси) асосий йўналишларига ишлаб чиқаришни комплекс механизациялаш ва автоматизациялаш, ҳимоялаш, кимёвийлаштириш, электрлаштириш кабилар дир.

Ишлаб чиқаришни комплекс механизациялаш ва автоматлаштириш, ҳозирги замонда, илмий-техник тараққиётининг муҳим йўналишларидан бири бўлиб хизмат қилади. Бу бир-бирига боғлиқ ва бир-бирига тўлдирувчи, машиналар, аппаратлар, жиҳозлар тизимини ишлаб чиқаришнинг ҳамма майдонларида, ҳар хил операцияларга, ишларида кенг жорий этиш демак дир.

Ишлаб чиқаришнинг механизациялаш даражаси ҳар хил кўрсаткичлар билан баҳоланади.

Ишлаб чиқаришнинг механизациялаш коэффиценти - машинада ишлаб чиқарилган маҳсулот миқдорини маҳсулот умумий ҳажмига бўлган нисбати билан ўлчанади.

Ишнинг механизациялашуви коэффиценти маълум маҳсулот ҳажминини ишлаб чиқаришда, механизациялашган усули билан бажарган меҳнат миқдорининг (одам, ёки одам-норма) умумий меҳнат сарфига бўлган нисбат билан ўлчанади.

Меҳнатнинг механизациялашуви коэффиценти – ишлаб чиқариш майдони ва корхонада механизациялашган ишда, банд ишчилар сонинини умумий ишчилар сонига бўлган нисбати билан аниқланади.

Ишлаб чиқаришни автоматлаштириш - энергия, материаллар ёки ахборотларни олиш, ўзгартириш, ўзатиш ва фойдаланиш жараёнида, одам иштироқини тўла ёки қисман алмаштириш мақсадида, техник воситаларни қўллашни ифодалайди.

Автоматлаштириш қисман, алоҳида операция ёки жараённи қамраб олувчи ва комплекс, бутун иш циклини ўз ичига олади. Автоматлаштирилган жараён инсонни бевосита иштироқсиз ўтадиган ҳолат бўлиб шу жараённинг тўла автоматлаштирилганлиги билдиради. Автоматлаштириш даражаси ўша механизациялашуви даражаси кўрсаткичларини белгилайди. Бутун ишлаб чиқаришнинг автоматлашуви коэффиценти, ишнинг

автоматлашган коэффиценти ва меҳнатни автоматлашган коэффицентидир. Уларни ҳисоблаш учун унга монанд лекин, автоматлаштирилган иш бўйича бажарилади.

Ишлаб чиқаришни комплекс автоматлаштириш ҳамма асосий ва ёрдамчи операцияларни автоматлаштиришни кўзда тутди. Машинасозликда комплекс автоматлаштирилган майдонларни яратиш ва уларни ЭХМ ёрдамида бошқариш, ҳисоб-китоблар кўра станокда ишловчилар меҳнат унумдорлигини 13 марта оширишга, станоклар сонини 7 мартага қисқартиришга имкон беради.

Ишлаб чиқаришни автоматлаштиришнинг самарадорлигини ошириш қўйидаги йуналишларда амалга оширилади;

- маълум объектни автоматлаштириш вариантларини техник-иқтисодий таҳлил қилиш усул ва услубларини такомиллаштириш, энг кўп самарадор лойиҳани ва автоматлаштиришнинг аниқ воситаларини асосли равишда танлаш;
- автоматлаштириш воситаларидан интенсив (шиддат билан) фойдаланиш, уларга хизмат кўрсаткични такомиллаштиришга шароитни таъминлаш;
- ишлаб чиқаришни автоматлаштириш учун ишлатиладиган жиҳозларнинг, айниқса, ҳисоблаш техникасининг техник-иқтисодий тавсифини кўтариш.

Ҳисоблаш техникаси нафақат - ишлаб чиқариш автоматлаштириш учун, балки унинг ҳар хил доираларида кенг ишлатилади. Ҳисоблаш ва микроэлектроник техникасини ҳар хил тизимдаги ишлаб чиқариш фаолиятларида бу каби техника жиҳозларнинг жалб этилиши. Ишлаб чиқаришни компьютерлаштириш дейилади.

Компьютерлаштириш бу ишлаб чиқаришни қайта қуроллантиришнинг асоси, унинг самарадорлигини оширишнинг зарурий шароитдир. ЭХМ ва микропроцессорлар асосида технологик мажмуалар, машина ва жиҳозлар, ўлчов, тартибга солиш (регулирование) ва ахборот тизими яратилади, лойиҳа-конструкторлик ва илмий-тадқиқот ишлари олиб борилади, ахборотли хизмат, ўқитиш ва жуда кўп бошқалар бажариладикки, ижтимоий ва индивидуал меҳнат унумдорлигини кўтаришни таъминлайди, шахснинг ҳар томонлама камол топиб ривожланишига шароит яратади.

Ишлаб чиқаришни кимёвийлаштириш – янги турдаги маҳсулотлар олиш ва уларнинг сифатини яхшилаш. Меҳнатнинг мазмуни ва самарадорлигини ошириш, ва уни енгиллаштиришни жадаллаштириш мақсадидир. Кимёвий технологиялар, янги хом-ашё, материаллар, маҳсулотлар ишлатиш ҳисобида ишлаб чиқаришни такомиллаштиришни кўзда тутувчи илмий-техника тараққиётининг бошқа энг муҳим йўналишидир.

Ишлаб чиқаришни кимёвийлаштириш жамоа ишлаб чиқаришини самарадорлигини оширувчи ички имкониятларини топиш учун катта аҳамиятга эга. Унинг ёрдамида халқ хўжалиги хом-ашё базаси кенгаяди. Бу хом-ашё ресурсларидан тўла ва комплекс фойдаланиш ҳисобига ҳамда иқтисодиётда катта роль ўйнайдиган ва ишлаб чиқариш самарадорлигини кўп оширишни таъминловчи кўп турдаги хом-ашё, материаллар ёқилгини сунъий йўл билан олинадиган натижаларга эришилди.

Масалан, 1 тонна пластмасса ўртача 5-6 тонна қора ва рангли металлрн, 2-2,5 тонна алюминияни, 12 тоннагача табиий толани ўрнини боса олади. Машинасозликда ва асбобсозликда 1 тонна пластмасса ва синтетик мум ишлатиш маҳсулот таннархини 1,3 млн. – 1,8 млн. сўмга тушуриш ва 1,1 минг – 1,7 минг одам-соат меҳнат сарфини тежаш имконини беради.

Ишлаб чиқаришни кимёлаштиришнинг муҳим афзаллиги – технологик жараёнларни кўп даражада тезлаштириш ва жадаллаштириш, уларнинг узлуксизлигини таъминлашни ташкил этиш мумкинлиги бўлиб, у ўз ўзига ишлаб чиқаришни комплекс механизациялаш ва автоматлаштириш учун асос бўлиб ва унинг самарасини оширади.

Илмий-техник тараққиётининг муҳим йўналиши, бошқа ҳамма йўналишларнинг асоси бу – электрлаштиришдир

Саноатда электрлаштириш даражасини ифодаловчи кўрсаткичлар қуйидагилардир:

- ишлаб чиқаришни электрлаштирилганлик коэффиценти, истеъмол қилинган электр энергиясининг бир йилда истеъмол қилган ҳамма энергияларга нисбати орқали ҳисобланади;
- технологик жараёнларда истеъмол қилинган электр энергиясининг умумий истеъмол қилинган электр энергиясига нисбатан солиштирма оғирлиги;
- меҳнатнинг электр билан қуролланганлиги, ҳамма ўрнатилган элект двигателларнинг қувватини ишчилар сонига нисбати бўйича ҳам ҳисобланади (амалда, истеъмол қилинган элект энергиясининг ишчилар ишлаган ҳақиқий вақтга нисбати билан аниқлаш мумкин).

Электрлаштириш саноатнинг базаси бўлиб - электр энергетикани ривожлантириш, электр энергиясининг янги манбааларини излашга хизмат қилади.

2.Илмий-техника тараққиётининг самарадорлиги

Илмий-техника тараққиёт (ИТТ)нинг самарадорлиги деганда самаранинг унга қилинган харажатларга нисбати тушунилади. Харажатларнинг натижалилигини ифодалайди самарадорлик - нисбий қиймати бўлиб ва бирнинг бўлаклари ёки фоизда ўлчанади.

Самарадорлик мезони – белгиланган харажатларда самарани максимумлаш ёки (кўпинча) кўзлаган самарага эришиш учун харажатларни минимумлаштириш демакдир.

Илмий-техника тараққиётнинг самараси, самарадорлик назариясида соф маҳсулот жисмоний ҳажми билан ўлчанувчи илмий-техник, фаолиятнинг натижасидир.

Илмий-техника тараққиёт (ИТТ) харажатлари деганда ресурслар самарасига эришиш учун ҳамма қилинган харажатларнинг йиғиндиси тушунилади.

Миллий иқтисод миқёсида капитал қўйилмалар, айланма фондлар ва жонли меҳнат (иш хақи) йиғиндиси харажатларида ҳисобланади. Корхона бирлашмалар, соҳа учун харажатлар таннархи ёки ишлаб чиқариш фондлар шаклида чиқади.

Баҳоланиш даражаси, ҳисобга олинувчи самара ва харажатлар ҳажми ҳамда баҳолаш мақсадига қараб, самарадорлик бир нечи турда бўлади:

- илмий-техника тараққиётнинг халқ хўжалигик самарадорлиги халқ хўжалиги доирасида самарали харажатлар нисбатида ва уни ишлаши учун қабул қилинган тавсиф кўрсаткичларда ифодаланади.

Самарадорликнинг бу кўриниши аниқ объектнинг хўжалик чегараларидагина эмас, балки ҳамма шу объект таъсирини кўрувчи халқ хўжалиги тизими натижалилигини аниқлайди; самара миллий даромад (ёки унинг бир қисми бўлган фойданинг) ошганини акс этдиради.

Илмий-техника тараққиётнинг хўжалик ҳисобини самарадорлиги – соҳа, бирлашма, корхона миқёсида харажатларнинг натижалилигини англатади ва халқ хўжалиги тизимининг шу буғинлари фаолиятини баҳолаш учун қабул қилинган кўрсаткичлар асосида ҳисобланади; самара деганда, фойда ёки соф маҳсулот тушунилади, харажатлар – ишлаб чиқариш фондлари нархи ёки таннарх.

Хўжалик самарадорлигининг энг кўп тарқалган кўрсаткичи – ишлаб чиқариш рентабеллигидир. Илмий-техника тараққиётнинг тўла самарадорлиги (ҳам халқ хўжалиги) хўжалик ва ижтимоий фаолиятнинг тўла самарасининг бу самарани берган ҳамма харажатларга нисбатини акс эттиради.

Илмий-техника тараққиётнинг ўсиб боровчи самарадорлиги ҳисоб даврида самара ўсишининг ва унга келинган харажатлар ўсишига нисбатини ангалатади.

Илмий-техника тараққиётнинг нисбий самарадорлиги ўсувчан самарадорликнинг алоҳида воқесини кўрсатади ким, бу вақтда, самарани ҳисоблашда асос қилиб, ўтган фаолият кўрсаткичлар эмас, балки солиштириб бўладиган вариантлардан бири олинади. Самара сифатида кўпинча таннарх тушиши ҳисобида фойда ошиши олинади, харажатлар сифатида эса – яхши вариант бўйича таннарх тушишини таъминловчи қўшимча капитал қўйилмалар олинади.

Илмий-техника тараққиётнинг мутлақ самарадорлиги халқ хўжалик ёки хўжалик ҳисобидаги самаранинг энг юқори солиштирама самарадорлик мезони бўйича, танланган вариантни бажаришга қилинган харажатларга нисбатини билдиради.

Абсолют самарадорликни ҳисоблаш, хўжалик ривожланиш энг самарали вариантини танлашнинг ҳамма циклини қамраб олади.

Абсолют самарадорлик нисбийдан фарқли равишда ҳамма вақт ишлатилаётган вариантнинг ҳақиқий ва кутилаётган кўрсаткичлари бўйича ҳисобланади.

Ўз-ўзини текшириш саволлари:

1. Илмий-техник потенциалнинг моҳияти нимадан иборат?
2. Илмий-техника тараққиёти мамлакатнинг мудофеаа қобилятини мустакамлашда аҳамияти нимада?
3. Илмий-техник потенциал ва унинг инновацион жараёнларнинг ташкил бўлишига таъсири.
4. Илмий-техник тараққиётнинг муҳим йўналишлари нималардан иборат?
5. Илмий-техника тараққиётнинг самарадорлик мезони нималарга боғлиқ?

Адабиётлар рўйхати:

1. Роберт пиндайк Даниэль Рубинфельд. "Микроиктисод". Т.: "Шарқ", 2002 й. - 448 бет.
2. Абдурахмонов К.Х., Бозоров Н. ва бошқалар. "Меҳнат иктисодиёти ва социологияси". Т.: "Ўқитувчи" 2001 й. - 480 бет.
3. Хрипач В.Я., Суша Г.З. и др. "Экономика предприятия". Минск "Эконопресс", 2000 г.
4. "Экономика предприятия" под ред. В.М.Семёнова центр экономики и маркетинга. М.: 2000 г. - 312 с.

10 - МАВЗУ

ИШЛАБ ЧИҚАРИШНИ ИЛМИЙ-ТЕХНОЛОГИК ЖИҲАТДАН ТАЙЁРЛАШ

Режа:

1. Илмий-техника потенциали ва унинг таркиби;
2. Илмий-техника ташкилотлар фаолияти;
3. Илмий-техника потенциали кўрсаткичлари ва унинг самарадорлигини иқтисодий баҳолаш;
4. Илмий-техника доирасида қайтадан ташкил қилиш ва хусусийлаштириш.

Таянч иборалар:

Фан-техника, технология омил, техник, иқтисодий ташкилий, ижтимоий, стандарлаш, тизим, комплекс, ахборотлаш, технологик жараён, танлаш мезони, технологик тайёрлаш, самарадорлик кўрсаткичи, бирхиллаш, универсал тизим, лойиҳа, ишлаб чиқариш, эксплуатация, чамалаш, изоҳлаш.

1.Илмий-техника потенциали ва унинг таркиби

Инсон тафаккури ютуқлари мажмуаси бўлиши фаннинг роли ва ўрнини миллий иқтисодда мавжуд илмий-техника потенциални таҳлил қилиш йўли билан баҳолаш мумкин.

Илмий-техника потенциали – бу, илмий-техника муаммоларни ечиш учун жамиятда мавжуд фаннинг ривожланиши даражаси, муҳандислик ишлари, техника, имкониятлар ва ресурсларни умумлаштирилган тавсифидир.

Илмий-техника потенциалга қўйидагилар киради:

- фаннинг моддий-техникавий базаси;
- илмий кадрлар;
- ахборот тармоғи;
- илмий доиранинг ташкилий-бошқарув тузулмаси.

Фаннинг моддий-техникавий базаси – бу, илмий-тадқиқот меҳнати воситалари, илмий ташкилотлар билан биргаликда, илмий жиҳозлар ва қурулмалар, тажриба заводлари, цех ва тажрибахоналар, ҳисоблаш марказлари ва ҳоказолар.

Илмий-техника тараққиёти доирасидаги меҳнат воситалари халқ хўжалигида истеъмол қилинадиган умумий моддий ресурсларнинг бир нечагина фоизини ташкил этади. Уларга, материаллар сифатига алоҳида талаб, кўп хиллик, маънавий эскиришнинг тезлиги, маҳсул маҳсулотларга талабчанлик кабиларга тааллуқлидир. Сўнги пайтларда илмий ходимларнинг сони қисқариб бораётганини таъкидлаб ўтиш лозим, айниқса, илмий изланишлар ва ихтиро ишларини бажарувчи мутахасисларнинг камайиб бориши билан изоҳланади.

Илмий-техника потенциалда ахборот тармоғи алоҳида роль ўйнайди. Олдинги тадқиқотлар ва ихтиролар яқунлари ҳамда киритилган янгиликларни ўзлаштириш ҳақидаги ахборот, ўзига хос меҳнат буюмлари бўлади. Уни етказувчилар – тематик карталар ва ҳисоботлар, чоп этилган диссертациялар (рефератлар), янги назария ва унинг мазмуни ва ҳоказолар киради.

Илмий тадқиқотнинг ташкилий-бошқарув тузулмаси – бу илмий-текшириш ташкилотлари тузулмаси ва унинг эгилувчанлиги, яъни шошилиш вазифаларни бажариш учун илмий-текшириш гуруҳини тез шакллантириш имкони борлиги. Чет мамлакатлар тажрибасида инновацион жараённинг уч шаклга бўладилар:

1. маъмурий-хўжалик;
2. дастурий-мақсади;
3. ташаббускорлиги.

Маъмурий – хўжалик шакли илмий-ишлаб чиқариш маркази бўлишини тақозо этади. Охириги йилларда илмий-техник ривожланишда маркетинг роли ошмоқда.

Илмий-техник юксалиш вазифаларини ечишда айниқса, прогрессив соҳалар-электроника, биотехнология, работотехника ва бошқаларда, инновацион жараённинг дастурий-мақсадни шакли хизмат қилади. Мақсадли илмий-техник дастурларни бошқаришнинг мувофиқлаштирувчи (координацион) шакли, дастур қатнашувчиларининг ўз

ташкilotларида, дастурнинг бошқарув маркази билан келишилган ҳолда фаолият юргизишларини кўзда тутди.

Иновацион жараёни ташкил этишнинг яна бир шакли ташаббускорликдир. Бу, техника ва бошқа янгиликларни тадбиқ этиш учун яратилдиган илмий-техник, маслаҳатлашув-бошқарув ва яққа-ихтирочиларга маъмурий ёрдам, ташаббускор гуруҳлар ҳамда майда фирмаларни молиялаштиришдан иборатдир. Чет мамлакатлар тажрибаси шуни кўрсатадики, ташаббускорлик шаклининг юқори самарадорлигини тасдиқлайди.

2. Илмий-техника ташкilotлари фаолияти

Фаолияти мазмуни бўйича беш хил илмий-техника ташкilotлари бўлади:

- институтлар – ўлкан фундаментал тадқиқотлар учун ихтисослашган ва фаннинг маълум соҳаси ривожланиши учун маъсул ташкilotлар;
- илмий-текширув институтлари – амалий изланишларга ихтисослашган ва ишлаб чиқаришнинг маълум соҳаси илмий-техник даражаси ёки илмий-техника йўналиши учун жавобгар соҳавий ташкilotлар;
- лойиҳа, конструкторлик, технологик ташкilotлар, техник-иқтисодий текширувлар институтлари – шунча муносиб, конструкторлик, технологик, лойиҳа (қурилиш учун) ёки ташкилий ишларга ихтисослашган, шу соҳа маҳсулоти, технологияси, лойиҳаси, ишлаб чиқаришни ташкил этиш самарадорлиги учун жавобгар соҳавий ташкilotлар;
- ихтироларни ўзлаштиришга ихтисослашган, монтаж – йўлга салмоқ бошқармаси, ташкилий-техник ҳамда меҳнатни илмий ташкил этиш марказлари;
- янгиликларни тарқатиш билан банд илмий-техника институтлари ва бошқа ташкilotлар.

Илмий-техника потенциали тушунчасига, корхона ишлаб чиқаришига қўллаш учун тайёрланган, илмий-техника ахборотлари сони ва сифати билан аниқланадиган изланиш ва ихтироларнинг натижаси ҳам киради. Бу вақтда потенциал яқунланган тадқиқот ва ихтиронинг режали ва лойиҳали самараси билан ўлчанади, ҳаммадан аввал кашфиёт, ихтиро ва тежамкорлик таклифлари инобатга олинади.

Ихтиро-ижобий самара берадиган халқ хўжалигининг ҳар қайси соҳасида янги техник билан қуроллаштириши билан ажралиб туради. Ихтиро, янги илмий ғояларнинг ва

кашфиётларнинг ишлаб чиқаришнинг илмий-техника даражасига таъсирнинг асосий воситасидир.

Бозор иқтисодиёти шароитида илмнинг ишлаб чиқаришга, илмий изланишларнинг самарадорлигини асраш ва ошириш, илмий ресурсларни илмий-техник тараққиётнинг нуфузли йўналишларига ўз вақтида қўллашга шароит яратиш учун зарурдир.

3. Илмий-техника потенциали кўрсаткичлари ва унинг самарадорлигини иқтисодий баҳолаш

Фанни ривожлантиришга катта маблағлар қўйилганлиги илмий ташкилотлар фаолиятининг натижаллигини ва уларнинг илмий-техник потенциалининг самарадорлигини баҳолашни талаб қилади.

Илмий-техника потенциали қўйидаги гуруҳ кўрсаткичлари билан тавсифланади:

1. Кадрлар, бунга, илмий-техник мутахассислар (ташкилотлар тири, фан ва техника соҳалари, илмий даражалари ва унвонлари ва ҳоказолар бўйича тақсимлаш билан)нинг сони ва малакаси, халқ хўжалигида банд ва ҳар йили ўқув юртларни тугатганларни тайёрлаш сони ва сифати киритилади.
2. Моддий-техникавий: илмий-техник ва тажриба-конструкторлик ишлар ва илмий-техник мутахассисларни тайёрлашга давлатнинг йиллик харажатлари; фан ва муҳандислик фаолиятнинг тажрибасинаш жиҳозлари, материаллар, асбоблар, ЭҲМ, компьютерлар ва ҳоказолар билан жиҳоланганлик даражаси.
3. Илмий-техника ахборот тизимининг ривожланиш даражаси ва имкониятларининг кўрсаткичлари. Улар, йиғилган ахборот фондларининг (кутубхоналар, амалий дастурлар пакети, алгоритмлар ва математик моделлар, ахборот-изланувчан ва синаш тизимлари, маълумотлар банки ва билим базалари ва шу тариқа) сони ва сифатини, илмий-техника ахборотларни тақсимловчи органларининг имкониятлари ва иш сифати, илмий-техник мутахассисларнинг иш учун зарур ахборотлар билан таъминланиш эҳтиёжларини қондириш даражасини акс этдиради.
4. Ташкилий бошқарув кўрсаткичлар – фан ва техникада режалаштириш ҳолатини, илмий-тадқиқот институтлари (ИТИ), тажриба-конструкторлик бюроси (ТКБ), олий ўқув юртлари ва ишлаб чиқарувчилар ўзаро муносабатларининг энг қўлай даражасини, илмий-

техника доиранинг ташкилий ва мансаб тизимининг бажаралидиган вазифаларига тўғри келишини акс этдиради.

5. Умумлаштирувчи кўрсаткичлар илмий-техника потенциалнинг ишлаши ва ривожланишини тавсифлайди. Бу, меҳнат унумдорлигининг ўсиши; ишлаб чиқариш, миллий даромаднинг илмий-техника ютуқларни қўллаш натижасида самарадорлигининг ўсиши; бир йилда ўзлаштирилган янги машиналар, асбоблар, жиҳозлар сони; илмий-техника тадбирлар ўтказиш ҳисобидан таннарх тушишидан тежаш; кашфиёт, ихтиро, тежамкорлик таклифлар, лицензиялар, патентлар, ноу-хау ва ҳ. Оқимининг кўрсаткичлари.
6. Сон кўрсаткичлари – абсолют ва нисбий (аҳоли сонига, ёки минг илмий-техник ходимларга нисбатан) бўлиши мумкин.

Фаннинг таъсири ҳал қилувчи даражада бўлган ишлаб чиқаришни жадаллаштириш (интенсификация) халқ хўжалигили самарадорликни оширишнинг асосий омилдир. Шунинг учун ҳам, илмий ютуқларни қўллаш натижасида жамият оладиган иқтисодий самарани баҳолаш аҳамиятлидир. Уни аниқлаш учун, энг аввал жамоа ишлаб чиқаришининг ривожланиши умумий иқтисодий самарасини баҳолаш керак.

Ишлаб чиқаришнинг жадал ривожланиши эвазига, миллий даромад ҳажмининг ўсиши, илмий-техника ривожланиши жами халқ хўжалик самаранинг бир қисми бўлиб: бундан ташқари жамият, ишлаб чиқаришнинг сифат ўзгаришлари билан боғлиқ бўлган самарани олади.

Ишлаб чиқаришнинг сифат ривожланиши кўрсаткичлари ишлаб чиқаришни жадал ривожлантириш билан жамоа меҳнати сарфининг эришилган тежалиши ёки кўпайиши миқдоридир. Демак, миллий даромад ҳажмининг ўсиш миқдори билан бирга, шу миқдор, ишлаб чиқаришнинг илмий-техника ривожланишининг жами иқтисодий самарасининг бир қисми бўлади.

4. Илмий-техника доирасида қайтадан ташкил қилиш ва хусусийлаштириш

Янги шароитда илмий ва технологик ташкилотлар тузулмаси, жамиятнинг ҳар қайси эҳтиёжига тезкорлик билан эътибор беришга имкон берадиган, эгилувчанликка эга бўлиши керак. Лекин, ташкилотни ва молиялашни қайта қўриш маълум вақт талаб қилади. Демак,

илмий-техника доирасидаги мослашув жараёнларнинг эволюционлигини тузатувчи тадбирлар мажмуасини қабул қилиш керак. Талаб ва таклифнинг бозор механизми асосида ишловчи субъектлар фаолияти учун қулай ташкилий-иқтисодий шароитларни энг юқори даражада яратиш лозим.

Омиллар тўплами ва ҳар қайси ҳолат учун қўлланилишига қараб, қайси ташкил этишнинг энг қўлай тузилиши, умуман ҳар хил бўлиши мумкин. Кўпинча, бир буюртмачи учун илмий изланишлар ва таклифлар ишлаб чиқиш билан шуғулланувчи, тор ихтисослашган илмий, ташкилотлар, келажакда буюртмачи билан бир саноат фирмасига (илмий-саноат, саноат-илмий) тарзда бирлашиши мумкин.

Маълум билим соҳасида монополист бўлган, лекин моддий-техникавий базаси тақсимланмаган йирик илмий ташкилотлар асосида аниқ тадқиқот марказлари яратиш мақсадга мувофиқ бўлади.

Илм (фан) тузулишини қайтатдан ташкил этишда хусусийлаштириш муаммоси алоҳида ўринга эга.

Илмий-техника доирасида хусусийлаштиришнинг бош мақсади:

- мулкчилик ҳуқуқларини самарали тақсимлаш йўли билан илмий-техника фаолияти натижавийлигини ошириш;
- илмий-ишлаб чиқаришнинг реал имкониятларини (потенциал) сақлаш;
- аниқ муҳид шароитини яратиш ва илмий-техника доирасини монополиядан чиқаришга (демонополизация) ҳамкорлик қилиш;
- маъсул инвесторларни жалб этиш.

Ҳақиқий содир бўлган иқтисодий ҳолатда, илмий-ишлаб чиқариш ташкилотини хусусийлаштиришда харидор талаби бўлган иккита асосий сабаб билан изоҳланади бўлиши мумкин. Биринчидан, илмий-ишлаб чиқариш ташкилотини эгалаган бинолардан тижорат мақсадида жалб этиш кўриниши ва ташкилий техника, коммуникация воситалари, ҳисоблаш техникаси билан жиҳозланганлиги, буларнинг ҳаммасидан бошқа фаолиятлар учун фойдаланиш мақсадида. Иккинчидан илмий-ишлаб чиқариш ташкилотининг ишлаб чиқариш ва тажриба – экспериментал бўлинмаларида замонавий ва вазифаси бўйича универсал жиҳозлар мавжудлиги, улардан тижорат учун самарадор маҳсулотларни оммавий ишлаб чиқариш учун яроқли эканлиги бўлиши мумкин. Шунинг учун бундаги хусусийлаштириш аукцион ва тижорат танлов шаклларида бўлмаслиги керак.

Илмий-ишлаб чиқариш ташкилотларни хусусийлаштиришнинг энг мақулроғи – инвестицион савдоларда катта акцияларни очик сотиш билан акциялаштириш вариантыдир. Бу ҳолда хусусийлаштирилган илмий-ишлаб чиқариш ташкилотида фақат инвестицион характерга эга бўлган, қўшимча молиявий ресурслар пайдо бўлади. Бу, бир томондан ташкилот илмий-техника потенциалини ривожлантиришга, иккинчи томондан эса илмий-техника доирасида унинг мустаҳкам бўғинларини қўллашга қудратли, жуда зарур қўшимча молиялаштиришни олишга имкон беради.

Ўз-ўзини текшириш учун саволлар:

1. Илмий-техника потенциали ва уни таркибини очиб беринг?
2. Илмий-техника ташкилотлар фаолияти нималардан иборат?
3. Илмий-техника потенциали кўрсаткичлари ва унинг самарадорлигини иқтисодий баҳолаш қандай баҳоланади?
4. Илмий-техника доирасида қайтадан ташкил қилиш ва хусусийлаштиришнинг асосий босқичлари нимадан иборат?

Адабиётлар рўйхати:

1. Каримов И.А. "Ўзбекистон иқтисодий ислохотларни чуқурлаштириш йўлида". Тошкент, "Ўзбекистон", 1995 й.
2. Абдурахмонов К.Х. "Меҳнат иқтисодиёти ва социологияси". Тошкент, "Ўқитувчи", 2001 й. - 480 бет.
3. Гончарук В.А. "Развитие предприятия". Изд. "Дело", Москва, 2000 г. - 208 с.
4. Хрипач В.Я., Суша Г.З. и др. "Экономика предприятия". Минск "Экономпресс", 2000 г.
5. Флишер С., Дорнтуш Р. "Экономика". М.: "Дело", 1993 г.

11 – МАВЗУ

ИШЛАБ ЧИҚАРИШНИ ИЛМИЙ-ТЕХНОЛОГИК ТАЙЁРЛАШ

Режа:

1. Ишлаб чиқаришни технологик тайёрлаш, корхонада илмий-техника тараққиёти омили сифатида.

2. Конструкторлик ҳужжатлар тизими.
3. Технологик ҳужжатлар тизими.
4. Ишлаб чиқариш технологик тайёрлаш тизими.
5. Технологик стандартлаш ва бир шаклга келтириш.
6. Ишлаб чиқаришни илмий-технологик тайёрлашнинг иқтисодий самарадорлиги.

Таянч иборалар:

Сифат, стандартлаштириш, унификация, антропометрик, физиологик, экологик кўрсаткичлар, мотивация, крепеж, классификатор, утилизация, тақрорланмоқ, вариантлик, ўринбосарлик, метрология, импортёр, клеймо, белги.

1.Ишлаб чиқаришни технологик тайёрлаш корхонада илмий-техника тараққиёти омили сифатида

Ишлаб чиқаришнинг илмий-технологик тайёрлаш даражаси асосий ишлаб чиқаришда маҳсулот тайёрлаш самарадорлигини белгилайди, ва шунингдек, белгиланган истеъмол хусусиятлари билан бир маромда чиқариш имкониятига сабаб бўлади.

Ишлаб чиқаришни илмий-технологик тайёрлаш – бу ишлаб чиқаришни конструкторлик, технолоик тайёрлашни ва ишлаб чиқаришда маҳсулот етказиш тизимини регламентлантурувчи меъёрий-техник тадирлар мажмуасидир.

Меъёрий-техник тадирлар мажмуаси қўйидаги босқичлардан иборат:

Тажриба – конструкторлик ишлар босқичи – технологик жараёнларини асосий маҳсулот чизмаларини, технологик асбоб-ускуналарни, андоза жиҳозларни, маҳсулот сифатини техник назорат қилиш воситаларини, транспорт воситалари платформасида жойлаштиришни ишлаб чиқаришга тайёрлаш ва такомиллаштирин. Асосий (товар) маҳсулотга конструкторлик ҳужжатларни ишлаб чиқувчидан олиш мумкин ёки тайёрловчи корхоналарнинг ўзида ишлаб чиқариш мумкин.

Бу босқичда тажриба (эксперимент) ишлари олиб борилади – моделлар, макетлар тайёрлаш, технологик асбоб-ускуналар ва ноандоза жиҳозларнинг баъзи таркибий қисмларини текширишдан ўтказиш кабилардир.

Технологик жиҳозлаш ва ноандоза жиҳозлар ишлаб чиқиш босқичида тажриба-конструкторлик босқичида олинган илмий ишларни материаллаштирилади. Номи

кўрсатилган жиҳозларнинг сифати ва ишончилигига тайёрланадиган деталлар, қисмлар ва якуний маҳсулот агрегатларнинг сифатларига боғлиқ-бўлади. Ишлаб чиқаришни илмий-техникавий тайёрлаш даражаси кўп омилларга боғлиқ. Уларни – техник, иқтисодий, ташкилий ва ижтимоий гуруҳларга бўлиш мумкин.

Техник омиллар – турдаги ва стандартли технологик жараёнларни ишлаб чиқариш ва қўллаш, стандартлаштирилган ва ихчамлаштирилган технологик воситалари билан жиҳозлашдан фойдаланиш.

Иқтисодий омиллар – ишлаб чиқаришни технологик тайёрлаш ишларини босқичма-босқич олдиндан молиялаштириш. Имтиёзли кредитлар бериш; янги техникани ўзлаштириш (ишлаб чиқаришга қўйиш)ни рағатлантирувчи фондларни яратиш.

Ташкилий омиллар – ишлаб чиқаришни ихтисослашувни ривожлантириш ва чуқурлаштириш; технологик жараёнларнинг ва технологик жиҳозлаш воситаларнинг сифатини аттестациядан ўтказиш; ёрдамчи ишлаб чиқаришни ташкил этишни яхшилаш; асосий ва ёрдамчи ишлаб чиқарувчилар орасидаги ўзаро муносабатларни такомиллаштириш; заводда, заводлараро, соҳаларнинг кооперациялашувни кенгайтириш.

Ижтимоий омиллар – ижрочилар малакасини ошириш; меҳнат шароитини яхшилаш ва ижтимоий фаолият доирасини кенгайтириш мақсадида ишлаб чиқариш ва ёрдамчи жараёнларни механизациялаш ва автоматлаштириш; жамоада психологик муҳитни яхшилаш.

2.Конструкторлик ҳужжатлар тизими

Ҳозирги вақтда муомада 25-гадан ортиқ андоза кўринишида шакллантирилган соҳалар аро ҳужжатлар тизими мавжуд бўлиб улар саноат ишлаб чиқаришининг самарадорлигини таъминлайдилар:

Андозалаштиришнинг давлат тизими (АДТ); конструкторлик ҳужжатларнинг ягона тизими (КХЯТ); технологик ҳужжатларнинг ягона тизими (ТХЯТ); ишлаб чиқаришни технологик тайёрлашнинг ягона тизими (ИТТЯТ); ўлчовлар умумийлигини таъминловчи ягона тизим (ЎУТЯТ); меҳнат хавфсизлиги андозалари тизими (МХАТ); «Техникада ишончилилик» давлат тизими.

КХЯТ – бу саноат, илмий-текшириш, лойиҳа-конструкторлик корхона ва ташкилотлар томонидан ишлаб чиқадиган ва қўлланадиган конструкторлик ҳужжатларни тузиш, расмийлаштириш ва муамоласи бўйинча умумий, ўзаро алоқадор қоида ва низомларни

ўрнатадиган давлат андозалари мажмуаси КХЯТ конструкторлар меҳнат унумдорлигини ошириш; чизма-техник ҳужжатларнинг сифатини яхшилаш; машинада ва машиналараро бирхиллаштиришни (унификация) чуқурлаштириш; корхоналар ва ташкилотлар орасида, қайта расмийлаштирмай, чизма-техник ҳужжатлар олмашуви; конструкторлик ҳужжат шаклларини оддийлаштириш; техник ҳужжатларни ишлатишни механизациялаш ва автоматлаштириш ва тақдорланиши мумкинлиги ва бошқалар.

3.Технологик ҳужжатлар тизими

Технологикнинг конструкторлик ҳужжатларини мутолиа яъни ўрганиб чиққандан (проработка) сўнг, икки вазифани: ахборот ва ташкилий, бажаришга қаратилган, технологик ҳужжатларни ишлаб чиқишга киришилади.

Технологик ҳужжатлар асосий ва ёрдамчи ишлаб чиқариш орасида ўзаро муносабатларини ташкил этади, бошқарувнинг автоматлашган тизими шароитида унга алоҳида эътибор берилади.

Т.Х.Я.Т.нинг асосий вазифаси – технологик ҳужжатларни бажариш, расмийлаштириш, бутлаш (комплектация) ва муомалалари, бирхиллаштириш ва андозалашнинг умумий, ўзаро алоқадор қоидалар, меъёрлар ва мезонларни ҳамма ташкилот ва корхоналарда ўрнатишдир.

Типли технологик жараён деганда, асосий операциялар бўйича ишлов беришнинг ягона режасига эга, деталлар гуруҳи, бир типдаги жиҳозлар ва ускуналар учун умумий бўлган технологик жараён тушунилади.

Технологик жараёнларни типлаштириш – бу, ҳар бир турланиш гуруҳи маҳсулотини тайёрлашда технологик хулосаларни тизимлаштириш ва таҳлили; ҳар бир турланиш гуруҳи маҳсулотини тайёрлашнинг энг қулай турдаги жараёнини ишлаб чиқарилиши, бир йўла технологик вазифаларнинг ҳамма мажмуасини ҳал этиш билан бирга, қамраб олувчи ишлар мажмуасидир.

Намунавий (типовой) технологик жараённи ишлаб чиқиш икки йўл билан амалга ошириш мумкин:

1. Намунавий (типовой) корхона учун танланадиган энг қўлай вариантнинг ҳамма талабларига тўлароқ жавоб берадиган аниқ деталлар тайёрланишнинг технологик жараёни асос қилиб олинади.

2. Катта миқдорли оммавий ишлаб чиқаришда бўлган жами ҳажмнинг 60-65%ни ташкил этувчи намунали деталларнинг намунавий технологик жараёни ишлаб чиқилади. Бир намунавий технологик жараён 10дан 300гача асос технологик жараённи алмашуви мумкин ва жараён меҳнатга талабчанлигини пасайтиради.

4.Ишлаб чиқаришни технологик тайёрлаш тизими

Ишлаб чиқаришни технологик тайёрлаш (ИТТ) – бу корхонанинг режа тартибида давлат андозалари ва техник шартлари ўрнатилган сифатда маҳсулот ишлаб чиқаришга технологик тайёрлигини таъминловчи ўзаро алоқадор илмий-техник жараёнлар мажмуасидир.

Бозор иқтисодиётига ўтиш давридаги саноатнинг тикланиш шароитида, корхона ўз маҳсулоти билан жаҳон бозорга чиқаришга тайёрлаш мураккаблашади. Маҳсулотларни сертификатлаш ишбардошликка синашга қўйилдадиган талабларни оширади. Якуний маҳсулотнинг мураккаблиги ва кўп деталлиги боис янги техникани етказиш учун меҳнат харажатлари ҳажмини жуда оширади.

Ишлаб чиқаришни технологик тайёрлашнинг ягона тизими – бу давлат, соҳа, ташкилот, корхона мавқисида «Ишлаб чиқаришни технологик» тайёрлашнинг ривожланишини бошқарувчи, фан ва техника ютуқлари асосида узлуксиз такомиллашиб борувчи, давлат андозалари билан белгиланган ишлаб чиқаришни технологик тайёрлашни ташкил этиш ва бошқарув тизимини ўз ичига олади. Ишлаб чиқаришни технологик тайёрлашнинг ягона тизими икки омилнинг йиғиндиси билан аниқланади: ИТТ функционал таркиби ва ИТТнинг масалаларни ечиш даражалари билан ИТТ вазифалари ҳамма поғоналарда ечилади ва қўйидаги тўртта функциялар бўйинча гуруҳланади: маҳсулот конструкцияларининг технологиклигини таъминлаш; технологик жараёнларини ишлаб чиқиш; технологик жиҳозлаш воситаларини лойиҳалаш ва ясаш; ишлаб чиқаришни технологик тайёрлашни ташкил этиш ва бошқариш.

Ишлаб чиқаришни технологик тайёрлашнинг ягона тизими намунаси ва андозаси технологик жараёнлардан фойдаланиш даражасини 14дан то 60%гача оширади; андозали қайтасозланувчи асбоб ускуналарни – 20дан 80%гача; агрегатли қайтасозланувчи жиҳозларни 1дан 10%гача; ишлаб чиқариш жараёнларни ва муҳандис-техник ишларни автоматлаштириш воситаларини 5дан то 15%гача оширади. У, конструкторлар ишлаб чиқаришнинг технолог ва

ташкilotчиларига техника, технология ва ишлаб чиқаришнинг ривожлантиришнинг бош вазифасини ечишга; ишлаб чиқариш жараёнларининг техниканинг янги авлодини чиқаришга қайта созлаш учун эгилувчанлигини оширишга; ишлаб чиқаришни технологик тайёрлаш даврини қисқартиш ва уни ўтказиш харажатларини 1,5-2 баробар камайтиришга; меҳнат унумдорлигини 30-35% кўтаришга; ишлаб чиқариш техник даражасини кўтариш ва асосий ҳамда ёрдамчи ишлаб чиқаришларда тайёрланадиган маҳсулотлар сифатини яхшилашга бор кучларини тўпламоқ учун имкон беради.

ИТТнинг самарадорлигининг асосий кўрсаткичлардан бири – ИТТ даврининг чўзилувчанлиги. Уни аниқлаш усулини кўриб чиқишдан олдин ИТТ тузулмаси нималигини тушуниш лозим. ИТТ тузулмаси – бу ИТТ таркибидаги алоҳида кўринишдаги ишларга харажатларнинг ИТТнинг бутун умумий харажатларига бўлган нисбатининг фоизда ифодаланади.

ИТТ даврининг чўзилувчанлиги – янги маҳсулотни ишлаб чиқаришини технологик тайёрлашнинг бошланишидан тугатилишигача бўлган календар вақт билан аниқланади:

$$Ч_{\text{цикл}} = q_1 T_{u1} + q_2 T_{u2} + q_3 T_{u3} + \dots + q_n T_{un}$$

Бунда $q_1, q_2, q_3, \dots, q_n$ – ИТТ жараёнида паралел ва паралел - кетма-кет иш бажарилишини ҳисобга олувчи вақт коррекцияси коэффиценти.

$T_{u1}, T_{u2}, T_{u3}, \dots, T_{un}$ – технологик ҳужжатларни ишлаб чиқиш, технологик асбоб-ускуналарни, ностандарт жиҳозларни яшаш, ишлаб чиқаришни технологик ва ташкилий қайта қуриш, кадрларни тайёрлаш ва қайта тайёрлаш, янги маҳсулотни тайёрлаб, синаб кўриш учун сарфланган вақтлар.

ИТТ даврининг чўзилувчанлиги ресурслар сарфининг миқдорига, тугалланмаган ёрдамчи ишлаб чиқаришга, айланма воситаларининг айланиш тезлигига, ТПП ишларининг таннархига катта таъсир кўрсатади. Уни қисқартиришнинг асосий йўналишлари паралел ва паралел - кетма-кет бажариладиган ишлар ҳажмини ошириш, $T_{u1}, T_{u2}, T_{u3}, \dots, T_{un}$ –нинг ҳар бир босқичида меҳнатга талабчанликни (трудоёмкость) пасайтиришдир.

Андозалаштириш ва бир шаклга (унификация) келтиришни ўтказмай, ИТТ юқори самарадорликка эришиш мумкин эмас.

5. Технологик стандартлаш ва бир шаклга келтириш

Ишлаб чиқаришни технологик тайёрлаш миқёсида андозалаштириш ва бир хил шаклга келтириш деганда, технологик асбоб-ускуналар ва жиҳозларни махсус заводларда тайёрланган андоза ва бир хил шаклга келтирилган деталлар, қисмлар, агрегатлардан барпо этиш тушунилади.

У тарзда технологик асбоб-ускуналар ва жиҳозларга агрегат дастгоҳлари, тез қайта созланиладиган мосламалар, штамилар, куйма пресс-формалар, келув, ўлчов, ёрдамчи челангар-монтаж асбоблар (булар учун давлат андозалари аллақачон тайёрланган) киради. Технологик асбоб-ускуналарнинг умумий ҳажмидан 15-18%ни бу хилдаги асбоб- ташкил этади.

Тезқайтасозланадиган технологик асбобларга мисол бўлиб, универсал-йигма мосламалар (УЙМ) хизмат қилади. Уларни махсус мосламалар ўрнида ишлатиб, технологик жараёнларнинг жиҳозланиш даражасини ошириш, янги маҳсулот тайёрлаш муддатини, ҳамда кўпномланган ишлаб чиқариш шароитида асбоб-ускуналар тайёрлаш учун моддий ва меҳнат сарфини қисқартишга эришиш мумкин (имкон яратилади). УЙМларни эксплуатация қилиш билан боғлиқ харажатлар улар алмаштирадиган махсус асбоблар тайёрлашнинг меҳнатга талабчанлигини 4-5%ни гина ташкил этади. Фақат битта йиғув УЙМдан фойдаланиш ўртача 2,5-3,0 млн.сўм тежаш беради ва 3-4 соат ичида 2-3 квалитет аниқликдаги деталларга ишлов бериш учун ўрта гуруҳ мураккаб мосламани йиғиш имконини беради.

УЙМ механик ишлов бериш, челонгар-пайвондчилик ва йиғув ишларида кенч қўлланилади. УЙМ тизимининг моҳияти шундаки ким, корхонада бир хил шаклга келтирилган ва андозали деталлар, қисмлар мажмуаси бўлса, уларнинг ҳар хил қўшиш ҳисобида цехларнинг индивидуал буюртмалари бўйинча мосламалар йиғиш мумкин.

УЙМда махсус мосламаларнинг ҳамма сифатлари мавжуд бўлиб, улар олдидаги муҳим афзаллиги – кўзлаган деталларга ишлов бериб бўлгандан сўнг, уларни қисмларга ажратиб, ишлаб чиқаришга керак бошқа УЙМ йиғим учун ишлатилади. тартибий қисмларнинг хизмат муддати, фойдаланиш жадваллигига қараб, 15-50 йил.

УЙМ таркибий қисмлари бутлик (комплект) шаклида ихтисослашган тайёрловчи заводлардан олинади. УЙМ сифатнинг техник назорати вазифасини бажариш учун ишлатилиши ҳам мумкин.

6.Ишлаб чиқаришни илмий-технологик тайёрлашнинг

иқтисодий самарадорлиги

Ишлаб чиқаришни илмий-технологик тайёрлашнинг иқтисодий самарадорлиги асосан технологик жараёнларни турлаш ва андозалаш, универсал йиғма мосламалар (УЙМ)ни қўллаш, ҳамда ишларнинг паралел ва паралел-кетма-кет усулларини қўллаш билан белгиланади.

Иқтисодий самарадорлик маҳсулот ҳаёт даврининг уч босқичида ҳисобланади: лойиҳалаш, ишлаб чиқариш ва ишлатиш (эксплуатация). Ана шу уч босқичдаги иқтисодий самарадорликнинг йиғиндиси қўйидаги формула билан аниқланади:

$$C_{\text{умум}} = \mathcal{E}_л + \mathcal{E}_{\text{и.ч.}} + \mathcal{E}_{\text{ишлатиш}}$$

Бунда:

$\mathcal{E}_л$ – лойиҳалаш босқичидаги иқтисодий самарадорлик;

$\mathcal{E}_{\text{и.ч.}}$ – ишлаб чиқиш босқичида иқтисодий самарадорлик;

$\mathcal{E}_{\text{ишлатиш}}$ – ишлатиш (эксплуатация) босқичидаги иқтисодий самарадорлиги.

ИТТ даври чўзилувчанлигини камайтириш ва ИТТга харажатларни камайтириш, маҳсулотни ишлаб чиқаришини йўлга қўйиш, уни ўзлаштириш ва кўп миқдорда чиқариш бошланиши жараёнларига ижобий таъсир этади.

“Фан-техника – ишлаб чиқариш” мураккаб ва кўп турли жараёнда муҳим босқичлардан бири – саноат корхоналарида техникани йўлга қўйиш ва ўзлаштириш.

Шунинг учун ишлаб чиқаришда маҳсулотни йўлга қўйишдан олдин қўйидаги масалаларни ечиш керак:

- янги маҳсулотга эҳтиёжни башорат (прогноз) қилиш;
- истеъмолчилар талаба ва илмий-техник юксалиш (прогресс) таъсири остида шу маҳсулот техник-иқтисодий даражасида бўлаётган ўзгаришларининг тенденциясини аниқлаш;
- илмий-техник вазифаларни ечишнинг бир неча вариантларини ишлаб чиқиш;
- кўрилаётган вариантларнинг маҳсулот техник-иқтисодий даражасини белгиловчи асосий ўлчамлари: ишончилиги, технологиялиги, иқтисодий кўрсаткичлари материалга сиғими (материалаёмкость), энергия сиғими (энергияёмкость), андозалаштириш ва бир хил шаклга келтириш, бўйинча таққосалама баҳолашни ўтказиш; энг кўп самарали, башоратли вариантни танлаш.

Давлат бошқа муассасалар билан биргаликда илмий асосланган ишлаб чиқаришда маҳсулотни йўлга қўйиш тизимини ишлаб чиқилган. У, юқори самарадор маҳсулотни яратиш бўйинча иш олиб бориш тартиби ва ташкилий-техник тамоилларини белгилайди.

Ишлаб чиқаришда маҳсулот яратишни йўлга қўйиш (постановка) тизими – бу лойиҳалаш тартиби, ишлаб чиқариш, истеъмолчи томонидан маҳсулотдан самарали фойдаланишни белгиловчи қоидалар тизими қамраб олади.

Ишлаб тайёрловчи (разработчик) истеъмолчининг маҳсулотни лойиҳалаш, маркетинг, ишлатиш шартларига техник вазифасида баён этилган илк талаблари асосида ва мавжуд илмий-техник захирани эътиборга олиб, керакли илмий-тадқиқот ишлари олиб боради.

Буюртмачи (истеъмолчи) маҳсулотга қўйиладиган талабларни асослайди, тўғри ишлатилишини таъминлайди, маҳсулот техник даражасини ва сифатини баҳолашда иштирок эташди. Экспорт предмети буюмлари маҳсулотлар учун асосий истеъмолчи ҳуқуқидан ташки-савдо ташкилотлари фойдаланади.

Маҳсулот ясовчи (изготовители) маҳсулот барқарор сифатини, унинг халқ хўжалиги ва аҳоли эҳтиёжини қондирадиган миқдорда чиқаришни таъминловчи теънологик тайёрлашни ўтказиши.

Бозор иқтисодиётига ўтиш, собиқ совет иттифоқи даврида мужассамлашган саноат ишлаб чиқаришини бошқариш тизимининг бузулиши, корхоналар (ўртасидаги) хўжалик алоқаларнинг бузулишига олиб келди ва натижада – маҳсулот ишлаб чиқариш ҳажми камайишига сабаб бўлди.

Иқтисодиётни издан чиқарувчи тенденциялар (инфляция) инқирознинг усувчанлик суратларини кўрсатиш мумкин. Энди ундан кутилишнинг фақатгина саноат корхоналари ишини яхшилаш, умумий тақчилликни йўқотиш ва меҳнат унумдорлигини тез ўстириш ҳисоботда мумкин натижасида амалга ошириш мумкин.

Ўз-ўзини текшириш саволлари:

1. Ишлаб чиқаришнинг теънологик тайёрлаш тушунчасини очиб беринг.
2. Конструкторлик ҳужжатлар тизими нималардан иборат?
3. Ишлаб чиқаришни теънологик тайёрлаш тизимини моҳияти нимада?
4. Теънологик андозалаш ва унификациялаш деганда нимани тушунаси?

5. Ишлаб чиқаришни илмий-технологик тайёрлашнинг иқтисодий самарадорлиги нимадан иборат?

Адабиётлар рўйхати:

1. "Экономика предприятия" под. ред. акад. В.М.Семёнова. Центр экономики и маркетинга. М.2000. 312 стр.
2. Кейлер В.А. "Экономика предприятия". Москва-Новосибирск 2000 г. 132 стр.
3. Хринач В.Я., Суца Г.З. и др. "Экономика предприятия". Минск. Экономпресс 2000 г.
4. Абдурахмонов К.Х., Бозоров Н.Б. ва бошқалар "Меҳнат иқтисодиёти ва социологияси". Тошкент. "Ўқитувчи" 2001 й. 480 бет.
5. Ўлмасов А. "Иқтисодиёт асослари". Тошкент. "Меҳнат" 1997 й. 223 бет.

12 – МАВЗУ

КОРХОНАЛАРДА МАҲСУЛОТ СИФАТИ,
СТАНДАРТЛАШ ВА СЕРТИФИКАТЛАШ

Режа:

1. Маҳсулот сифати тушунчаси ва кўрсаткичлари.
2. Маҳсулот сифатини бошқариш.
3. Сифат бошқарувида янги стратегия.
4. Маҳсулотни стандартлаш.
5. Маҳсулотни сертификатлаш.

Таянч иборалар:

Концентрация, дифференциялаш (фарқлаш), йириклаштириш, ихтисослаштириш кооперациялаш, комбинациялаш, бир турдаги ишлаб чиқариш, тор ихтисосли ишлаб чиқариш, норентабеллик, қувват, ташқи омиллар, бир турдаги ва профиль маҳсулот,

жиҳозлаш, қисмлар бўйича, салмоқ, тор ихтисосли корхона, даража, унификация қилиш, турларга ажратиш.

1.Маҳсулот сифати тушунчаси ва кўрсаткичлари

Ҳозирги бозор иқтисодиёти чиқарилаётган маҳсулотлар сифатига янги талаблар қуяди. Бунинг сабаби ҳозир жаҳонда ҳарқайси фирманинг жонли туриши, унинг товар ва хизмат бозоридаги мустаҳкам мавқеи рақобат бардошлик даражаси билан белгиланади. Ўз навбатида рақобат бардошлик икки кўрсаткичга боғлиқ: нарх даражаси ва маҳсулот сифати даражаси.

Иккинчи омил аста-секин биринчи ўринга ўтади. Маҳсулот сифати меҳнат унумдорлиги, ҳамма турдаги ресурсларни тежам ўринларни эгаллайди.

Маҳсулот сифати – корхона фаолиятининг энг муҳим кўрсаткичи. Маҳсулот сифатини кўтариш кўп миқдорда корхонанинг бозор иқтисодиёти шароитида жонли туришини, илмий-техник тараққиётнинг жадаллигини, ишлаб чиқариш самарадорлигини оширишни, корхонада ишлатиладиган ҳамма тур ресурсларни тежамини белгилайди. Маҳсулот сифатининг ошиши – дунёдаги ҳамма етакчи фирмаларнинг характерли асосий ғояси (тенденция). Чиқариладиган маҳсулот сифати – фирмалар орасидаги асосий рақобат.

Маҳсулот сифати нима? Уни қандай қилиб аниқлаш мумкин?

Сифат – бу маҳсулотнинг ишлатилишига мувофиқ маълум эҳтиёжни қондиришга лаёқатлигини шартловчи унинг хусусиятлари йиғиндиси.

Маҳсулот хусусиятлари сон жиҳатдан сифат кўрсаткичларига ифодаланади.

Хусусиятлар ва уларга мансуб кўрсаткичларнинг ўн гуруҳ турланиши (классификация) маълум.

- вазифаси кўрсаткичи – маҳсулотни вазифасига мувофиқ ишлатилишдан фойдали самарани англатади ва маҳсулотни ишлатиш соҳасини шартлайди;
- ишончилилик кўрсаткичи – маҳсулотнинг тўхтамаслиги (безотказность), сақланувчанлиги, таъмирга лаёқатлилиги ҳамда мустаҳкамлиги (долго вечность). Баъзи, инсонлар ҳавсизлиги билан боғлиқ, маҳсулотлар учун тўхтамаслик (безотказность) асосий ва баъзан бирдан бир ишончилилик кўрсаткичи бўлиши мумкин. Маҳсулотнинг сақланувчанлиги ташиш ва сақлаш давомида ўз кўрсаткичларини сақлаш хусусиятидир. Кенг тарқалган кўрсаткичлари – сақлашнинг ўртача муддати, сақланишнинг гамма-фоизли муддати. Сақланувчанлик озиқ-овқат маҳсулотлари учун

муҳим рол ўйнайди. Таъмирга лаёқатлиликини техник хизматнинг ўртача қиймати, берилган вақтда таъмирни бажариш эҳтимоли борлигини белгилайди. Маҳсулотнинг мустаҳкамлиги (долговечность) маҳсулотни ишга қобилиятлик ҳолатини сақлаб туриш учун харажатлар миқдори билан аниқланади;

- технологиклик кўрсаткичлари – маҳсулот тайёрлаш ва таъмир қилишда юқори меҳнат унумдорлигини таъминлаш учун конструкторлик – технологик қарорларнинг самарадорлигини билдирадilar. Маҳсулотни кўплаб ишлаб чиқаришни, ишлаб чиқаришни технологик тайёрлашда, ҳамда маҳсулот тайёрлаш ва эксплуатация қилишда материаллар, воситалар, меҳнат ва вақтни сарфларини тўғри (рационал) тақсимлашни айнан технологиклик ёрдамида таъминланади;
- стандартлаш ва бир шаклга келтириш (унификация) кўрсаткичлари – бу маҳсулотнинг стандарт, бир шаклга келтирилган (унифицирован) ва ғалати (оригинал) таркибий қисмлари, ҳамда бир шаклда келтирилганлик даражаси тўйинчанлигидир (насыщенность). Маҳсулотнинг ҳамма деталлари стандарт, бир шаклда келтирилган ва ғалати (оригинал) бўладилар. Ғалати маҳсулотлар қанча бўлса ҳам тайёрловчи ва ҳам истеъмолчига шунча яхши ва муҳим;
- эргономик кўрсаткичлар инсоннинг маҳсулот билан ўзаро таъсирини ва маҳсулот истеъмоли вақтида инсоннинг гигиеник, антропометрик, физиологик ва психологик хусусиятлари мажмуасини акс эттиради. Булар трактор бошқаруви учун керак бўлган кучланиш, музлаткич дастасининг жойланиши, велосипед рулининг жойланиши, ёруғланганлик, температура (харажат), намлик, шавқин, вибрация, нур чиқиши, ёқилғи маҳсулотларга, газ ғувори ва сув буғи концентрацияси бўлиши мумкин;
- нафосатли (эстетические) кўрсаткичлар маҳсулотларнинг ахборотли маънодорлигини, шаклининг рационаллигини (қулайлиги), композициясининг яқлухтлигини, ижросининг такомиллашганлигини ва товар кўринишининг ўзгармаслигини англатади;
- транспортабеллик кўрсаткичлар маҳсулотларнинг ташиш учун мосланганлигини акс эттиради;
- патентли-ҳуқуқий кўрсаткичлар – маҳсулотнинг патентли ҳимоясини ва патентли софлиги (тозалиги)ни англатади ва рақобат бардошлигини аниқлашда таъсирли омилдир;

- экологик кўрсаткичлар – бу маҳсулотни истеъмол қилиш ёки эксплуатация қилиш пайтида барпо бўладиган зарарли қўшилмалар (примиси), зиёнли заррачалар, газлар, нур ёғилиши ва уларнинг атроф муҳитга зарарли таъсирининг даражасидир;
- хавфсизлик кўрсаткичлар – маҳсулотнинг харидор ва хизмат қилувчи шахслар учун хавфсизлик хусусиятларини тавсифлайди, яъни маҳсулотнинг монтаж, хизмат кўрсатиш, таъмирлаш, сақлаш, ташиш ва истеъмол қилиш пайтида хавфсизлиги таъминланишини англатади.

Шундай қилиб, замонавий ишлаб чиқариш шароитида маҳсулот сифати-корхонанинг самарадорлиги, рентабеллигининг муҳим яратувчиси ва шу сабаб, унга доимий эътибор бўлиши керак. Сифат билан ҳамма шуғулланиши керак – корхона раҳбаридоги ҳар бир жараёни бажарадиган конкрет шахсгача.

Сифатни сақлашни таъминловчи ҳамма жараёнлар лойиҳалашдан бошлаб, сифатни бошқарув тизимида бирлаштирилган.

2.Маҳсулот сифатини бошқариш

Сифат бошқаруви – маҳсулот сифатининг керакли даражасини ўрнатиш, таъминлаш ва сақлаб туриш мақсадида уни яратиш ва эксплуатация қилиш ёки истеъмолида қилинадиган ҳаражатлар ҳарқандай бошқарувнинг моҳияти бошқарув қарорларини қабул қилиш ва кейинчалик уларни маълум бошқарув объектларига қўллашни кўзда тутди. Маҳсулот сифатини бошқарувида бошқарувнинг бевосита объекти, қоидага мувофиқ маҳсулот сифати боғлиқ бўлган жараёнлардир. Улар, ҳам ишлаб чиқариш палласигача ва ҳам ишлаб чиқариш ва ишлаб чиқариши палласидан сўнгги маҳсулот ҳаётининг цикли палларда ташкил этиладилар ва ўтказиладилар.

Ҳар бир қорхона ёки ташкилотнинг асосий вазифаси ишлаб чиқилнадиган маҳсулот ёки кўрсатиладиган хизматнинг сифатидир. Корхона мувофоқиятли фаолияти маҳсулот ишлаб чиқиш ва хизмат кўрсатишнинг қўйидаги хусусиятлари билан таъминланиши керак:

- қўлланиш ёки белгиланган доирасининг аниқ маълум бўлган эҳтиёжига жавоб бериши;
- истеъмолчи талабларини қондирадилар;
- қўлланиладиган стандартлар ва техник шартларга мувофиқ келишлари керак;
- ҳаракатдаги қонунчилик ва жамиятнинг бошқа талабларига жавоб берадилар;

- истеъмолчига рақобат бардош нархда таклиф қилинади;
- фойда олишга йўналтирилган.

Маҳсулот сифатининг бошқаруви тизимли бажарилиши керак, яъни корхоналарда маҳсулот сифатини бошқарув тизими фаолият кўрсатиши керак. Бу тизим сифатни бошқариш учун зарур маъсулиятларни, муолижаларни (процедура), жараёнлар ва ресурсларни аниқ тақсимловчи ташкилий тузилмани акс этдиради.

Охириги йилларда корхоналарда маҳсулот сифатини бошқаруви халқаро тажрибаларни акс этдирган стандартлар кенг тарқалмоқда.

Бу ҳужжатларда мувофиқ сифат соҳасида сиёсат алоҳида ажратилади.

Маҳсулот сифатини бошқаруви тизими билан бир қаторда, сифат дастурини ўрганиш ва ижро этишда, сифат тўғараклари (ёки сифат гуруҳлари)га ҳам муҳим рол таалуклидир. Халқаро тажрибалар кўрсатишча, сифат тугараклари – бу капитални демократлаш шакли бўлиб, ишчиларнинг сифатга қизиқишларини яратади, корхонада психологик муҳитни ўзгартиради. Бу тугараклар илк бор АҚШда пайдо бўлдилар, лекин буни ҳаракатига сезиларли импульсни япон фирмалари бердилар. Бу ерда тўғаракларни сон ва сифат ўсиши рўй берди. Кейин улар Овropa, Америка ва Азияни қамрадилар.

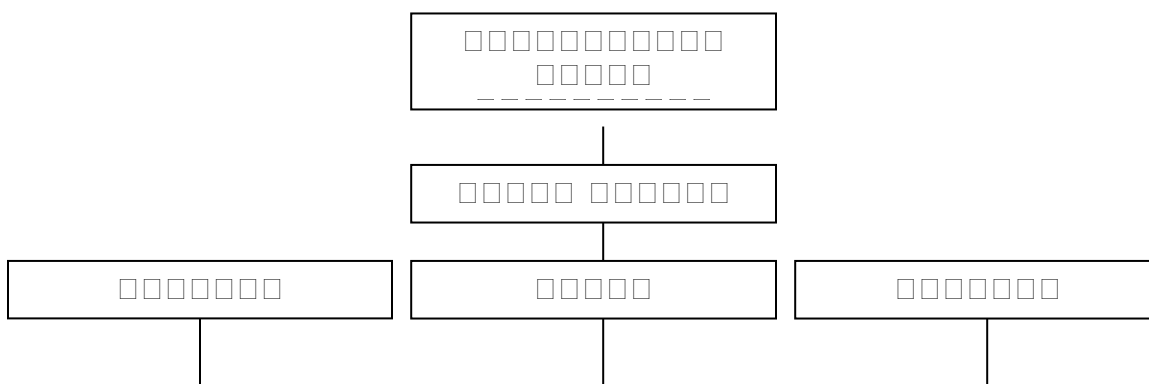

2.Маҳсулотни лойиҳалаш, ишлаб чиқиш

1.Маркетинг	3.Моддий-техникавий таъминот
11.Чиқиндилардан фойдаланиш (утилизация)	4.Ишлаб чиқариш маҳсулотларини тайёрлаш ва ишлаб чиқиш
10.Техник хизмат кўрсатиш	5.Ясаб тайёрлаш
9.Монтаж ва эксплуатация	7.Жойлаш ва 6.Назорат, синов сақлаш
8.Сотиш (реализация)	ўтказиш

Чизма–1: Маҳсулот сифати бошқаруви

Сифат тугараклари корхоналарда техник-иқтисодий ва ижтимоий-психологик масалаларни ечишда ёрдам ерадилар.

3.Сифат бошқарувида янги стратегия

Маҳсулот сифати бошқарувида ҳамма мамлакатларда етарли эътибор ажратилаётган бўлса ҳам, охири вақтларда сифат бошқарувида янги стратегия шаклланди. У қатор лаҳзалар билан ифодаланади:

- сифатни таъминлаш қандайдир бир бўлишга ҳал қиладиган техник функциядек тушунилмайди, балки фирмининг ҳамма ташкилий тузилмасига сингиб борувчи, мунтазам жараёндек тушунилади;
- янги сифат тушунчасига корхонанинг таалукли ташкилий тузилмаси жавоб бериш керак;

- сифат масалалари, нафақат ишлаб чиқариш цикли чегарасида, балки тузиш, конструкторлаш, маркетинг ва сотишдан кейинги хизмат кўрсатиш жараёнларида ҳам актуалдир;
- сифат истеъмолчи талабларини қондиришга мўлжалланган бўлиши керак, тайёрловчиникига эмас;
- маҳсулот сифатини ошириш ишлаб чиқаришнинг янги технологиясини талаб қилади, лойиҳалашни автоматлаштиришдан бошлаб то сифатни назорати жараёнида ўлчовни автоматлаштиришгача;
- сифатни ҳартамонлама ошириш фақатгина ҳамма ишчиларнинг қизиққонлик билан иштироқи орқали эришиш мумкин.

Буларни, ҳамма бўлинмаларга дахлдор ва ҳамма персонал учун мақбул истеъмолчилар манфаатларига йўналтирилган аниқ ташкил этилган сифат бошқаруви тизими ишлаган пайтидагина бажариш мумкин.

АҚШ, Япония ва Ғарбий Овропа фирмалари ишлатаётган сифатнинг умумий назорати учта мажбурий шартларни мўлжаллайди:

1. Сифат, фирма юқори раҳбарияти томонидан фаолиятининг асосий стратегик маъносидек эканлиги тан олинади. Бу соҳада конкрет вазифалар қўйилади ва уларни ечиш учун маблағлар ажратилади. Сифатга қўйиладиган талабларни истеъмолчи белгилайди, шунинг учун доимий сифат даражаси деган тушунча ҳам бўлиши мумкин эмас. Сифатни кўтариш ўсиб боровчан бўлиши керак, чунки сифат-доимий ўзгарувчан мақсад.
2. Сифатни кўтариш бўйича тадбирлар ҳамма бўлинмаларга, истесносиз, тегишли бўлиши керак. Тажрибалар кўрсатишга 80-90% таъдбирлар сифат ва ишончлилик бўлимлар томонидан назорат қилинмайди.
3. Ўқитиш жараёнининг тўхтамаслиги (маълум иш ўрнига мўлжалланган) ва персонал асослигини кўтариш.

АҚШдаги Гелоппа институти 700га яқин фирмаларда сўров ўтказган. Бу фирмалар ишлаб чиқариш ва хизмат кўрсатиш соҳаларида ишлайдилар. Сўров, раҳбарлар сифат масалаларига кўпроқ аҳамият берадиган бўлганларини кўрсатди, уларнинг 57% сифат масалалари, харажатлар ва фойда масалаларидан кўра аҳамиятлироқ эканлигини билдирдилар. 32%га яқини фойдани биринчи ўринга қўйдилар. Тадбиркорларнинг яримидан кўпи сифат харажатларни камайтиришнинг энг тўғри ва ишончли усулларида бири эканлигига ишонмайдилар. Раҳбарларнинг 70%дан кўпи ўзлари бошқараётган фирмаларнинг

иктисодини билмасликларини кўрсатдилар. Уларнинг фикрларича, сифатни таъминлаш учун харажатлар сотилиш ялпи ҳажмининг 5-10%ни ташкил қилар экан, ҳақиқатда эса улар 20дан 30%гача. Ҳар қайси олтинчи раҳбар маҳсулот сифатини таъминлаш учун харажатлар ҳажми ҳақида тушунчага ҳам эга эмаслигини айтган.

Раҳбарларнинг, - «маҳсулот сифатини бошқаруви маҳсулот қабулини қийинлашини билдиради», «маҳсулот сифатини бошқаруви стандартлашни фаол қўллашни билдиради», «сифат бошқаруви статистикани англатади», «амалда сифат бошқаруви жуда меҳнатни кўп талаб қиладиган жараён кўринади», «маҳсулот сифати масалалари билан қабул ва назорат бўлимлари ўзлари шуғуллансинлар!» каби баёнларини сифат муаммоларининг аҳамиятини билмасликлари билан тушунтириш мумкин. Уткур рақобат кураши шароитида фирмалар маҳсулотнинг тизимли сифат бошқарувини тадбиқ этиш билан мувофоқиятли ривожланишлари мумкин. Ҳозирги вақтда маҳсулот сифатини яхшилашга қўйилаётган талабганликнинг ўсиб бориши – дунё бозорининг хусусиятли кўринишидан бири.

Янги маҳсулот ишлаб чиқиш тизимлари учта асосий қонидани ўз ичига олган бўлиши керак:

- маҳсулот ишлаб чиқаришнинг бошиданок сифат ҳамма техник янгиликлар қатори кўрилади;
- илмий-тадқиқот ва тажриба-конструкторлик ишларини режалаш шундай ташкил этиладиким, маҳсулот вариантларини лойиҳалаш фақатгина яхши тавсифлар билан чегараланиб қолмасин;
- ишлаб чиқиш тизими самарадорлигининг асосий мезони маҳсулот ишлаб чиқишнинг тезланиши бўлиши керак.

4.Маҳсулотни стандартлаш

Маҳсулот сифатини бошқарув тизимларида стандартлаш муҳим элементдир.

Стандартлаш – энг рационал нормаларни топиб стандарт, инструкция, услуб, маҳсуот ишлаб чиқишга талаблар каби норматив ҳужжатларда мустаҳкамлаб қуёвчи норма яратувчи фаолият.

Стандартлашнинг асосий вазифаси – халқ хўжалиги, аҳоли, давлат мудофааси, экспорт эҳтиёжлари учун тайёрланадиган маҳсулотларга прогрессив талабларни белгиловчи норматив-техник ҳужжатлар тизимини яратиш, ҳамда шу ҳужжатлардан тўғри

фойдаланишини назорат қилишдир. Ҳаракатдаги стандартлаш тизими қўйидагиларни ишлаб чиқиш ва актуал ҳолатда сақлаб туришга имкон беради:

- ягона техник тил;
- маҳсулотнинг қатор муҳим техник тавсифларини (допуск ва пасадка, кучланиш, частоталар ва ҳоказо) бир шаклга келдириш (унифицированные);
- умум машинасозликда қўлланиладиган маҳсулотлар (подшипниклар, маҳкамлаш, кесувчи асбоблар ва бошқа)нинг типоразмер қатори ва типли конструкциялари;
- техник-иқтисодий ахборотларнинг классификаторлар тизимини;
- материаллар ва моддалар хусусиятлари ҳақида асосли маълумотлар. Стандартлаш тизимида қўйидагиларни таъминлаши талаб этилади:
- истеъмолчилар ва давлат манфаатини, маҳсулот сифати ва номномаси (номенклатура) масалаларида, химоя қилиши, инсон ҳаёти ва саломатлиги учун хавфсизликни ва атроф-муҳитни таъминлаши;
- фан-техника ривожини, аҳоли ва халқ хўжалиги эҳтиёжига мувофиқ маҳсулот сифатини ошириш;
- маҳсулотларнинг биргалашиши ва ўзаро алмашувлиги;
- инсоний ва моддий ресурслар тежамининг ҳамкорлиги, ишлаб чиқариш иқтисодий кўрсаткичларининг яхшиланиши;
- ижтимоий-иқтисодий дастурлар ва катта лойиҳалар норматив-техник базасини яратиш;
- ишлаб чиқариш ва савдода техник тўсиқларни бартараф қилиш, дунё бозорида маҳсулот рақобат бардошлиликни ва халқаро меҳнат тақсимотида самарали қатнашишни;
- табиий хавф-хатарлар, техноген ҳалокатлар ва бошқа фавқулотда ҳолатларни ҳисобга олиб халқ хўжалиги объектларининг хавфсизлигини;
- мудофаа қобилиятини ошириш ва сафарбарликка тайёрликнинг ҳамкорлигини

Стандартлаш қатор тамойилларга асосланган:

такрорланувчанлик – бир умумий ё вақтда, ё фазода такрорланувчанлик хусусиятга эга бўлган нарсалар, жараёнлар, муносабатларни ишлатиш мумкин бўлган объектлар доирасини белгилайди;

вариантлилиқ – рационал кўп турликни яратиш –стандартлашлантравчи объектларга кирувчи стандарт элементларнинг рационал кўринишларининг минимумини таъминлайди;

тизимлилиқ – стандартни тизим элементи сифатида белгилайди ва стандартлаш конкрет объектларнинг ички моҳиятлари билан ўзаро боғланган стандартлар тизимини яратишга олиб келади;

ўзаро алмашувчанлик (взаимозаменяемость) техникада қўлланилади – ҳар хил вақтда ва фазонинг ҳар хил нуқталарида тайёрланадиган бир хил деталларни йиғиш ёки алмаштиришни кўзда тутаяди;

Ўзбекистон Республикасининг давлат стандартига қўйидагилар киради:

- ҳаёт, саломатлик ва мулк хавфсизлигини, атроф муҳит ҳимоясини таъминлайдиган маҳсулот, иш ва хизмат сифатига қўйиладиган мажбурий талаблар, техника хавфсизлигига ва ишлаб чиқариш санитариясига қўйидагилар мажбурий талаблар;
- маҳсулотларнинг биргалашишлиги ва ўзаро алмашувлиги бўйича мажбурий талаблар;
- маҳсулотларнинг асосий истеъмолчилик ва эксплуатацион хусусиятлари, уларни ураш, белгилаш, ташиш ва сақлашга қўйиладиган талаблар;
- маҳсулот ишлаб чиқариши ва эксплуатацияси ҳамда хизмат кўрсатишда техник бирликни таъминловчи низомлар; маҳсулот сифатини, сақланишини таъминлайдиган қоидалар; ҳамма кўринишдаги ресурслардан рационал фойдаланиш, терминлар, белги ва кўрсатмалар, метрологик ва бошқа умум-техник қоида ва меъёрлар.

5.Маҳсулотни сертификатлаш

Маҳсулотни сертификатлаш, уни сотиб олиш пайтида стандарт талабларига жавоб беришини ёки тўғри келишини текшириш имконини беради. Сертификатлаш маҳсулот объектив синалганлиги ва текширилганлигини кўрсатади.

«Маҳсулотни сертификатлаш» тушунчаси стандартлаш бўйича Халқаро ташкилот (ИСО)нинг маҳсулотларни сертификатлаш бўйича маҳсул комитети томонидан ишлаб чиққан.

Сертификатлаш синовлар ўтказиш ва сертификатланувчи маҳсулотни ишлаб чиқариш шароитида баҳолашга бу ишларни бажаришни ва маҳсулот сифатининг назоратини холис орган томонидан бажарилишига асосланган. Бу ҳамма операцияларни бирга қўшилиши норматив-техник ҳужжатларда аниқлашга ва маҳсулотнинг истеъмол учун муҳим бўлган ҳар қандай маълумотни назорат қилишга имкон беради. Шунинг учун сертификатлаш – нафақат қўйилган талабларга қабтий жавоб беришига ишончли гарантия ва шундай мос келишига

асосли ахборот манбаи, балки маҳсулот сифатини оширишга самарали восита ва рағбат ҳамдир.

Саноати ривожланган мамлакатларда ва халқаро иқтисодий ҳамкорликда анчадан бери сертификатлашдан фойдаланиб келинмоқда, у давлат ва нодавлат ташкилотлари назорати остида олиб борилади.

Сертификатлаш бўйинча ишларни ташкил этиш ва ўтказиш тартиби уни етарли объективлигини, синовлар хулосаларининг аниқлиги ва қайта ишлаб чиқувчанлиги, маҳсулот ишлаб чиқувчига ҳам ва ҳам истеъмолчига иқтисодий тўғри келишига асосланган.

Сертификатлаш бўйинча ишлар қўйидаги принциплар ҳолатларга асосланган:

- маҳсулот истеъмолчи манфаатига, импортловчи давлат қонунлари талабларига, тайёрловчи имкониятларига жавоб беришини фойдаловчи мезонларни танлаш;
- сертификатлашни ўтказадиган ходимлар одиллиги (бетарафлиги)га, салоҳиятига ва жиҳозларининг ишончлигига боғлиқ сертификатловчи орган мавқеига қараб, сертификатлаш тизимини танлаш;
- маҳсулот ишлаб чиқишдаги технологик жараённинг стабиллиги, маҳсулот сифатини бошқариш тизимидан фойдаланишлиги ва унинг ҳаракатини баҳолаш ҳамда назорат қилиниши;
- сертификатлаш бўйинча ишлар олиб бориш ва синовлар хулосаларининг мустақиллиги. Тайёрловчининг маҳсулоти стандарт талабларига жавоб беради деб, ишонтириши ҳамма вақт қабул қилинмайди, шунинг учун истеъмолчи ўз текширувини ўтказди, бу эса моддий ва меҳнат сарфини талаб қилади. Ташқи савдо ва халқаро иқтисодий алоқалар нуқтаи назаридан айнан сертификатлаш фаолияти хулосаларининг мустақиллиги муҳим аҳамиятга эга.

Маҳсулотни сертификатловчи синовлар хулосалари ижобий бўлганда, уни тасдиқловчи далил – махсус белги, тамға (клеймо), этикетка, узатиб борувчи ҳужжат, сертификати бўлиши керак.

Сертификатлаш мажбурий ва факультатив бўлиши мумкин:

- мажбурий – атроф муҳитни асраш, маҳсулотдан фойдаланишнинг хавфсизлигини регламентлаштирувчи маҳсулот сифати параметрлари учун;
- факультатив – маҳсулотни етказиб берувчи ва истеъмолчи ораларида ишонч иқлимни яхшилаётладиган, унинг рақобат бардошлигини ошираётладиган параметрлар учун.

Сертификат маҳсулот тайёрловчининг бевосита ўзи ёки учинчи томон – чет, ўтказилаётган тадбирларнинг тўғрилигини тасдиқловчи ташкилот томонидан берилиши мумкин.

Ҳозирги вақтда сертификатлашнинг бир неча схемалари ишлатилади.

Жадвалдан кўриниб турибтики, сертификат схемалари ҳар хил кўринишдаги синовлари кўзда тутаяди, масалан 1-5 схемалар маҳсулот намуналарини типли синашини ўз ичига олади ва маҳсулот сифатини назорати бўйича тадбирлар ҳажмининг ўсиши билан ажралиб туради.

Сертификатлаш схемаси	Корхоналарни аггестациялаш	Корхоналарда на- зоратли синовлар- ни ташкил этил- ганини баҳолаш	Синов цехида маҳ- сулот намуналари- ни типли синаш	Маҳсулот сифатининг изчил назорати		
				Савдодан олинган номуналарн и синаш	Ишлаб чиқаришдаги намуналарни синаш	Корхоналарда сифат бошқа- руви тизимини назорат қилиш
1	-	-	+	-	-	-
2	-	-	+	+	-	-
3	-	-	+	-	+	-
4	-	-	+	+	+	-
5	+	-	+	+	+	+
6	+	+	-	-	-	-
7	-	-	Танлаб	-	-	-
8	-	-	100%	-	-	-

Бешинчи схема энг замонавий, аммо энг мураккаб бўлиб, сертификатлашнинг халқаро тизими учун асос бўлиб хизмат қилган.

Таъкидлаш жоизни, ривожланган мамлакатларда сифат бошқаруви, истеъмолчи ҳуқуқини муҳофаза қилиш масалалари қонунчилик билан регламентлантирилади.

Ўзбекистонда ҳам бу йўналишда биринчи қадамлар қилинди ва қатор қонунлар қабул қилинди:

- стандартлаш тўғрисида;
- истеъмолчи ҳуқуқини муҳофаза қилиш тўғрисида;
- маҳсулот ва хизматни сертификатлаш тўғрисида;
- ўлчовлар бирлигини таъминлаш тўғрисида ва ҳоказо.

Истеъмолчи ҳуқуқини муҳофаза қиладиган республика, вилоят, туман бошқарма ва пунктлари ташкил этилган.

Ўз-ўзини текшириш саволлари:

1. Маҳсулот сифати тушунчаси ва кўрсаткичлари нималардан иборат?
2. Маҳсулот сифатини бошқаришда менежерларнинг ўрни.
3. Сифат бошқарувида янги стратегия деганда нимани тушунасиз?
4. Маҳсулот стандартлашнинг муҳим элементлари нималардир?
5. Маҳсулотни сертификатлаш тушунчаси бўйича ҳалқаро стандартлаш ташкилотининг кўрсаткичлари нималардан иборат?

Адабиётлар рўйхати:

1. "Экономика предприятия" под. ред. акад. В.М.Семёнова. Центр экономики и маркетинга. М.2000. 312 стр.
2. Кейлер В.А. "Экономика мпредприятия". Москва-Новосибирск 2000 г. 132 стр.
3. Хринач В.Я., Суца Г.З. и др. "Экономика предприятия". Минск. Экономпресс 2000 г.
4. Абдурахмонов К.Х., Бозоров Н.Б. ва бошқалар "Меҳнат иқтисодиёти ва социологияси". Тошкент. "Ўқитувчи" 2001 й. 480 бет.
5. Ўлмасов А. "Иқтисодиёт асослари". Тошкент. "Меҳнат" 1997 й. 223 бет.

13 – МАВЗУ

ИШЛАБ ЧИҚАРИШНИ КОНЦЕНТРАЦИЯЛАШ
ВА КОРХОНАЛАР ЎЛЧОВЛАРИ

Режа:

1. Ишлаб чиқаришни концентрациялаш моҳияти.
2. Ишлаб чиқаришни концентрациялашнинг иқтисодий аҳамияти.
3. Ишлаб чиқаришнинг оптимал қўлами.
4. Ишлаб чиқариш концентрацияси даражаси кўрсаткичлар.

Таянч иборалар:

Концентрация, дифференциялаш (фарқлаш), йириклаштириш, ихтисослаштириш кооперациялаш, комбинациялаш, бир турдаги ишлаб чиқариш, тор ихтисосли ишлаб чиқариш, норентабеллик, қувват, ташқи омиллар, бир турдаги ва профиль маҳсулот,

жиҳозлаш, қисмлар бўйича, салмоқ, тор ихтисосли корхона, даража, унификация қилиш, турларга ажратиш.

1. Ишлаб чиқаришни концентрациялаш моҳияти

Жамиятда ишлаб чиқариш кучлари ва ишлаб чиқариш муносабатларининг ривожланиш даражаси, меҳнат тақсимоти ва уни умумлаштириш ривожланганлиги даражаси билан ифодаланади.

Меҳнатни тақсимлаш ва умумлаштириш бевосита ишлаб чиқариш жараёнида, маҳсулот тайёрлаш операцияларида дифференциация ва концентрация шаклида, бутун жамоа ишлаб чиқариш даражасида:

- соҳавий дифференциялаш ва ишлаб чиқаришни концентрациялаш шаклида ўз ифодасини топади.

Меҳнат қуролларини дифференциациялаш сари шу қуроллар тайёрлаган ишлаб чиқариш соҳалари ҳам дифференциялашади.

Соҳавий дифференциация ишлаб чиқариш соҳалари сони ўсишида ифодаланади, концентрация эса йирик корхоналарда ишлаб чиқаришни ҳам ҳар қайси соҳа ичида ва ҳам ҳар хил соҳалар ишлаб чиқариш жараёнларини қамрайдиган кенгроқ чегарада ишлаб чиқаришни тўплашга ифодалланади.

Ишлаб чиқаришни концентрациялашнинг тўртта шакли бор: корхонани катталаштириш, ихтисослантириш, кооперациялаш ва комбинациялаш.

Корхонани катталаштириш – катта корхоналарда ишлаб чиқаришларни тўплаш, меҳнат воситаларини илмий-техник жадаллаши (машиналар, агрегатлар, аппаратлар қувват бирлиги унумдорлиги ўсиши) ва бошқарув техникасининг такомилланиши билан белгиланади.

Ихтисослантириш – ўз тури бўйича оммавий ёки ўлкансерияли бўлган бир хил ишлаб чиқаришларни тўплаш (концентрация қилиш).

Кооперациялаш – маълум маҳсулотни биргаликда тайёрлашда қатнашувчи корхоналар (бирлашмалар) орасидаги тўғридан-тўғри ишлаб чиқариш алоқалари.

Комбинациялаш – хом-ашёга ишлов беришнинг кетма-кет поғоналаридан иборат ҳар хил ишлаб чиқаришларни, хом-ашёга комплекс ишлов бериш ёки ишлаб чиқариш чиқиндиларидан фойдаланишни бир корхонада (комбинатда) бирлаштириш.

Жамоа ишлаб чиқаришини ташкил этишнинг ҳамма шакллари ўзаро алоқадордир. Кўпинча улар бир-бирини тўлдиради, фақатгина уларни таҳлил қилишда тизимли ёндошиш, улардан фойдаланишнинг объектив ечимини таъминлаши мумкин.

Ишлаб чиқариш шаклларини ташкил этишни такомиллаштириш бўйинча режаларда харажатлар ҳисобга олинади ва уларнинг халқ хўжалик самарадорлиги аниқланади.

2. Ишлаб чиқаришни концентрациялаш аҳамияти

Концентрациялаш катта ишлаб чиқариш корхоналари яратиш ва ривожлантиришга, ҳар бир соҳа маҳсулотларининг катта қисмини ихтисослашган корхоналарда тўплаш (муҳассамлаш)да ифодаланади.

Ишлаб чиқаришни концентрациялаш замонавий юқори унумдорлик техникада самарали фойдаланишган ва жамоа меҳнат унумдорлигини оғишмай оишишига имконлар яратади.

Ишлаб чиқаришда концентрациялаш самарадорлигининг асосий мезони ишлаб чиқариш омилларидан максимал фойдаланишдир.

Соҳа ва хусусиятлар ҳамма соҳалар учун ишлаб чиқариш ва корхоналарнинг ягона катталигини ўрнатишга имкон бермайди.

Қазиб олувчи саноат соҳаларида корхона ва ишлаб чиқаришнинг оптимал катталикларига қазилма бойликларнинг табиий шароитлари ва истеъмол ҳажми сезиларли таъсир кўрсатадилар.

Қазилма бойликлар захиралари, ер усти ва ер ости иншоотларнинг (карьер, шахталар ва ҳоқазо) хизмат муддати ҳамда истеъмол ҳажмига асосан қазиб олиш ҳажми ва демак, корхона катталиги белгиланади. Масалан, агар кўмир ёки руданинг чиққан жойидаги захираси ва бино, иншоотларнинг хизмат муддати 30 йил билан чегараланса, шахта ёки карьерлар катталиги, асосланган умумий захиранинг 3-35%ни йиллик олинишига ҳисобланиш керак.

Узлуксиз ишлаб чиқариш жараёни ишлов бериш саноати соҳаларида (металлургия, кимё, электр энергетика, цемент, шакар аноати ва бошқалар) катталик миқдор қаторининг оптимал қуввати замонавий агрегатларнинг - энг майдаларидан то энг катталари, қоида бўйича бошқа агрегатлар ва хизмат кўрсатувчи хўжаликлар билан бир мажмуада иншоотланадиган барпо қилинадиган гача, алоҳида қувватлари билан аниқланади. Алоҳида

цехларнинг оптимал қувватлари ўрнатилган агрегатлар қувватлари бирлиги билан, корхонанинг умумий қуввати эса тайёр маҳсулот чиқариш имконияти билан аниқланади.

Ишлаб чиқаришни ва унинг алоҳида шакллари концентрациялаш икки асосий омилларнинг биргаликда таъсири асосида ривожланади: маълум турдаги маҳсулотга талабнинг ошиши ва ишлаб чиқаришдаги техник прогресс (жадалланиш). Шунинг учун ривожланишнинг ҳар бир поғонасида ишлаб чиқариш концентрацияси даражаси, ишлаб чиқариш кўламига ва жиҳозлар унумдорлигига мос келиши керак.

Саноатда корхоналар кўламини катталаштириш машина ва жиҳозларнинг алоҳида қувватлари, ҳамда иншоотлар кўлами, бир хил машина ва жиҳозларнинг кўпайиши ва кўшилиши билан амалга оширилади.

Энергетикада, қора ва рангли металлургияда, цемент, баъзи кимё ишлаб чиқариш ва бошқа саноат соҳаларида алоҳида қувватлар катталаниши – асосий агрегатлар ва иншоотлар алоҳида қувватлари катталаниши асосида корхоналар кўламининг катталаниши ва ишлаб чиқариш концентрациясининг асосий омилдир.

Ягона қувватнинг ошиши унинг солиштирма қийматини ва унинг ёрдамида ишлаб чиқариладиган маҳсулот таннархининг пасайишига олиб келади.

Машинасозлик, енгил, озиқ-овқат ва баъзи бошқа соҳаларда технологик хусусиятлар жуда катта қувватли машина ва агрегатлари ишлатиш имконини бермайди.

Бу соҳаларда бирлашма ва корхоналар ишлаб чиқаришининг катталиги агрегатларнинг ягона қувватлари билан эмас, машиналар, жиҳозлар сони, ишлаб чиқариш ва бошқарувнинг рационал ташкил этилганлиги билан фарқ қилади.

Ҳар бир соҳада, юқори техник иқтисодий кўрсаткичларни таъминловчи, ўзининг оптимал кўмалли ишлаб чиқаришлари мавжуд.

Масалан, машинасозликда маҳсулот ишлаб чиқишнинг ўртача ҳар бир ишчига ва асосий ишлаб чиқариш фондлари бирлигида тўғри келадиган энг юқори кўрсаткичи ишчилари сони 1000дан 5000гача киши бўлган корхоналарда.

Каттароқ корхоналарда ҳар бир кишига (ишловчига) тўғри келадиган маҳсулот ишлаб чиқиш миқдори қарийиб шундайлигича қолади, фондлар бирлигига эса ҳатто камроқ бўлар экан.

Тўқув фабрикасида, 1000-2000 тўқув станокларига эгаларида, бир станокка тўғри келадиган ишлаб чиққан маҳсулот ва бир ишчи унумдорлиги, станоклари 5000 ортик фабрикалардан юқори.

Корхоналар кўламини ошириш, баъзан ишлаб чиқариш харажатларини камайтиришга эмас кўпайтиришга олиб келувчи қўшимча харажатларни келтиради. Агар, ишнинг қайси бир қисми бошқа тор ихтисослашган ишлаб чиқаришда, шу жумлада унча йирик бўлмаганда берилса, қайта корхонанинг рационал ташкил этилиши енгиллашади.

Катта корхоналарни, уларга хос бўлмаган функциялардан (ярим тайёр маҳсулотлар, оммавий деталлар тайёрлашдан ва таъмирлаш ишларидан) озод қилиш билан, уларнинг ихтисосланиш даражаси ошади ва унга яраша самарадорлик ҳам ошади.

3.Ишлаб чиқаришнинг оптимал кўлами

Саноатнинг ҳар бир соҳасида корхона кўлами ишлаб чиқаришнинг оптимал кўлами, хом-ашё ва тайёр маҳсулотни ташиш шароитлари ва бошқа қатор корхоналарни жойлаштириш билан боғлиқ омиллар билан аниқланиши керак.

Саноатда ишлаб чиқаришнинг оптимал кўлами деганда, маҳсулот ишлаб чиқариш бўйича тузилган шартномаларни ва мажбуриятларни ўрнатилган мўҳлатда минимум харажатлар ва бўлиши мумкин максимал самарани бажаришни тامينлай оладиганини тушуниш керак.

Алоҳида соҳаларда ўзига хос омиллари бор, улар ишлаб чиқариш ва корхона кўламига таъсир кўрсатади.

Масалан, қишлоқ хўжалиги маҳсулотларига қайта ишлов берувчи соҳаларда хом-ашё калинлиги (плотность) ва у билан таъминотнинг мумкин бўлган радиуси муҳим омил.

Маида ва ўрта корхоналар ишлаб чиқаришнинг янги маҳсулотларга қайта қурилишига, бандлик муаммосини ечишга кўмаклашиб, қўшимча иш ўринларини ташкил этишига энг қулай мослашгандирлар.

4.Ишлаб чиқариш концентрацияси даражаси кўрсаткичлари

Саноатда концентрация даражасининг асосий кўрсаткичлари корхоналар кўлами бўлиб, у:

- йиллик маҳсулот ишлаб чиқариши;
- ишловчиларнинг ўртача йиллик сони;
- асосий фондларнинг ўртача йиллик қиймати;
- бир йилда электр энергиясининг истеъмоли;
- бутун соҳа маҳсулот чиқаришда катта корхоналар салмоғи;
- соҳа корхоналарнинг ўртача кўлами билан белгиланади.

Бир хил маҳсулот тайёрловчи соҳаларда концентрация даражасини тавсифлаш учун натурал кўрсаткичлардан фойдаланилади.

Масалан, электроэнергетикада – электростанцияларнинг ўрнатилган қувватининг ўртача миқдори (КВТда); йиллик электрэнергия ишлаб чиқаришнинг бир электро-станцияга тўғри келадиган ўртача миқдори; ҳамма электростанциялар бир йилда ишлаб чиққан электрэнергиясининг умумий миқдоридоги катта ва энг йирик станциялар томонидан ишлаб чиққаннинг салмоғи (улуши).

Ҳар хил маҳсулотлар ишлаб чиқадиган соҳаларда (машина қурилиш, кимё; енгил, озиқ-овқат ва бошқалар) ишлаб чиқариш концентрацияси даражаси қиймат кўрсаткичларда белгиланади. Масалан, бир йилда, ўзгармас нархда товар (сотилган) маҳсулотлар бўйича, умумий чиқарилган маҳсулотдаги катта ишлаб чиқаришлар кутган салмоғи.

Юқори концентрация даражаси ҳамма вақт ишлаб чиқаришнинг юқори иқтисодий самарадорлигини акс эттирмайди. Ишлаб чиқаришнинг концентрацияси кўрсаткичи ва унинг иқтисодий кўрсаткичлари орасида тўғри алоқа йўқ.

Агар корхоналар фақат катта кўламлари билан тавсифланса, уларнинг тузилмалари ва маҳсулот чиқариш миқёси (масштаби) эса шу соҳа учун аптимал бўлмаса, концентрация даражаси ишлаб чиқаришнинг самарадорлик кўрсаткичи бўлиб хизмат қила олмайди.

Концентрация даражасини аниқлашда ишлаб чиқариш ички ва ташқи омиллар таъсири ҳисобга олинади.

Ишлаб чиқариш ичидаги омиллар маҳсулот ишлаб чиқариш ва корхонанинг аптимал кўлами ишлаб чиқариш резервларидан максимал фойдаланиш нуктаи назаридан, билан аниқланади. Ташқи омилларга транспорт, хомашё базаси кўлами, ишчи кучи мавжудлиги ёки жалб этиш имконияти борлиги, сув ресурслари, иқлимий шароитларда ва хоказо.

Ишлаб чиқаришнинг ички ва ташқи омилларига илмий-техник тараққиёт (прогреси)

(ишлаб чиқариш апаратининг такомилланиши ишлаб чиқариш ва бошқарувни ташкил этиш, бир тур хом-ашёни бошқаси билан алмаштириш, транспорт воситаларини бошқаси билан алмаштириш) сезиларли таъсир кўрсатади.

Ишлаб чиқаришнинг концентрацияси даражаси ва унинг билан белгиланадиган корхонанинг аптимал кўлами саноатнинг географик жойланиши ва районланиши, тайёр маҳсулотни истеъмоли (кўпинча хомашё ва ёқилғи), ремонтдаги меҳнат ресурслари мавжудлиги ва бошқа омиллар. Хом-ашё ёқилғи ва меҳнат ресурслари манбалари географияси ишлаб чиқаришни концентрациялашнинг иқтисодий рационал чегараларини ва аптимал кўламини қонуний аниқлайди.

Ўз-ўзини текшириш учун саволлар:

1. Ишлаб чиқаришнинг концентрациялаш моҳияти, унинг ютуғи ва камчиликлари нимада?
2. Ишлаб чиқаришни концентрациялашнинг иқтисодий аҳамияти нимада?
3. Ишлаб чиқаришнинг оптимал кўлами деганда нимани тушунасиз?
4. Ишлаб чиқариш концентрацияси даражасининг асосий кўрсаткичлари нималардир?

Адабиётлар рўйхати:

1. "Экономика предприятия". Под ред. академика В.М.Семёнова. Центр экономики маркетинга. М.: 2000 г. - 312 с.
2. Кейлер В.А. "Экономика предприятия". Москва-Новосибирск, 2000 г. - 132 с.
3. Гончарук В.А. "Развитие предприятия". Изд. "Дело", М.: 2000 г. - 208 с.
4. Роберт П., Даниэль Р. "Микроиқтисод". Т.: "Шарқ", 2000 й. - 448 б.

14 - МАВЗУ

ИШЛАБ ЧИҚАРИШНИ ИХТИСОСЛАШТИРИШ ВА КООПЕРАЦИЯЛАШТИРИШ

Режа:

1. Ишлаб чиқаришни ихтисослаштиришнинг асосий йўналишлари.
2. Стандартлаштириш ва бир шаклга келтириш, ишлаб чиқаришни ихтисослашнинг дастлабки замини сифатида.
3. Ишлаб чиқаришнинг стандартлашганлик ва ихтисослашганлик даражаларини режалаштириш.
4. Ихтисослашган корхоналарнинг минимал мумкин кўламлари.
5. Ишлаб чиқаришни кооперациялаш.
6. Ихтисослаштиришнинг иқтисодий самарадорлиги.

Таянч иборалар:

Меҳнат тақсимоти, ихтисослашиш, меъёрлар, режалаштириш, ихтисослаштириш поғонаси, мезонлар, энг мақбул, омиллар, кооперативлаш, тармоқли, хуудли, самарадорлик, меъёрий коэффиценти, минимал катталик.

1.Ишлаб чиқаришни ихтисослаштиришнинг асосий йўналишлари

Саноатда меҳнатни ягона ва бўлинмални тақсимоти мавжуд. Меҳнатни бўлинмали (қисм) тақсими асосида баъзи тармоқлар шаклланади, масалан қора металлургия, кўмир саноати, машинасозлик ва тармоқчалар (подотрасли), станок қуриш, автоқурилиш. Тармоқчалар ичида - ишлаб чиқариш (станок қурилишда – ускуналар чиқариш ва бошқалар).

Меҳнатни ягона тақсимоти асосида корхона ва комбинатлар шаклланадилар. Шундай қилиб, ихтисослаштириш бир томондан, меҳнатни жамо тақсимоти натижаси бўлади, ва бошқа томондан – турдош ишлаб чиқаришларни концентрациялаш натижасидир.

Предмет ихтисослаштириш охирги истеъмол маҳсулотини белгиланган хилларини ишлаб чиқаришини тўплаш (сосредоточение)ни англатади.

Бу тарика ихтисослаштиришга станок-асбоблар ёки автомобил заводи, тикув фабрикаси яъни белгиланган хил ва нав маҳсулот чиқарувчилар киради.

Деталлар бўйинча ихтисослаштириш – берилган детал ва агрегатлар, ярим тайёр қисмлар ишлаб чиқаришини, ҳамда алоҳида технологик жараёнларни бажаришни тўплаш. ББъзи тармоқларда у конкрет кўринишларга эга бўлганлиги мумкин, масалан, машинасозликда – деталлар бўйича, агрегатли, шахобли ва ҳоқазо. Деталлар бўйинча ихтисосланишга мисол-шарикоподшибниклар заводи, поршеньлар заводи ва ҳоқазо.

Ихтисослаштириш миқёсида "бир турли" ва "профиль" маҳсулот терминлари ишлатилади.

Маҳсулот ёки бажариладиган ишнинг бир хиллиги конструктив-технологик белгилар билан аниқланади. Қуйидагилар бир хиллик мезони бўлиб, хизмат қиладилар: иш ўрнида – унга беркитилган бир хил детал операцияси; участка ё цехда – техник белгилар билан ўхшаш маҳсулот деталлари, қисмлари ёки бажариладиган иш; корхонада конструктив ва техник жиҳатдан ўзаро ўхшаш маҳсулот ёки иш.

Профиль маҳсулот - кенгоқ тушунча, бўлиб кўпинча корхоналар ва тармоқларга таалуқли. Ҳар бир корхонага ўзи учун профил ҳисобланган маълум маҳсулот ишлаб чиқариш учун яратилади.

Ихтисослаштиришни бошқарув тизими узоқ муддатли башоратлар (прогноз) қилишни кўзда тутати, кейинчалик амалда тадбиқ этади.

Мисол, редукторлар ишлаб чиқариш охирги йилларда, соҳанинг 10-та корхоналарида тўплантирилган. Буларнинг ҳар бирида конструкцияси ва технологиясти ўхшаш, вазифаси белгиланган редукторлар тайёрланади. Авваллари кишлок хўжалиги машинасозлигининг кўпчилигида ва бошқа қатор корхоналарда редукторлар ишлаб чиқилар эди. Тишларига ишлов берилган, пўлот юлдузчалар ишлаб чиқиши битта янги яратилган корхонада ва 12-та бошқа корхоналарнинг ихтисослашган участкаларида ташкил этилган. Авваллари бу юлдузчалар қарийиб 40-та корхоналарда тайёрланар эди.

2.Стандартлаштириш ва бир шаклга келтириш ишлаб чиқаришни

ихтисослашнинг дастлабки замини сифатида

Ҳозирги вақтда саноат маҳсулотларининг 80% яқини давлат, соҳа ва республика стандартлари ва техник шартлари билан чиқарилади.

Ўзбекистонда стандартлаштиришга таалукли кўп тадбирлар халқаро меҳнат тақсимоти доирасида ўтказилади.

Стандартларни такомиллаштиришнинг муҳим йўналиши - уларни ишлаб чиқариш ва қўлланилишининг комплекслигидир. У, охириги маҳсулотга, ҳамда хом материалларга, ярим тайёр маҳсулотларга, будловчи маҳсулотларга маҳсулотлар назорати ва синовига ташиш сақлаш ва истеъмолларига ягона талабни билдиради.

Стандартлаштириш соҳавий режалаштириш ва бошқарув тизими билан узвий боғланган. Бу давлат техник сиёсатининг бир йўналиши.

Бир шаклга келтириш (унификация)нинг асосий мақсади - бир вазифаси ва истеъмол мақсади бир хил бўлган маҳсулотларнинг, асоссиз кўп шаклигини ва уларнинг ташкилий қисмларининг ҳар турлилигини бартараф қилишдан ҳамда уларни тайёрлаш усулларини ягоналаштириш имконига олиб келишдан иборат.

Стандартлаштириш олдинда бориш ва комплекслик (муҳассамлик) тамоилларига асосланади.

Олдинда бориш тамойили стандартлаш объектига келажакда оптимал бўладиган юқори меъёр ва талаблар ўрнатишдан иборатдир.

Комплекслик тамойили стандартлаш объектига кирувчи ўзаро алоқадор компонентлар кўрсаткичларни мослаштиришидан иборатдир. Комплекслик (муҳассамлик) дастурга маҳсулотлар, йиғма бирликлар, деталлар, ярим тайёр маҳсулотлар, материаллар, хом-ашё, техник воситалар, тайёрлаш усуллари ва ишлаб чиқаришни ташкил этишни стандартлаштиришни киритиш билан таъминланади.

Ҳозирги бозор иқтисодиёти илмий-техник тараққиёти билан ривожланиш поғонасида энг муҳим техник иқтисодий вазифаларидан бири-бирлашма ва корхоналарни оммавий, қўлланиши умум соҳавий, бир тур маҳсулотлар ўлган деталлар, қисмларни ўз эҳтиёжи учун ишлаб чиқишдан режали бўшатиш йўли билан тузулмаларини ўзгартиришдир ва уларни ихтисослашган соҳаларо корхоналарда марказлаштирилган ишлаб чиқаришини ташкил этишдан иборатдир.

Соҳаларо ишлаб чиқаришнинг ривожланишида бош йўл – янги, юқори самарали қувватларни, яқин йилларда соҳа ичида ва соҳаларо қўлланиладиган маҳсулот ва ярим

тайёр маҳсулотларни ихтисослашда пайдо бўлган тафовутни бартараф қилишга имкон берувчи миқдор ва муддатда яратишдир.

Бундай ихтисослашган заводларни яратиш келажакда жараёнларни такомиллаштиришнинг янги йўллари нафақат ишлаб чиқаришнинг ўзида очади, балки ишлаб чиқариш ўзаро алоқадорликни тубдан ўзгартиради.

3. Ишлаб чиқаришнинг стандартлашганлик ва ихтисослашганлик

даражаларини режалаштириш

Ишлаб чиқаришни ихтисослашнинг ривожланишига ва чуқурлашига стандартлашганлик даражаси ҳал қилувчи таъсир кўрсатади. Конкрет маҳсулот чиқариш бўйича ишлаб чиқаришни ихтисослашнинг ривожланиши ва чуқурлашини режалаштириш, бир йўла конструктив ва технологик бир тур маҳсулотлар ўсишини режасиз мумкин эмас. Стандартлашганлик даражаси қанча юқори бўлса, Ишлаб чиқаришни ихтисослашганлик даражаси ҳам шунча юқори бўлиши мумкин.

Ихтисослаштириш даражасини таҳлил қилиш учун шундай мезонларни танлаб асослаш керакки, улар:

- бир корхона ихтисослашганлигини бошқа корхона билан солиштириш имконини берадиган, ихтисослашганлик даражасига бир хил абсолют баҳо бериши;
- ихтисосланишнинг иқтисодий самарадорлигининг нисбий даражасини кўрсатиш;
- ишлаб чиқаришнинг паст звеноси (участка, цех)дан юқори (корхона, соҳа, бутун саноат)гача агрегатлаштиришга йўл бериш;
- ишлаб чиқариш техник даражасининг ўзгаришига эътибор бериши;
- режалар ва ҳисоблар оддийлиги билан ажралиб туриш;
- қўлланишнинг универсаллигига эга бўлиши керак.

Бу талаблар таҳлили ихтисослаш мезонлари оддий эмаслиги кўрсатади. У, чиқарадиган маҳсулотни, технологик жиҳозланишни чегаралаш ҳисобида олинган асосий маҳсулот улуши, стандартланганлик, иқтисодий самара кўрсаткичларини ҳисобга олиши керак.

Ишлаб чиқаришни стандартлашганлик ва ихтисослашганлик даражаларининг рационал нисбатига риоя қилиш, ишлаб чиқаришни ривожлантириш ва ихтисослантиришни чуқурлаштиришнинг илмий асосланган, янада рационалроқ режасини тузишга имкон беради.

4.Ихтисослашган корхоналарнинг минимал мумкин қўламлари

Саноат ишлаб чиқаришини ихтисослаш муаммолари бир хил маҳсулот ишлаб чиқиш ҳажми билан аниқланади. Бу ҳажм қанча кўп бўлса, маҳсулот бирлигига тўғри келадиган шартли-ўзгармас харажатлар шунча паст (кам) бўлади ва ишлаб чиқариш техникасини қўллаш шунча такомиллашган бўлиши мумкин. Ўз моҳияти бўйинча, ихтисослантириш жараёни, юқори унумдор техникаосисда оммавий ва катта серияли ишлаб чиқаришни яратишни билдиради.

Ишлаб чиқаришни ихтисослашни ривожлантириш пайтида корхона оптимал қўламини тушунишга қандай ёндшлик керак? Оптималлик танланган мезонга боғлиқ. Одатан, техника комплекти тўла банд бўлган вақтдаги ишлаб чиқариш ҳажми тушунилади.

Бу ҳолатда тайёрланадиган маҳсулотнинг таннархи энг паст бўлади деб, эҳтимол қилинади.

Ишлаб чиқаришнинг минимал минимал қўлами танланган технологик жараёнга боғлиқ.унинг прогрессивлигининг ҳар қандай даражасида ҳам жиҳозлар комплектининг тўла бандлиги таъминланган бўлиши керак.

Ихтисослашганлик даражаси кўрсаткии қўйидаги объектив талабларга жавоб бериши керак:

- корхона ва ишлаб чиқаришнинг ихтисосланганликларини солиштириш имконини берадиган ихтисосланганлик даражага бир маъноли баҳо бериши;
- ихтисослашнинг иқтисодий самарадорлигининг нисбий даражасини кўрсатиши;
- ишлаб чиқаришнинг пастки звеноси (участка, цех)даги то юқориси (тармоғ ва утун саноат)гача агрегатлашга йўл бериш;
- ишлаб чиқаришнинг техник даражаси ўзгаришига эътибор бериш;
- ҳисоб, режалаштириш ва ҳисоб олиб боришнинг оддийлиги билан ажралиб туриши;
- қўлланишнинг универсаллигига эга бўлиш.

Кўрсатилган талабларга маҳсулот (ярим тайёр ёки бир хил жараёнлар гуруҳини бажариш) ишлаб чиқариш оптимал қўламига асосланган ихтисосланганликдаражаси кўрсаткичи кўпроқ мол келади:

$$K_{и}=Q_{м}/Q_{к},$$

Бунда: $K_{м}$ - маҳсулот ишлаб чиқариш ихтисослашганлик даражаси (коэффициенти);

Q_m - бирлашмада маҳсулот чиқариш ҳажми;

Q_k – маҳсулот ишлаб чиқариш оптимал ёки мумкин бўлган минимал кўлами (размер).

Ишлаб чиқаришнинг оптимал кўламини ихтисосланганлик даражасини аниқлашда асос (боза) сифатида кўллаш, кўрсаткичларни кўплигини бартараф қилади. Тавсия қилинаётган кўрсаткич ҳар ир маҳсулот хусусиятини ҳисобга олади.

Бир неча маҳсулотлар ишлаб чиқарадиган корхоналар учун ихтисослашганлик даражаси, ҳамма маҳсулотлар бўйинча ва маҳсулот ҳажми дастуридаги уларнинг салмоғи билан ихтисосланганлик коэффицентлари орқали аниқланади.

5. Ишлаб чиқаришни кооперациялаш

Кооперациялаш деганда, саноат тажрибасида, ҳамжихатликда охиригина маҳсулот чиқариш бўйинча корхоналарнинг ишлаб чиқариш алоқалари тушунилади. Ишлаб чиқариш кооперациялашуви, бошқа маҳсулот жихозлари, машиналари учун алоҳида деталлар ва агрегатлар тайёрлайдиган соҳа ва корхоналарнинг ихтисосланишигадан бевосита келиб чиқади.

Кооперативлаш тармоғ ва ҳудудий тамоиллар бўйинча бўлади.

Тармоғ тамоили бўйинча кооперациялаш тармоғиничи ва тармоқларарога, ҳудудий эса туманичи ва туманларарога бўлинади.

Кооперативлаш машиносозлик, озиқ-овқат, енгил, еғочга ишлов бериш саноатларида жуда кенг тарқолган.

Кооперациялашганлик даражаси куйидаги асосий кўрсаткичлар билан аниқланади:

- корхонада маҳсулот ишлаб чиқаришнинг таннархидаги кооперациялаш бўйинча олинadиган бу уловчи (комплектующий) маҳсулотлар ва ярим тайёр маҳсулотлар салмоғи;
- корхонада четга чиқариш учун тайёрланадиган ярим тайёр маҳсулотларнинг умумий чиқарадиган маҳсулотлардаги салмоғи;
- шу корхона билан кооперациялашадиган корхона сони.

6. Ихтисослаштиришнинг иқтисодий самарадорлиги

Ихтисослаштириш (ва кооперациялаш)нинг иқтисодий самарадорлиги - ташкилий-режавий тадбирлар ва ишлаб чиқаришнинг техник даражасини ошириш натижасидир.

Ташкилий-режавий тадбирларнинг иқтисодий самарадорлиги асосан меҳнат унумдорлигини ошириш ва маҳсулот бирлигига тўғри келадиган ўртача шартли-ўзгармас ҳаражатларни камайтириш ҳисобида таннархни тушуришда кўринади. Ихтисосланишидан иқтисодий самаранинг асосий қисми эса ишлаб чиқариш техник даражасини ва маҳсулот сифатини ошириш натижасидир. Ишлаб чиқариш самарадорлигини оширишнинг бу икки йўллари бир йўла таъсир этадилар.

Саноат ишлаб чиқаришни ихтисослаштириш ва кооперациялаш иқтисодий самарадорлиги қатор омиллар билан белгиланади:

Ихтисослаштириш узлуксиз ишлаб чиқариш жараёнини ташкил этиш учун шароит яратади. Маҳсулот ишлаб чиқаришнинг ҳамма жараёнлари майда жараёнларга бўлинади, уларнинг ҳар бири эса технологик жараён йўналишидаги иш ўринларига белкитилади.

Ихтисослаштириш ишлаб чиқариш жараёнини деталларга бўлиб ва майдалаб, махсус меҳнат воситаларининг кўп хиллигини туғдиради, прогрессив технологик жараёнларни, комплекс механизациялашнинг самарали воситаларини ва ишлаб чиқаришни автоматлаштиришни қўллаш учун асос ҳамда шарт-шароит яратади.

Ихтисослаштириш ҳаракатдаги жиҳозлардан тўлароқ фойдаланишни таъминлайди.

Ишлаб чиқариши оммавий характерли бўлган, ихтисослашган корхоналарда ишлаб чиқаришнинг техник даражаси универсал корхоналарникига нисбатан жуда баланд.

Ихтисослаштириш корxonанинг ишлаб чиқариш тузулмасини яъни асосий, ёрдамчи ва хизмат қилувчи цехлар ва хўжаликларни максимум соддалаштиришига имкон беради.

Ишлаб чиқаришни ихтисослаш ва кооперациялаш асосида таъминотчилар ва истеъмолчилар билан мустаҳкамроқ алоқалар вужудга келади, демак, моддий техникавий таъминот ва сотилиш яхшиланади ва оддийлашади, чиқарадиган маҳсулотлари турдош хилма-хиллиги чегараланган, ихтисослашган корхоналар учун кооперациялаш бўйинча таъминланадиган хом-ашё материаллар ва будловчи маҳсулолар номномаси ҳам чегараланиши талаб қилинади.

Ишлаб чиқаришни ихтисосланиши шароитида кадрлар малакаси даражасига юқори талаблар қўйилади, чунки ишлаб чиқариш жараёни мураккаб ва кўп хилли техника билан тўйинган бўлади, улардан мохирона фойдаланиш кадрлардан чуқур ва кенг техник билимларни талаб қилади.

Ихтисослашнинг шартли-йиллик (андозаланувчи) иқтисодий самарадорлигини транспорт харажатлари ватаннарх ўзгаришини ҳисобга олувчи формула орқали аниқлаш мумкин:

$$I_{й}=[(T_1+X_{T1})-(T_2+X_{T2})]Q_{й.р},$$

бунда $I_{й}$ - ихтисослашнинг шартли-йиллик иқтисодий самарадорлиги;

T_1 ва T_2 маҳсулот донасининг (единица) ихтисослашган аввалги ва кейинги тўла таннархи.

X_{T1} ва X_{T2} – тайёр маҳсулотларни етказиб бериш бўйинча ихтисослашни ўтказишдан олдинги ва кейинги транспорт харажатлари.

$Q_{й.р}$ – ихтисослаштиришни ўтказгандан сўнгги йиллик маҳсулот чиқариш ҳажми (режа бўйинча).

Ихтисослашдан олинadиган йиллик иқтисодий самарани (I_c) қўйидаги формула билан аниқлаш мумкин:

$$I_c=[(T_1+X_{T1}+E_nK_1)-(T_2+X_{T2}+E_nK_2)]Q_{й.ф},$$

бунда E_n - капитал қўйилмалар самарадорлигининг норматив коэффиценти.

K_1 ва K_2 – ихтисослаштиришни ўтказишдан олдинги ва кейинги солиштирма капитал қўйилма.

$Q_{й.ф}$ - ихтисослаштиришни ўтказишдан кейинги йиллик маҳсулот ишлаб чиқариш ҳажми (ҳақиқатда).

Иқтисодий самара - бу жонли ва моддийлаштирилган меҳнатнинг тежамлигини пулдаги ёки натурал кўрсаткичлардан ифодаланиши (ҳозирги ҳолатда ишлаб чиқаришни ихтисослаштиришини ўтказишдан).

Ихтисослаштиришни ўтказиш учун капитал қўйилмаларни қоплаш муддатини қўйидаги формула орқали аниқлаш мумкин:

$$T=(K-Ф)/ I_c,$$

бунда K - ихтисослаштиришни ўтказиш учун капитал қўйилмалар ҳажми;

$Ф$ - ихтисослаштириш натижасида бўшадиган ва бошқа ишлаб чиқаришга жўнатиладиган ёки сотиладиган асосий фондлар қиймати.

Ўз-ўзини текшириш учун саволлар:

1. Ишлаб чиқаришни ихтисослаштиришнинг моҳияти ва асосий йўналишлари нимани тушунтиради?
2. Стандартлаштириш ва бир шаклга келтириш нима учун зарур?
3. Ихтисослаштириш мезонлари нима учун керак?
4. Ихтисослашган корхоналарнинг минимал мумкин қўламлари қандай ҳисоблаб чиқарилади?
5. Ишлаб чиқаришнинг кооперациялаш деганда нимани тушунаси?
6. Ихтисослаштиришнинг иқтисодий самарадорлиги қандай аниқланади?

Адабиётлар рўйхати:

1. Роберт пиндайк Даниэль Рубинфельд. "Микроиқтисод". Т.: "Шарқ", 2002 й. - 448 бет.
2. Абдурахмонов К.Х., Бозоров Н. ва бошқалар. "Меҳнат иқтисодиёти ва социологияси". Т.: "Ўқитувчи" 2001 й. - 480 бет.
3. Хрипач В.Я., Суша Г.З. и др. "Экономика предприятия". Минск "Эконопресс", 2000 г.
4. "Экономика предприятия" под ред. В.М.Семёнова центр экономики и маркетинга. М.: 2000 г. - 312 с.

15 - МАВЗУ

ИШЛАБ ЧИҚАРИШНИ КОМБИНАЦИЯЛАШ

Режа:

1. Ишлаб чиқаришни комбинациялашнинг моҳияти, шакллари, даражаси кўрсаткичлари.
2. Комбинациялашнинг иқтисодий самарадорлиги.

Таянч иборалар:

Комбинациялаш, комбинациялаш белгилари, тармоқ комбинациялашуви, вертикал, горизонтал, аралаш, мураккаблаштириш, унумдорлик, материал ҳажми, капитал ҳажми, босқичлар.

1.Ишлаб чиқаришни комбинациялашнинг моҳияти, шакллари, даражаси кўрсаткичлари

Комбинациялаш - ишлаб чиқаришни умумлаштиришнинг бир шакли бўлиб, бир корхона доирасида (комбинат) саноатнинг бир ёки бир неча тармоқларининг ўзаро алоқадор ҳар тур ишлаб чиқаришини технологик жиҳатдан бирга қўшишдан иборатдир. Масалан, комбинатлар ҳар хил кўринишдаги металлургия маҳсулотлари – руда, чўян, пўлот, прокат, чиқаради, булар эса ҳар хил ишлаб чиқаришга тааллуқли – темир руда, чўян қўйиш-пўлот эритиш, прокат, улар озиқ-овқат саноатининг ҳар хил ишлаб чиқаришларига маҳсулот чиқарадилар.

Комбинациялаш белгилари қуйидагилар:

- ҳар хил ишлаб чиқаришларни бирлаштириш;
- улар орасидаги мутаносиблик (пропорциональность);
- бу ишлаб чиқаришлар орасида техник-иқтисодий бирлик;
- ишлаб чиқариш бирлиги - комбинатнинг ҳамма қисмлари, кўпинча, бир ҳудудда ўринлашади ва улар орасида алоқа умумий коммуникация орқали бўлади;
- энергетик хўжаликнинг бирлиги ва ёрдамчи ҳамда хизмат қилувчи ишлаб чиқаришларнинг умумийлиги.

Ишлаб чиқаришнинг характери, технология ва хом-ашё ва материалларга ишлов бериш алоҳида поғоналарининг ишлаб чиқариш жараёнида бирлаштирилишига қараб саноатда комбинациялаш уч хил асосий шаклда бўлади:

- хом-ашёга ишлов беришнинг кетма-кетлиги, то тайёр маҳсулот олганга қадар;
- бошқа маҳсулотлар чиқариш учун, ишлаб чиқариш чиқиндиларидан фойдаланиш;
- хом-ашёга комплекс ишлов бериш (бир тур хом-ашёдан ҳар хил маҳсулот ишлаб чиқиш).

Хом-ашёга кетма-кет ишлов беришга асосланган комбинациялаш қора металлургия, тўқимачилик саноатига хос. Ишлаб чиқариш жараёнида олинган ҳар хил ярим тайёр

маҳсулотлар комбинатдан кейинги, бошқа соҳаларда ишлов беришга борадиган оралик маҳсулот тарикасида ёки якуний маҳсулот сифатида чиқадилар.

Масалан, қора металлургияда ҳар хил турдаги прокат учун ишлов бериш предмети бўлиб, темир рудаси хизмат қилади. Биринчи босқичда домен негларида темир рудасидан чўян эритиб, олинади, сўнгра пўлот эритиш ишлаб чиқаришида уни пўлотга қайта эритилади, кейин прокат ишлаб чиқаришида навли ёки варақли прокатга қайта ишланади. Бундай комбинатнинг схемаси қўйидагича:

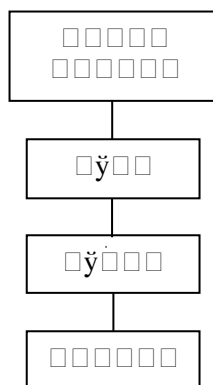

Ишлаб чиқариш чиқиндиларидан фойдаланиш асосида комбинациялаш ёғочни қайта ишлаш, озиқ-овқат ва бошқа саноат тормақларида кўпроқ тарқалган.

Масалан, рангли металлургия ва кимё саноатларини комбинациялашда рудани қайта ишлашдан чиққан чиқинди (олтин гугурт ангидриди) бошқа тур маҳсулот (олтин гугурт) ишлаб чиқишда фойдаланилади. Буни схематик қўйидагича тасвир этиш мумкин:

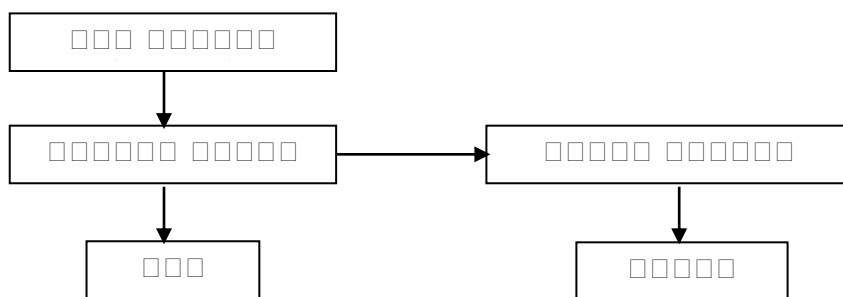

Комбинациялашнинг бундай шакли катта аҳамиятга эга, чунки кўпгина хом-ашёларни қайта ишлов бериш вақтида асосий маҳсулот билан бирга ҳар хил чиқинди ва иккаламчи маҳсулот олинади.

Комбинациялашнинг вертикал, горизонтал ва аралаш тушунчалари мавжуд. Вертикал комбинациялаш хом-ашёга ярим тайёр маҳсулот ёки тайёр маҳсулот олиш учун ишлов бериш кетма-кет уюштирилганда бўлади, горизонтал – бир хом-ашёдан, уни кетма-кет ишлов бериб, асосий ярим тайёр маҳсулот ёки тайёр маҳсулот олинади, пайдо бўлган чиқиндиларидан эса иккиламчи (побочная) ярим тайёр ёки тайёр маҳсулотлар олинади.

Соҳа ва корхоналарда комбинациялашганлик даражаси қаторкўрсаткичлар билан аниқланади.

Улар орасида:

- комбинатлар чиқарадиган маҳсулотларнинг, тармоғ, тармоғ шохоби (подотрасль), саноат чиқарадиган маҳсулот умумий ҳажмига нисбатан салмоғи;
- олинган жойида кейинги маҳсулот олиш учун ишлов бериладиган хом-ашё, ярим тайёр маҳсулотларнинг шу тур хом-ашё ва ярим тайёр маҳсулотларнинг комбинатда ишлаб чиқилган умумий миқдориغا нисбата бўлган салмоғи;
- тармоқлараро ва тармоқ ичи комбинациялаш натижасида олинган иккиламчи (поточное) маҳсулотнинг комбинат чиқарган маҳсулотнинг умумий кўринишидаги ҳиссаси;
- комбинациялашга ишлаб чиқаришда банд ишчилар сони;
- комбинациялашган ишлаб чиқаришдаги асосий фондларнинг, тармоғ, саноат асосий фондларининг умумий қийматига бўлган (қисми) ҳиссаси;
- комбинациялашган ишлаб чиқаришда қайта ишлов бериладиган хом-ашё миқдори;
- комбинатларда қайта ишлов берилган хом-ашёлардан олинadиган маҳсулотлар миқдори, уларнинг қиймати;
- хом-ашёдан чиқариб олинadиган, тармоғда, комбинатда ва бошқа ишлатиладиган фойдали компонентларнинг фоизи (проценти).

2. Комбинациялашнинг иқтисодий самарадорлиги

Комбинациялаш - ишлаб чиқаришни жамоа ташкил этилишининг иқтисодий самарали шакли. Унинг иқтисодий самарадорлиги меҳнат воситалари, меҳнат предмети ва ишчи кучидан рационал фойдаланишга асосланади.

Комбинациялашган ишлаб чиқаришларда меҳнат куролларидан шиддатлироқ фойдаланиш, биринчи навбатда ишлаб чиқариш жараёнларининг узлуксизлигининг юқори даражасини таъминлайди (кимё, қора металлургия, озиқ-овқат ва бошқа саноатларда),

масалан, қора металлургияда домна негилари узлуксиз бир неча йил давомида ишлайди.

Ишлаб чиқаришни комбинациялашда хом-ашёдан комплекс фойдаланиш, ҳамда якка корхоналарда ишлатилмайдиган чиқинди ва иккинчи даражаси (вторичных) ресурслардан фойдаланиш ҳисобида меҳнат предметларидан рационал фойдаланилади.

Комбинациялашнинг ривожланиш жонли меҳнатдан энг кўп рационал фойдаланишга, меҳнат унумдорлигининг ўсишига кўмаклашади Бу комбинациялашган корхоналарда ишчиларнинг маълум қисми бир эмас бир неча маҳсулот чиқариши юзага келади.

Комбинациялашган ишлаб чиқаришларда жонли ва маҳсулотга айлантирилган меҳнатдан яхши фойдаланиш, материалга ва капитал талабчанликни пасайтириш натижасларида маҳсулот таннархининг пасайишига ёрдам беради.

Комбинациялашган ишлаб чиқаришларда алоҳида босқичлар ораларидаги танаффуслар қисқаради, шу сабаб ишлаб чиқариш циклининг узунчанлиги уларда минимал. Бу эса ўз навбатида, хом-ашё ва ярим тайёр маҳсулотларнинг ишлаб чиқариш заҳираларини қисқартишга ҳамкорлик қилади ва оқибат натижада айланма маблағлар айланишини тезлаштиради.

Комбинациялаштиришнинг иқтисодий самарадорлигининг умумлаштирувчи кўрсаткичи комбинациялашган ва комбинациялашмаган ишлаб чиқаришларда қилинган харажатлар фарқидир.

Булардан ташқари, комбинациялаштиришнинг иқтисодий самарадорлигини аниқлашда, ҳамма саноат тармоғлари учун умумий техник-иқтисодий кўрсаткичлар билан биргаликда, саноатнинг маълум тармоғи учун аҳамиятга эга бўлган кўрсаткичлар ҳам ҳисоблаб чиқилади.

Ўз-ўзини текшириш учун саволлар:

1. Ишлаб чиқаришни комбинациялашнинг моҳияти, шакллари, даражаси кўрсаткичларини тасвирлаб беринг?
2. Комбинациялашнинг иқтисодий самарадорлигини шакллари нималардан иборат?
3. Комбинациялашган ишлаб чиқаришда алоҳида босқичлар нималардир?

Адабиётлар рўйхати:

1. "Экономика предприятия" под ред. акад. В.И.Семёнова. Центр экономики "Маркетинга". М.: 2000 г. - 312 с.

2. Хрипач В.Я., Суца Г.З. и др. "Экономика предприятия". Минск "Экономпресс", 2000 г.
3. Шепеленко Г.И. "Экономика, организация и планирование производства на предприятии". Изд. "Март". Ростов на Дону, 2000 г.

16– МАВЗУ

ИШЧИЛАР МЕХНАТИГА ҲАҚ ТЎЛАШ

Режа:

1. Меҳнатга ҳақ тўлашнинг принципиал қоидалари.
2. Меҳнатга ҳақ тўлашнинг шакллари ва тизими.
3. Меҳнатга ҳақ тўлашнинг тарифсиз тизими.
4. Меҳнатни мотивацияси.

Таянч иборалар:

Талаб, оқим, меҳнатга ҳақ тўлаш механизми, тадбиркор, қўшимча ҳақ, ишбай, вақтбай, эгри ишбай, аккорд, кунбай, буюртмачи, диапазон, меҳнатни меъёрлаш, тариф сеткаси, тариф ставкаси, тарифсиз ставка, МХТФ, МҚК, шартнома, рағбатлантириш.

1. Меҳнатга ҳақ тўлашнинг принципиал қоидалари

Ишчилар меҳнатига ҳақ тўлаш – бу ишлаб чиқариш жараёнига ҳаракатлантирилган (задействованные) меҳнат ресурсларининг баҳоси.

Бозор иқтисодиёти меҳнат ресурсларининг ҳудудий жойини алмаштириш, меҳнатни талаб бор жойда йиғиш, кўп ресурс бўлган ва талаб бўлмаган жойдан чиқариш билан ишчи кучи бозорини тавсия этади.

Ана шу омиллар ҳаммасининг мужассаами конкрет меҳнатга ҳақ тўлашни шакллантиради. Ҳам жамоа ва ҳамда алоҳида ишчи шахсий истеъмол учун, ўзлари нафақат яратган, балки бозорда сотган жамоа маҳсулоти (общественный продукт)нинг бир қисмини олишга имконга эга бўладилар, чунки яратган маҳсулотга харидор топилди, демак маҳсулот жамоатчиликга зарур (общественно необходимый).

Истеъмолчи тан олиши ва бозор конъюктураси ҳолати – мана шу икки омил жамоа ёки алоҳида ишчи даромади даражасини белгилайди. Бир хил иш учун бир хил ҳақ тўлаш асосида

иш соати харажати ва малака даражаси олинмайди, балки меҳнат натижаси бўлган маҳсулотни бозор товар сифатида тан олиш олинади.

Товарни сотишдан тушган маблағ товар ишлаб чиқарувчилар меҳнатининг миқдор ва сифатини баҳолашдаги олий мезон бўлади ва улар даромадининг бош манбаи ҳамдир.

Бозор шароитида қатор омилларга боғлиқ бўлган ишчи кучи ҳаракатчанлиги кучаяди. Бозор товар номномаси (номенклатура) ва сифатига янги ва янги талаблар қўйиши муносабати билан корхона йўналиши ўзгаради, ишлаб чиқаришнинг бирлари йўқолади бошқалари пайдо бўлади. Миграцион жараён-муҳим омил.

Тадбиркор ўз фаолиятида ишлаб чиқаришга жалб этиладиган ҳар бир омилга тўлаш кераклиги билан тўқнашади. У, станоклар, машиналар, жиҳозлар, хом-ашё сотиб олади ва ишлаб чиқаришни бошлаш учун ишчи кучини ёллайди, ўнча ҳақ тўлайди – ана шу меҳнатга ҳақ тўлашдир. Тўлов бир томондан ишчига сарф қилган жисмоний ва интеллектуал кучини қоплаши керак, иккинчи томондан ишчи, ўз иш ҳақини бошқа шундай меҳнат учун турдош корхонадагилардан олиннадиган ҳақни солиштириб, ўзини зарар кўрган ҳисобламасин. Лекин тадбиркорни ташкил характерли омиллар чегаралантириб турадилар:

- давлат томонидан минимал иш ҳақи миқдорини ўрнатилганлиги;
- тадбиркор ва ишчилар жамоаси орасидаги шартнома шартлари;
- касаба уюшмалари талаблари;

Иш ҳақини тўлашда тадбиркор:

- ўз корхонаси ишчиларининг меҳнатига ҳақ тўлашнинг шакли ва тизимини белгилаши;
- хизматчилар, мутахассислар, бошқарув персонали учун вазифа маошлари тизимини ишлаб чиқиши;
- мезонлар ишлаб чиқиши ва иш ҳақиға қўшимчалар миқдорини, ҳам ишчилар, ва ҳам бошқарув шахслар учун белгилаши керак.

Тадбиркор ихтиёрида меҳнатга ҳақ тўлашнинг у ёки бу шаклини ёки тизимини танлаш учун кенг имкониятлар бор, қўшимча мукофат ва рағбатлантириш учун улар яна кенгроқ. Аммо, раҳбарнинг санъати бор воситалар мажмуасидан конкрет корхонага тўғри келадиганини ва айнан шу корхонада ишлаш учун танланган шахсларга энг кўп мос келадиганини сайлаб олиши билан белгиланади.

2. Меҳнатга ҳақ тўлашнинг шакллари ва тизими

Меҳнатга ишбай ҳақ тўлашнинг шартлари:

- конкрет ишчига бевосита боғлиқ бўлган ишнинг миқдорий кўрсаткичлари мавжуд;
- бажарилган иш ҳажмини аниқ ҳисоблашга имкон бор;
- конкрет участкадаги ишчиларига маҳсулот ишлаб чиқишини ёки бажарилган иш ҳажмини оширишга имконлари бор;
- конкрет ишлаб чиқариш участкасида келажақда ишчилар маҳсулот ишлаб чиқиши ёки бажарилган иш ҳажмини оширишни рағбатлантириш зарурияти ҳам бор;
- меҳнатни техник меъёрлашга имконият бор.

Қўйидаги ҳолатларга олиб келадиган бўлганда, ишбай ҳақ тўлашни қўллаш мумкин эмас:

- маҳсулот сифати ёмонлашса;
- технологик режим бузилса;
- жиҳозларга хизмат кўрсатиш ёмонлашса;
- техника хавфсизлиги талаблари бузилса;
- хом-ашё ва материаллар харажати ошса.

Вақтбай ҳақ тўлашнинг шартлари:

- маҳсулот чиқаришни ошириш имконияти йўқ;
- ишлаб чиқариш жараёни қатъий регламентлаштирилган;
- ишчи вазифаси технологик жараённи кузатишдан иборат;
- қатъий вазн берилган оқимли ва конвейер турдаги ишлаб чиқариш мавжуд;
- маҳсулот чиқаришни ошириш унинг сифатини ёмонлашга ёки яроқсизликка (брак) олиб келади.

У, ёки бу шаклни қўллашда меҳнатга ҳақ тўлашни қандай аниқланишини кўриб чиқамиз.

Оддий ишбай меҳнатга ҳақ тўлаш тизимида, меҳнатга ҳақ тўлаш ишлаб чиқилган маҳсулот ҳар донаси (бирлиги) учун белгиланган баҳолаш (нарх қўйиш) бўйича аниқланади.

Якка (алоҳида) ишбай баҳолаш (нарх қўйиш), маҳсулот ёки иш бирлиги учун қўйидагича аниқланади:

$$И_б = И_с \times t_m \text{ ёки } И_б = И_с / Н_с,$$

бунда $И_б$ – маҳсулот бирлиги учун ҳақ тўлаш баҳоси;

$И_с$ - бажариладиган иш разрядига мувофиқ ўрнатиладиган соатлик тариф ставкаси;

t_m - маҳсулот бирлиги учун вақт меъёри (норма);

N_c – берилган маҳсулотнинг бир соатлик ишлаб чиқиш нормаси (меъёри).

Ишчининг ҳисоб вақтидаги умумий ҳақи ишбай баҳони чиқарилган маҳсулот миқдорига кўпайтириш билан аниқланади.

Билвосита (косвенная) ишбай баҳолаш (нарх қўйиш) ишлаб чиқиш нормасини кўзда тутган ҳолда қўйидаги формула билан ҳисобланади:

$$I_{\text{бил}} = I_c / N_c N$$

Бунда: $I_{\text{бил}}$ - $I_{\text{бил}}$ = билвосита ишбай ҳақ тўлаш баҳоси;

I_c – билвосита ишбай баҳо билан ҳақ тўланадиган ишчининг соатлик тариф ставкаси;

N_c – ҳар бир ишчининг маҳсулот бирлиги бўйича соатлик ишлаб чиқиш нормаси;

N – ишчилар сони.

Умумий меҳнат ҳақи ёрдамчи ишчилар ставкасини ишбай ишловчи ишчилар нормаси бажарилган фоизига (процентга) кўпайтириш билан ҳисобланади ёки билвосита ишбай расценкани (ҳақ тўлаш баҳоси) ҳақиқатан ишлаб чиқилган маҳсулотга кўпайтириш билан аниқланади:

$$Z_{\text{умумий}} = Z_c t_{\text{ёрд}} U / 100$$

бунда, $Z_{\text{умумий}}$ – ишчининг умумий меҳнат (иш)ҳақи, сўм;

Z_c – билвосита ишбай ҳақ тўлашга ўтказилган ёрдамчи ишчининг бир соатлик тариф ставкаси, сўм;

$t_{\text{ёрд}}$ – шу ёрдамчи ишчининг ҳақиқатан ишлаган соатлари, одам/соат;

U – ишлаб чиқиш нормасини бажарилишининг ўртача фоизи (проценти), %

Ёки:

$$Z_{\text{умумий}} = \sum Z_6 Q_x,$$

бунда, Z_6 – маҳсулот бирлиги учун билвосита ишбай расценка (ҳақ тўлаш баҳоси), сўм;

Q_x – чиқарилган маҳсулотнинг ҳақиқий миқдори, тааллуқли ўлчов бирлигида.

Меҳнатга ишбай-прогрессив ҳақ тўлаш тизимида тўғри ишбай расценкалар билан норма бажарилиши чегарасида уюштирилади, нормадан кўп ишлаб чиқилган учун – баланд расценкалар билан ҳақ тўланилади.

Ишбай – аккорд ҳақ тўлаш тизимида баҳо (расценка) алоҳида операцияга эмас, балки бутун иш ҳажмига қўйилади, яъни умумий расценка (ҳақ тўлаш баҳоси) қўйилади. Бу тизим

билан ҳақ тўлашда ишчини мукофотлаш иш муддатини қисқартиргани учун тўланилади, бу эса ўз навбатида меҳнат унумдорлигини кўтаришни рағбатлантиради.

Ишбай – прогрессив меҳнатга ҳақ тўлашда ишчининг иш ҳақи ($Z_{и.п.}$), қабул қилинган прогрессив ҳақ тўлаш тизимига қараб (нормадан юқори бажарилган ишнинг бутун ҳажми ёки бир қисми учун) қўйидаги формулалардан бири ёрдамида ҳисобланади:

$$Z_{и.п.} = Z_{а.с.} + [Z_{а.с.}(J_б - J_н)K_{и.п.}]; \text{ ёки}$$

$$Z_{и.п.} = Z_{а.с.} + Z_{п.к.}(K'_{и.п.} - 1),$$

бунда $Z_{а.с.}$ – оддий ишбай расценка билан ҳисобланган ишчининг асосий иш ҳақи, сўм;

$Z_{а.с.}$ – ишбай ишловчи ишчининг оддий ишбай расценка билан маҳсулотнинг (ишнинг) прогрессив тизими бўйича тўланадиган қисми учун ҳисобланган иш ҳақи суммаси, сўм;

$J_б$ - ишчи нормани бажаргани, %;

$J_н$ - ишлаб чиқиш нормасининг негизли (базавий) даражаси, ундан юқорисига юқори расценкалар билан тўланилади, %;

$K_{и.п.}$ – ўрнатилган нормадан кўп ишлаб чиқилгани учун ишбай расценка қанча ошишини кўрсатувчи коэффициент, %;

$K'_{и.п.}$ - прогрессив ишбай расценканинг асосий ишбай расценкага нисбатини кўрсатувчи коэффициент. Бу коэффициент «1»дан катта.

Ишбай-прогрессив меҳнатга ҳақ тўлашдан фойдаланилганда, норматив бошланғич негизини аниқлашда алоҳида эътибор бериш зарур

Меҳнатга ҳақ тўлашнинг пудрат шакли кенг тарқалмоқда. Унинг мазмуни – шартнома тузилади, бир томон маълум ишни бажаришни мажбурият қилиб олади яъни пудрат олади, иккинчи томон эса, яъни буюртмачи, иш тугагандан сўнг (бажарилганидан кейин) тўлаш мажбуриятини олади. Бригаданинг иш ҳақи ($Z_{бр}$) ҳар бир чиқарган маҳсулот учун бригада ишбай расценкани ($Z^{и}_{бр}$) бригада бажарган иш ҳажми ($V_{бр}$)га кўпайтириш билан аниқланади

$$Z_{бр} = \sum_{i=1}^n Z^{и}_{бр} V_{бр}$$

Агар бригада ҳар хил ишларни бажарса ва улар ҳар хил расценкалар билан баҳоланса бригаданинг умумий иш ҳақи қўйидаги формула билан аниқланади:

$$Z_{бр} = \sum_{i=1}^n Z^{и}_{бр} V_{бр}$$

Бунда i – конкрет кўринишдаги ишни ва унинг конкрет расценкасини билдиради.

Вақтбай меҳнатга ҳақ тўлашда, ишчи ишлаган вақти учун пул олади, яъни сарф қилинган вақти миқдорига қараб.

Аммо меҳнат оддий ва мураккаб бўлганлиги учун, ҳамда паст ва юқори малакалилиги сабабли меҳнатни меъёрлаш (нормирование) керак.

Меҳнатни меъёрлаш тариф тизими ёрдамида бажарилади.

Тариф тизимининг таркибий қисми-тариф ставкаси ва тариф сеткасидир.

Тариф ставкаси – ҳар хил гуруҳ ва категория ишчиларнинг вақт бирлигидаги меҳнат ҳақининг абсолют миқдори. Бунинг бошланғич, энг паст (минимал) ставка ёки биринчи разряд тариф ставкасидир. Бу энг оддий меҳнатни тўлаш даражасини билдиради. Тариф ставкаси соатбай ва кунбай бўлиши мумкин.

Тариф сеткалари – малака даражасига қараб меҳнатга ҳақ тўлашда нисбат ўрнатиш учун хизмат қилади. Бу тариф разрядлари ва уларга мос тариф коэффициентларининг мужассамлигидир. Энг паст разряднинг тариф коэффициенти 1(бир)га тенг қилиб олинади ва қолган разрядларники бундан неча баробар катта эканлигини кўрсатувчи коэффициентлар бўлади.

Меҳнатга вақтбай ҳақ тўлашнинг икки тизими бор: оддий вақтбай ва вақтбай мукофотли.

Оддий вақтбайда ишчининг иш ҳақи (Z_x), ишчининг разрядига мувофиқ тариф ставкасининг (Z_c) ишлаган вақти (t_n)га кўпайтмаси ташкил этади:

$$Z_x = Z_c t_n$$

t_n – ишлаган вақт ёки соатда ва ёки кунда берилган ва ҳисобланган бўлиши мумкин.

Раҳбарлар, мутахассислар ва хизматчилар учун вазифалар ойлик маошлари тизими қўлланилади. Вазифа маоши-эагалаган вазифага мувофиқ ўрнатилган ойлик иш ҳақининг абсолют миқдори бўлиб, минимум ва максимум диопозонда ҳам бўлиши мумкин.

3. Меҳнатга ҳақ тўлашнинг тарифсиз тизими

Тариф тизими ва ойлик маош билан меҳнатга ҳақ тўлаш шароитида «тенглаштириш»дан қутулиш ва алоҳида ишчилар ҳамда бутун жамоа орасидаги қарама-қаршилиқларни енгиш жуда мураккаб.

Меҳнатни ташкил этиш ва уни рағбатлантиришни такомиллаштиришнинг мумки варианты сифатида меҳнатга ҳақ тўлашнинг тарифсиз тизими кўриш мумкин. Бу тизим бозор

шароитида хўжалик юрителишга ўтиш даврида кўп корхоналарда қўлланилди. Бу тизим бўйича ҳамма ишловчилар директордан то оддий ишчигача иш ҳақи меҳнатга ҳақ тўлаш фондидаги ҳиссасини кўрсатади. Бундай шароитда ҳар бир ишчининг иш ҳақи қатор омилларга боғлиқ бўлади:

- ишчининг малакаси даражаси;
- меҳнати билан қилган иштироки коэффиценти (МИК);
- ҳақиқатан ишлаган вақти.

Корхона ишчисининг малакали даражаси ҳамма меҳнат жамоаси аъзолари учун ўрнатилади. У, ишчининг ўтган даврдаги иш ҳақини корхонада, шу даврда вужудга келган минимал иш ҳақиға нисбати каби аниқланади.

Масалан, корхона директорининг иш ҳақи 585 минг сўми ташкил этди, корхонада минимал иш ҳақи 140,0 минг сўм бўлди. Малакали даража $585:140=4,5$ балл бўлади.

Кейин корхонадаги ҳамма ишловчилар малака даражаси ва ишчига малака талабларига қараб, ўнта малака гуруҳига бўлинадилар. Ҳар бир гуруҳ учун ўзининг малака даражаси ўрнатилинади.

Малака гуруҳи	Малака даражаси (балл)
1. Корхона раҳбари	4,5
2. Бош муҳандис	4,0
3. Директор муовуни	3,6
4. Поғоналар (бўлимлар) раҳбарлари	3,25
5. Етакчи мутахассислар	2,65
6. Олий малакали мутахассислар ва ишчилар	2,5
7. Иккинчи категория мутахассислар ва малакали ишчилар	2,1
8. Учинчи категория мутахассислар ва малакали ишчилар	1,7
9. Мутахассислар ва ишчилар	1,3
10. Малакасиз ишчилар	1,0

Меҳнатга ҳақ тўлашнинг тарифсиз тизимида иш ҳақини ҳисоблаш. Қўйидаги тартибда бажарилади:

Ҳар бир ишловчи ишлаган баллар миқдори топилади.

$$M_n = KN, \text{ бундан}$$

K – малака даражаси;

N – ишлаган одам-соат миқдори.

Ҳамма ишчилар ишлаган баллар миқдори:

$$M = \sum M_n,$$

бир балга тўғри келадиган меҳнат ҳақи фонди (МХФ)

$$d = \text{МХФ}/M,$$

бўлинмадаги алоҳида ишловчилар иш ҳақи аниқланади масалан, цехнинг бир ойлик меҳнат ҳақи фонди (МХФ) 17700 минг сўмни ташкил қилди. Ишлаган баллар умумий сони $M=16300,43$ бир балга тўғри келадиган МХФ

$$d = 17700/16300,43 = 1,086 \text{ минг, сўм.}$$

Бундай тизим, бир хил даражали малакада меҳнат ҳақи фондининг тақсимооти мутаносибини (пропорции) ўзгартади. Бир ишчилар иш ҳақи ошиши ва иккинчи ишчилар иш ҳақи камайиши мумкин. Натижада, ишчилар орасида иш ҳақини тақсимлашда катта ижтимоий адолат таъминланади, қайси-ки тариф тизимида эришиш мумкин эмас.

Таблица

Бошқарув ходимларининг меҳнат ҳақини мувофиқлаштиришнинг таркибий шкаласи

Вазифалар (мансаб)	Тўлов фоизи	Изоҳ
1. Корхона раҳбари (директор)	1,5	Сотиш ҳажмидан, малакавий коэффициент
2. Ишлаб чиқариш бўйича директор ўринбосари	80	Директорга ҳисобланган тўловдан
3. Моддий-техникавий таъминот бўйича директор ўринбосари	80	Директорга ҳисобланган тўловдан
4. Бош ҳисобчи	80	Директорга ҳисобланган тўловдан
5. Товар-материал бойликларни ҳисоблаш бўйича ҳисобчи	80	Бош ҳисобчига тўловдан
6. Ҳисобчи-ҳазиначи	80	Бош ҳисобчига ҳисобланган тўловдан
7. Иқтисодчи	75	Директорга ҳисобланган тўловдан

4. Меҳнатни мотивацияси

Тадбиркор хал қилиши керак бўлган моментлардан муҳими – меҳнат мотивацияси. Унга меҳнат жамоаси иши психологияси соҳасида билим зарур. Ҳар куни ишга келадиган ва маълум вазифани бажарадиган ишчи – кўп қиррали шахс, уни фақатгина ишчи кучидек кўриш мумкин эмас. Тадбиркор мақсади – меҳнат унумдорлигининг ўсиши, маҳсулот сифатининг ошиши, ишлаб чиқариш самарадорлигининг ўсиши ва ишчининг, кўп турли эҳтиёжга эга бўлган шахс сифатида, мақсади кўпинча тўғри келмаслиги ҳам мумкин. Шунинг учун тадбиркор бу икки тўғри келмайдиган мақсадларни бирлаштириш вазифасини бажариши керак. У, нафақат ишчини рағбатлантириши, балки уни шахс сифатида тан олиши керак. Мотивация сўзи асосида “мотив” бўлиб, у “сабаб”ни билдиради. Мотивация – мақсадларга эришиш учун инсонга кўрсатилган таъсирдир.

Корхона менежментининг асосий вазифаларидан бири меҳнат мотивациясидир. Ишчи ёки ишчилар гуруҳининг эҳтиёжларини кондириш билан корхона мақсадларига эришиши таъминланади.

Тадбиркор ўз ишчиларининг қўйидагилари ҳақида ғамхўрлик қилиши керак:

- корхонада бўлимларидан қониқарликни ҳис этишлари;
- ўзларини фақат оқим линиясидаги ишчи эмас, шахслиklarини (индивидуум) сезиб туришлари;
- корхонанинг ишонарлилигига маълум кафолатга эга бўлишлари, ўзларининг конкрет корхонада кераклиликлари;
- уларнинг нафақат моддий, балки маънавий кераклиликлари ҳақида тасдиқ олишлари.

Корхонада ходимларни рағбатлантиришнинг асосий шакллари қўйидагилар:

1. Меҳнатнинг сифати ва миқдорига қараб иш ҳақи.
2. Ишчига (ходимга) яратилган ички имтиёзлар (имтиёзли овқат, корхона маҳсулотларини имтиёзли нархда сотиш ва ҳоказо).
3. Моддий бўлмаган имтиёзлар (сирпалувчит ёки эгилувчан график билан ишлаш ҳуқуқини бериш, яхши хизматлари учун қўшимча таътил бериш).
4. Малакасини ошириш, маъсулият ҳиссини кучайтирувчи тадбирлар.
5. Оптимал ижтимоий муҳитни яратиш.
6. Ходимларни мансаб поғоналаридан кўтарилишини режалаштириш.

Айрим хориж мамлакатларда иш ҳақи тўлашнинг уч қисмга бўлувчи тизими мавжуд.

Биринчи қисм – мансаб вазифасини ва меҳнاتини бажаргани учун тўланилади, ва корхонада ҳамма бир хил мансабдаги шахслар бир хил ҳақ оладилар.

Иккинчи қисм – бу, хизмат йиллари ва ҳаёт қиймати омиллари билан белгиланади, бу айниқса инқироз (инфляция) авж олган даврда муҳим. Иш ҳақининг бу қисмини ҳамма ишчилар ва хизматчилар оладилар, аммо бунинг миқдори содир бўлган конкрет шароитга қараб автоматик равишда тартибга солинади.

Учинчи қисм тўловни ҳар бир ишчи учун конкрет ва у ўтган даврда ишда эришган натижа билан белгиланади ва у ўзгарувчан бўлади (ошиши ва камайиши мумкин).

Ўз-ўзини текшириш учун саволлар:

1. Меҳнатга ҳақ тўлашнинг принципиал қоидалари нимадан иборат?
2. Меҳнатга ҳақ тўлашнинг шакллари ва тизимлари, уларнинг хусусиятларини очиб беринг?
3. Меҳнатга ҳақ тўлашнинг тарифсиз тизими нимадан иборат, унинг қулайликлари?
4. Меҳнатни рағбатлантириш (мотивация) моҳияти ва заруриятини тушунтириб беринг?
5. Мотивация сўзи нимани билдиради?

Адабиётлар рўйхати:

1. Абдурахмонов Қ.Х. ва бошқалар. "Меҳнат иқтисодиёти". Тошкент "Ўқитувчи", 2001 й. - 480 бет.
2. Кейлер В.А. "Экономика предприятия". Москва-Новосибирск, 2000 г. - 132 стр.
3. Ўлмасов А. "Иқтисодиёт асослари". Т.: "Меҳнат", 1997 й. - 223 бет.
4. Роберт Пиндайк, Даниэль Рубинфельд. "Мироиктисод". Т.: "Шарк", 2002 й. - 448 бет.
5. Шепеленко Г.И. "Экономика, организация и планирование производства на предприятии". Изд. "Март Ростов на - Дону", 2000 г.

17 – МАВЗУ

ИШЛАБ ЧИҚАРИШ ХАРАЖАТЛАРИ, Фойда ва жамий даромад

Режа:

1. Ишлаб чиқариш харажатлари, фойда ва жамий даромад тушунчаси.

2. Маҳсулот ишлаб чиқаришдаги харажатларнинг турланиши.
3. Ишлаб чиқариш харажатларини белгилашдаги хорижий мамлакатлар тажрибаси.
4. Маҳсулот ишлаб чиқаришда харажатларни камайтириш йўллари.

Таянч иборалар:

Таннарх, рационализация, ялпи фойда, ялпи даромад, нодавлат суғурта, калькуляция, индикатив характер, амортизация, ижтимоий мухтожлик, ўзгарувчан харажатлар, ишлаб чиқариш харажатлари, кўчмас мулк, бандлик фонди, қолдиқли ва стартли гуруҳ, эгри харажатлар, бозор баҳоларини белгилаш қонунлари.

1.Ишлаб чиқариш харажатлари, фойда ва жамий даромад тушунчаси

Ҳар бир корхона фирма иш бошлашдан олдин, қанча даромад, қандай фойда олаолишини аниқлайди. Корхона, фирма фойдаси икки курсаткичга боғлиқ: маҳсулот нархи ва уни ишлаб чиқаришдаги харажатлар.

Маҳсулот бозоридаги нархи талаб ва таклифнинг бир – бирига таъсири натижасидир. Эркин рақобат шароитида нархлаштириш (ценобразования) қонунлари таъсири остида маҳсулот нархи ишлаб чиқарувчи ёки харидор хоҳишига қараб баланд ёки паст бўлиши мумкин эмас, у автоматик равишда тенгланади. Маҳсулот ишлаб чиқаришдаги харажатлар – бошқа гап. Улар меҳнат ва материал ресурслари сарфи, ҳажми, техника даражаси, ишлаб чиқаришни ташкил этиш ва бошқа омилларга боғлиқ равишда пасайиши ёки кўтарилиши мумкин. Демак ишлаб чиқарувчи харажатларни пасайтирувчи кўп ричакларга эга, моҳирона бошқарса уларни ишга солиши мумкин. Ишлаб чиқариш харажатлари, фойда ва жами даромад деганда нима тушунилади?

Ишлаб чиқариш ва сотиш харажатлари (маҳсулот, ишлар ва хизмат таннархи) умумий кўринишда маҳсулот (иш, хизмат) ишлаб чиқариш жараётида фойдаланиладиган табиий ресурслар, хомашё, материаллар, ёқилғи, энергия, асосий фондлар, меҳнат ресурсларини қимматли баҳолаш ҳамда бошқа, харажатларни ифодалайди.

Маҳсулот ишлаб чиқариш харажатларига қуйидагилар билан боғлиқ бўлган харажатлар киритилади:

- технология ва ишлаб чиқаришни ташкил этишга риоя қилиб, бевосита маҳсулот ишлаб чиқариш;
- табиий хомашёдан фойдаланиш;
- ишлаб чиқаришни тайёрлаш ва ўзлаштириш;
- ишлаб чиқариш технологияси ва ташкил этишни такомиллаштириш, ҳамда маҳсулот сифатини яхшилаш;
- ихтирочилик ва рационализациялаш, тажриба ўтказиш ишлари, модель ва намуналар яратиш ва синаб кўриш;
- ишлаб чиқаришга хизмат кўрсатиш, уни хомашё материаллар, ёқилғи, энергия, ускуналар ва бошқа меҳнат предметлари билан таъминлаш, асосий ишлаб чиқариш фондларини ишлаш ҳолатида сақлаш, санитария – гигиена талабларини бажариш;
- нормал меҳнат жараёни ва техника хавсизлигини таъминлаш;
- ишлаб чиқаришни бошқаруви;
- кадрлар тайёрлаш ва қайта тайёрлаш;
- ҳар қандай давлат эга давлат ташкилотларига ажратмалар (отчисления) ва бошқалар.

Корхона, фирма фаолиятининг охириги натижаси маҳсулот сотишидан, ҳаракатдаги нархларда олинган киримдан, қўшимча қиймат солиғи ва акциз қўшилмаган ҳолда, ишлаб чиқариш харажатларини айириш билан аниқланади. Жами даромад ва жами фойда тушунчалари мавжуд.

Жами даромад – бу, корхона, фирмалар ишлаб чиқариш ёки тижорат фаолиятининг охириги натижасини билдирадиган кўрсаткич бўлиб, товар маҳсулотлари, иш, хизмат ва моддий бойликларни сотишдан, ва сотишдан ташқари, бошқа операциялардан тушган пуллар тўла суммасидан (қўшимча қиймат солиғи ва акциз қўшилмасдан) маҳсулот ишлаб чиқариш ва сотишга қилинган ва таннархга кирган барча харажатларни (меҳнат ҳақидан ташқари) айириш билан аниқланади.

Жами фойда- корхона, фирма жами даромадининг бир қисми бўлиб, ҳамма мажбурий харажатларни чиқаргандан кейин уларга қолади.

2.Маҳсулот ишлаб чиқаришдаги харажатларнинг

турланиши (классификацияси)

Харажатларни бошқарув таркибида қуйидаги турланиш мавжуд:

- ишлаб чиқариш тури бўйича – асосий ва ёрдамчи;
- маҳсулот тури бўйича – алоҳида маҳсулот, бир хил маҳсулотлар гуруҳи, буюртма, иш, хизмат;
- харажатлар тури бўйича – калькуляция моддалари (маҳсулот таннархини калькуляция қилиш учун ва таҳлилий ҳисобни ташкил этиш учун) ва харажатлар элементлари (харажатлар сметаси лойиҳасини тузиш ва ишлаб чиқариш харажатларининг ҳисоботи учун);
- харажатлар пайдо бўлиш жойлари бўйича – участка, цех, ишлаб чиқариш, хўжалик ҳисобидаги бригада.

Мисол тариқасида саноат корхоналарида кенг қўлланиладиган харажатлар моддаларини кўриб чиқиш мумкин

1. Хом ашё ва материаллар (чиқиндилар айирган ҳолда)
2. Сотиб олинган маҳсулотлар, ярим тайёр маҳсулотлар ва кооперациялашган

корхоналар хизмати

3. Асосий ишлаб чиқариш ишчиларнинг иш хақи.
4. Қўшимча ишлаб чиқариш ишчиларнинг иш хақи.
5. Иш ҳақидан ижтимоий суғуртага ажратма.
6. Ишлаб чиқаришни тайёрлаш ва ўзлаштиришга харажатлар.
7. Жиҳозларни сақлаш ва эксплуатация қилиш харажатлари.
8. Цех харажатлари
9. Умум завод харажатлари
10. Яроқсиз маҳсулот (брак) чиқаришдан харажатлар
11. Ишлаб чиқаришдан ташқари харажатлар

Биринчи саккизта моддалар цех таннархини ташкил этадилар, бунга умумзавод харажатларини ва яроқсиз маҳсулот чиқаришдан йўқотишни қўшса, ишлаб чиқариш таннархини беради.

Ҳамма ўнбир моддалар маҳсулотнинг тўла таннархини билдиради.

Бозор иқтисодиётига ўтиш шароитида кўпчилик майда ва ўрта корхоналарда харажат моддаларининг қисқартирилган номномиси қўлланилади:

- моддий харажатлар (хомашё, материаллар, ёқилғи ва технологик мақсад учун энергия), тўғри ҳисобда;
- меҳнатга ҳақ тўлаш харажатлари, бу ҳам тўғри ҳисобда;
- бошқа бевосита (тўғридан – тўғри) харажатлар;
- ишлаб чиқаришни бошқаруви ва хизмат қилиш харажатлари (билвосита);
- бошқа билвосита харажатлар;

Харажатларни иқтисодий маънолари қараб, қуйидаги элементлар билан гуруҳлаш мумкин:

- моддий харажатлар (қайтарувчан чиқиндилар қийматини чиқарган ҳолда);
- меҳнатга ҳақ тўлаш харажатлари;
- ижтимоий заруриятларга ажратма;
- асосий фондлар амортизацияси;
- бошқа харажатлар;

«Моддий харажатлар» элементига маҳсулот ишлаб чиқиш учун ташқаридан сотиб олинган хомашё ва материаллар, будловчи маҳсулотлар ва ярим тайёр маҳсулотлар, ёқилғи ва ҳамма тур энергия (технологик мақсадлар ва ишлаб чиқаришга хизмат қилиш биноларни иситиш, транспорт ишлари учун харажатлар)нинг қимати акс эттирилади.

«Меҳнат ҳақини тўлаш харажатлари» таркибига меҳнатга ҳақ тўлаш – корхона (фирма) асосий ишлаб чиқариш ходимларига, иш натижалари билан мукофотлаш, рағбатлантирувчи ва қоплови (компенсирующий) тўловлар ҳамда штатда бўлмаганлар меҳнатига ҳақ тўлашни ҳам қўшган ҳолдаги ҳамма харажатлар киради.

«Ижтимоий заруриятга ажратма» элементларига давлат ва нодавлат ижтимоий суғурта органларига ўрнатилган нормаларга асосан ажратмалар, нафақа фонди, бандлик давлат фондига ва тиббий суғуртага иш ҳақидан фоиз ажратмалар акс эттирилади.

«Асосий фондлар амортизацияси» таркибига асосий ишлаб чиқариш фондларини тўла тиклашга баланс қийматидан, ўрнатилган нормалар бўйича, унинг фаол қисмининг тез суръат амортизацияларнинг қўшган ҳолда ажратилган амортизация суммаси киради.

Юқорида кўрсатилган харажатлар турларига киритилмаган ҳамма бошқа харажатлар ўз аксини «бошқа харажатлар» элементига топади. Булар солиқлар, йиғимлар, махсус фондларга ажратмалар, кредитлар бўйича тўловлар, хизмат сафарлари харажатлари, алоқа хизматлари тўловлари ва ҳоказо.

Шундай қилиб, харажатларнинг калькуляция моддалари билан гуруҳлаш, бу харажатларни пайдо бўлган жойларини акс этириб, маҳсулот ишлаб чиқиш, сотишга харажатларни режалаштириш, ҳисобини олиб бориш ва калькуляция қилиш учун қўлланилади.

Харажатларни элементлар бўйича гуруҳлаш сарфланган иқтисодий элементларни, уларнинг пайдо бўлган жойларидан қатъий назар, ўз ичига олади. Одатда булар тўғридан – тўғри харажатлар. Бозор иқтисодиёти шароитида харажатлар турланиши мамлакатимиз хўжаликларига оддийлашади ва хорижий мамлакатлар тажрибасига яқинлашади.

3. Ишлаб чиқариш харажатларини белгилашдаги хорижий мамлакатлар тажрибаси

Охириги 40-45 йилларда ривожланган мамлакатларда маҳсулот ишлаб чиқишдаги харажатларни моддалар калкуляциясининг чекланган қисқартирилган номномаси бўйича ажратиш усулидек кенг фойдаланилади. Харажатларга фақат ўзгарувчан харажатлар киритилади: хомашё ва материаллар, меҳнатга ҳақ тўлаш, билвосита харажатларнинг ўзгарувчан қисми. Бу харажатлар ишлаб чиқариш фаолиятининг ҳажми катталигининг функциясидек кўрилади.

Ўзгармас харажатлар алоҳида маҳсулотлар ишлаб чиқаришдаги харажатлар билан кам боғлиқ бўлганлиги асосли равишда исботланган.

“Ўзгармас харажатлар” тушунчасига берилган даврда маҳсулот ишлаб чиқариш ва сотиш ҳажми ва тузилмасига бевосита боғлиқ бўлмаган харажатлар суммаси тушунилади. Буларга корхона (фирма) хизматчиларини ойлик маошлари асосий фондларамортизациячиси, бино ижараси ва бошқа ўзгармас харажатлар киради.

Моддалар бўйича харажатлар таркибига қуйидагилар киради:

1. “Материаллар” Бу сарфлар харажатларнинг муҳим моддасини ташкил этадилар. Буларга хомашё асосий ва ёрдамчи материаллар, ярим тайёр маҳсулотлар сотиб олиш сарфлари киради. Бу харажатлар маҳсулот ишлаб чиқариш ҳажмига бевосита боғлиқ бўлиб корхона ўзгарувчан харажатларига киради. Улар маҳсулот ишлаб чиқиш ҳажмига мутаносиблик билан ўзгарадилар.

2. “Меҳнатга ҳақ тўлаш”. Бунга ишчилар ва маъмурий хизматчилар киради. Хорижда ўзимиздагидек меҳнатга ҳақ тулашнинг икки бир – бирдан принципиал фарқ қилувчи шакллари қўлланилади: вақтбай ва ишбай.

Ишчиларга вақтбай ҳақ тўлаш ишчи ишлаб чиқарган маҳсулот миқдори унинг сайи ҳаракатига боғлиқ бўлмаган жойларда ишлатилади, масалан, конвеер линияларида. У яна сифат асосий роль ўйнайдиган жойларда ишлатилади, қайси бир ким, бажарилган иш ҳажмини ҳисоблаш қийин ёки мумкин эмас.

Вақтбай меҳнатга ҳақ тўлаш ижобий томонлари билан камчиликлардан ҳам ҳоли эмас.

Ижобий томонлари ишчи ишлаб чиқариш ҳажми ўзгаришига боғлиқ бўлмаган кафолатланган кунлик ёки ойлик ойлик даромадга эга.

Камчилиги – ишчига индивидуал ҳаракатини оширишни рағбатлантирмайди ва ўз даромадини оширишга имкон бермайди.

Ишбай ҳақ тўлаш, ҳам ишчи учун ҳам корхона (фирма) учун фойдали бўлган ишчининг юқори натижаларга эришиш учун ҳаракатларини рағбатлантиради. Аммо маҳсулот сифати пасайиши хавф – хатари бўлиши мумкин.

Меҳнатга ҳақ тўлашнинг иккала шакли ҳам ўзининг кўринишларига эга. Масалан, хорижда минимумли кафолатланган ишбай мукофотли меҳнатга ҳақ тўлаш, ишбай мукофотли меҳнат ҳақ тўлаш кенг қўлланилади. Минимумли кафолатланган меҳнатга ишбай ҳақ тўлашда, иш ҳақининг минимал миқдори вақтбай иш ҳақига асосан ўрнатилган бўлиши мумкин.

Бундай омўхта (смешанная) меҳнатга ҳақ тўлаш ишчига минимал иш ҳақини таъминлаш билан бирга ишбай ҳақ тўлашнинг афзалликларида фойдаланишга имкон буради.

Хорижда ҳам бизнинг мамлакатимиздагидек корхона (фирма) маъмурий хизматчиларига меҳнатга ҳақ тўлашнинг вазифалар ойлик маош (оклад)лари шакли ишлатилади. Бу тариқа хизматчиларга қаттиқ ойлик маошлардан ташқари, рағбатлантириш сифатида тантъем (мукофот)лар тўланади, одатдан корхона (фирма) фойдасига нисбатан.

3. “Бино ижораси учун тўлов”. Бу тўлов кўпинча харажатларнинг нисбатан улкан моддасини ташкил этади. Бу модда бўйича харажатлар миқдори ижара пулининг умумий миқдорига тенг. Агар бино ўзиники бўлса, яъни корхона (фирма) хусусий мулк бўлса, бошқа статялардан тузилган харажатлар бўлади: кўчмас мулк солиғи, суғурта, эксплуатация харажатлари, шу кўчмас мулкга қўйилган ўз капиталидан фоизлар.

4. “Амортизация”, Хорижий корхоналар, фирмаларда амортизация деганда, бир йўла сотиб олинган капиталнинг фойдаланишини бир неча даврга бўлиш йўли билан жамланувчи доимий харажатларнинг бир қисми тушунилади. Амортизация миқдорини ҳисоблашнинг бир нечта йўлидан фойдаланилади: тўғри чизиқли амортизация, қолдиқ қиймат бўйича амортизация, ишлаб чиқариш ҳажми бўйича амортизация.

Бизнинг усулларга энг яқини тўғри чизиқли амортизация ҳисоблаш усулидир.

Бу усулга мувофиқ капиталнинг ҳар йиллик амортизацияси A қуйидаги формула билан ҳисобланади:

$$A = \frac{BK - CK}{XM}$$

бунда:

BK – асосий капитал (фондлар)нинг шу элементининг бошлашғич қиймати: олиб келиниши ва ўрнатилиши (монтаж) харажатлари ҳам қўшилади;

CK – сотилиш қиймати (шу элементнинг хизмат муддатини ўтаб бўлгандан сўнг сотилиш қиймати)

XM – асосий капиталнинг шу элементнинг хизмат муддати (шу элемент фойдаланиши режаланаётган давр давоми)

5. “Бошқа харажатлар”, бунда, машина ва бошқа асосий фондлар элементларининг эксплуатациясининг эксплуатацияси ва таъмири, ҳар хил кўринишдаги энергия манбаси, маҳсулотни олувчига етказиб бериш, телекоммуникация, почта учун харажатлар киради. Шунинг ҳам айтиб ўтиш керакки хорижий корхоналар ва фирмаларда харажатлар тузилмаси тушунчаси ўзгарувчан ва ўзгармас харажатларнинг жами харажатлар доирасидаги фоизли нисбатларини англатади.

Масалан, А ва Б корхоналар харажатларини тассавур этамиз. (фоизда)

	А	Б
Ўзгарувчан харажатлар	70	40
Ўзгармас харажатлар	30	60
Жами харажатлар	100	100

Шундай нисбатлар бўйича маълум хулосалар ҳам қиладилар. А ва Б корхоналари харажатлари тузилмасининг таҳлили А корхонасида ишлаб чиқариши механизация ва автоматизация даражаси паст ва кам унумли қўл меҳнатидан кўп фойдаланишга эҳтиёжман.

Бунинг натижасида бу корхонанинг ўзгармас харажатлари – капитал амортизацияси машина паркини сотиб олиш учун фойдаланган капиталга фоизли тўловлар нисбатан кам бўлади. Ўзгарувчан харажатлар – ишчилар меҳнатига ҳақ тўлаш нисбатан кўп бўлади. Б корхонасида ҳолатнинг акси ўзгармас харажатлар даражаси юқори ва ўзгарувчан харажатлар – кўл меҳнатига ҳақ тўлаш камдир.

Хорижий корхона ва фирмаларида рақиблар ишлаб чиқариш харажатларининг таққозавий таҳлили ҳам ўтказилади (жадвал 1). Бундай таҳлил ўз харажатлар тузилмасини рақиб харажатлари тузилмаси билан солиштириш имконини беради, улар амортизациясини аниқлайди, ҳамда бу таҳлил асосида харажатлар тузилмасини яхшилаш, бу харажатларни камайитириш чора тадбирларини тузишга шароит яратади.

Жадвал 1

Харажатлар тури	Маҳсулот қий матидаги салмоғи %	Рақиб корхоналарига нисбатан фарқи (+ харажатлардаги афзаллиги) (- рақибларнинг харажатлари қуйидаги)		
		А	Б	В
1	2	3	4	5
Материаллар	22	-0,5	+1,0	-
Иш ҳақи	8	-0,5	+10	-
Ижтимоий харажатлар	7	-0,3	+0,5	-
Умумий харажатлар	16	-0,5	+0,8	-
Жиҳозлар	17	+1,0	-1,5	-
Қувватлар юкланмаганлиги	0,7	0,6	0,77	X
Унумдорлик меъёри	1	0,9	1,1	X
Тақсимот харажатлари	8	-0,4	+1,0	-0,9
Харидор учун сервис	4	-	+0,4	+0,4
Сотилишни молиялаштириш	6	-0,5	+2,5	+2,5
Бошқарув	6	+0,5	+2,0	+1,5

Сотилишнинг қолдиғи	2	+0,2	-1,0	-2,0
Жами умумий харажатлар	96	-12,5	+11,9	+15,1
Тўловларга фоида	4	+9,5	-15,9	-19,1
Солиқ (70%)	+2,9	-	4,8	7,8
Фоида тўловидан сўнг	1,2	+9,5	-11,1	-11,3
Жами ишлаб чиқариш харажатлари	100,0	X	X	X

4.Маҳсулот ишлаб чиқаришда харажатларни камайтириш йўллари.

Хорижий корхоналарда маҳсулот ишлаб чиқариш харажатларни камайтирувчи омиллар – сотиб олинadиган материаллар партияси омиллар миқдорини белгилаш ва унга риоя қилиш, маҳсулот ишлаб чиқариш учун сотиб олинadиган материаллар сериясининг оптимал миқдори, алоҳида компонентлар ва будловчи маҳсулотларни ўзимизда ишлаб чиқариш ёки бошқа ишлаб чиқарувчилардан сотиб олиш масаласини ҳал қилиш ва бошқалар.

Маълумки сотиб олинadиган хом ашё партияси қанча катта бўлса, ўрта йиллик захира миқдори шунча катта ва шу хомашёни сақлашга доир харажатлар ҳам шунча катта (омборхоналар учун ижара пули, узоқ сақлашдаги табиий камайишлар, инқирозга асосан йўқотиш ва ҳоказолар). Лекин катта партиялар билан хомашё ва материалларни сотиб олиш ўзининг афзаллигига ҳам эга. Товарлар олиш учун буюртмаларни жойлаштириш товарларни қабул қилиш, ҳисоблардан пул кўчиришларни назорат қилиш кабиларга харажатлар камаяди. Шундай қилиб сотиб олинadиган хомашё ва материалларнинг оптимал миқдорини аниқлаш вазифаси борпо бўлди. Қуйидаги схема билан тақрибий ҳисоб олиб бориш мумкин (жадвал 2)

Жадвал 2

	Сериялар сони				
	1	2	3	4	5
Партия катталиги, кг	20000	10000	6667	5000	4000
Ўртайиллик захира, кг	10000	5000	3333	2500	2000
Ўртайиллик захиранинг қиймати, минг. сўм	100000	50000	33333	25000	20000
Омборга сақлаш харажатлари,	20000	10000	6667	5000	4000

минг сўм					
Сотиб олиш (закуп) бўйича харажатлар, минг сўм, бир йилда	1250	2500	3750	5000	6250
Омборга сақлаш ва сотиб олши хизматлари ҳаммаси жами харажатлар, минг сўм 1 йилда	212500	12500	10417	10000	10250

Жадвалдан кўриниб турибдики, бир йиллик сотиб олиш серияси сони 4 (тўрт)та бўлса энг оптимал ҳисобланар экан, чунки омборга сақлаш ва сотиб олишга хизмат кўрсатиш харажатлари энг кам бўлади.

Ана шу қоидалар сотиб олиши серияларининг оптимал миқдорини топиш учун ҳам қўл келади. Сотиб олиш сериялари оптимал миқдорини ҳисоби жадвал 3 да берилган.

Жадвал 3 дан кўриниб турибди ким, сотиб олиш сериялари ичида энг оптимал 2 чи серия 4500 донадан, булар натижасида тайёр маҳсулотларни омборхоналарда сақлашни ташкил этиш бўйича харажатлар минимал миқдорни ташкил этадилар – 11908 минг сўм бир йилда.

	Сериялар сони				
	1	2	3	4	5
Сериялар кўлами, катталиги, дона	3000	4500	3000	2250	1800
Тайёр маҳсулотнинг ўрта йиллик захираси, дона	3375	1680	1125	844	675
Ўртайиллик захира қиймати, минг. сўм	47250	23632	15750	11816	9450
Тайёр маҳсулотларни омборхонада қўйиш харажатлари, минг сўм бир йилда	11813	5908	3938	2954	2363
Ишлаб чиқаришни тайёрлаш бўйича харажатлар, минг сўм	3000	6000	9000	12000	15000

бир йилда					
Тайёр маҳсулотларни омборхонада қўйиш ва ишлаб чиқаришни тайёрлаш бўйича харажатлар ҳаммаси, минг.сўм бир йилда	14813	11908	12938	14954	17363

Албатта, бу тариқа ҳисобларни етарлича объектив ва тўғри деб қабул қилиш мумкин эмас, лекин маълум яқинликда қабул қилиш мумкин.

Янги пайдо бўлган омилар харажатларни пасайтиришнинг анъанавий йўллари билан биргаликда маҳсулот ишлаб чиқаришдаги харажатлар миқдорини оптимал даражасига олиб келиш мумкин.

Ўз-ўзини текшириш учун саволлар:

1. Ишлаб чиқариш харажатлари, фойда ва жамий даромад тушунчаларини тушунтириб беринг?
2. Маҳсулот ишлаб чиқаришдаги харажатларининг таркибини ва турланишини (классификация) очиб беринг?
3. Ишлаб чиқариш харажатларини белгилашдаги хорижий мамлакатлар тажрибаси нималардан иборат?
4. Маҳсулот ишлаб чиқаришдан харажатларнинг камайтириш йўллари нимада?

Адабиётлар рўйхати:

1. Каримов И.А. Ўзбекистон иқтисодий ислоҳотларнинг чуқурлаштириш йўлида. Тошкент, Ўзбекистон, 1995
2. Ворст И., Ревентлоу П. Экономика фирмы. Москва, Высшая школа, 1994
3. Кейзер В.А. Экономика предприятия (курс лекций). Москва, 2000
4. Семёнов В.М. Экономика предприятия. Москва, 2000
5. Тухлиев Н. Ўзбекистон республикаси иқтисодиёти. Тошкент, 1998

18 - МАВЗУ
ИЖАРА ВА ЛИЗИНГ

Режа:

1. Ижаранинг иқтисодий моҳияти ва тамоиллари.
2. Ижарага олувчи ва ижарага берувчининг ўзаро муносабатларини иқтисодий тартибга солиш.
3. Хўжалик ҳисобидаги даромадни моддий рағбатлантириш ва тақсимлаш механизми.
4. Лизинг.

1.Ижаранинг иқтисодий моҳияти ва

тамоиллари

Бозор муносабатларининг шакилланишининг энг бошида ҳамма учун ғайри табиий, бизга эмас бошқа жамиятга таалуқлидек туюлган эди.

Етмиш йилдан ортиқроқ даврда одат бўлиб қолган тақсимот тизимида яшаш ташаббусиз яшаш ва юқоридан ёрнатилган ойлик маош билан қониқиш, қобилиятига қараб, ишлаб даромад олиш ҳуқуқи йўқлиги жамиятимизни жадал ривожланишига ёрдам бермади, балки тўсқинлик қилди. Маъмурий буйруқчилик тизими тугади.

Бозор муносабатларига ётишдаги ёзгаришлар биз учун янги, ривожланган мамлакатлар тажрибаси бор, ҳўжалик муносабатлар шаклларини излашни талаб қилди. Аммо, жамиятимиздаги ёзига хос хусусиятлар мавжудлиги, ёзгаришларни ёзига муносиб равишда, бошқа давлатлар тажрибаларини ҳисобга олган ҳолда ётказиши керак эди.

Бозорга ётиш Полша, Венгрия, Чехи-Словакия ва Болтиқ бўйи мамлакатларида тез ва нисбатан асоратсиз ётмоқда.

Охириги вақтларгача мавжуд бўлган корхоналар иқтисодий усулларга эмас, балки юқоридан бошқарув буйруғига асосланган эди.

Ўз жамоалари меҳнати натижалари учун жавобгар, ҳўжалик юритувчи тузилма бўлимларининг раҳбарлари юқоридан «кўрсатма»ни кўр-кўрона бажарувчи, ташаббусиз ижрочиларга айландилар.

Корхона мустақиллиги, ходимларнинг ташаббуси ва тадбиркорликлари йўқ эди. Давлат раҳбарияти мазкур ҳўжалик юритиш тизимини ёзгартишга ҳаракат қилиб, ҳар хил иқтисодий реформалар эълон қилар, аммо буйруқий-маъмурий ва тақсимот усулларини сақлар эдилар. Реформани бошлаб, охирига ётказишмас эди.

Корхонага ҳақиқий эркин ҳаракатни берувчи, истеъмол бозорини товарлар билан тўлдирувчи, кенгайтирилган қайта ишлаб-чиқариш ва ижтимоий-иқтисодий ривожни таъминловчи ҳўжалик юритиш шаклини тадбиқ этиш зарурлиги равшан бўлиб қолди.

Ижара муносабатлари асосан маҳсулот тайёрлаши унча чўзилувчан бўлмаган, ёпиқ технологик цикл мавжуд бўлган саноат корхоналарида ривож топди.

Ижара-бу, маълум тўлов эвазига, мулкни вақтинча фойдаланишига тақдим этиш ҳақидаги шартномага асосланган мулккий ёллаш.

Корхона ижараси – бу, таркибида ишлаб чиқариш участкалари, гуруҳлар, цехлар ва ҳоказо бўлган мустақил корхоналар ҳамда тузилма қисмлари мулкнинг ижараси.

Меҳнат жамоаси ишлаб чиқариш воситаларини арендага олувчи ролида бўлганида, вақтинча шартномада кўрсатилган муддатда мулк эгаси бўлади. Давлат корхоналарини ижарага ўтказишдаги мулкга муносабатларнинг тубдан ўзгариши мана шундангина иборат.

Ижара шакли ривожланиши қуйидаги асосий тамоилларга кўра шаклланиши керак:

- томонлар орасидаги ҳўжалик муносабатларнинг муддати узоқлиги, бу ижарага олувчи жамоанинг тез манфаатдор бўлишга интилишдан қутулишга имкон беради, унинг узоқ муддатда юқори иқтисодий натижаларига эришишга қизиқишини таъминлайди;
- томонлар ўзаро мажбуриятларини белгилаган шартнома.

Шартнома мажбуриятлари билан жамоа ҳўжалик фаолияти самарадорлигининг минимал чегаралари кафолатланади, ижара мустақиллиги ва унинг моддий асоси-ижара даромади аниқланади:

- ижаранинг бутун муддати давомида ижарадаги корхона фаолияти натижасининг маълум қисмини давлат ёки ҳўжалик тизими томонидан ўзлаштириш шартларини аниқлаб қўйиш, меҳнат жамоасини ҳўжалик юритиш натижаларини яхшилашга рағбатни кучайтиради;
- корхоналарни танлов асосида ижарага бериш, чунки давлат иқтисодий манфаатини ҳимоясини таъминлайди.

2.Ижарага олувчи ва ижарага берувчининг ўзаро муносабатларини иқтисодий тартибга солиш

Ижара - иқтисодий категория сифатида ижарага олувчи ва ижарага берувчи ораларида тузилган шартнома орқали намоён бўлади.

Ижара тўлови қўйидагиларни ўз ичига қамраб олади. Ижарага олинган мулк қийматидан амортизация ажратма, уларнинг миқдори шартномада белгиланган бўлади; ижара муддати тугалланиши билан, объектларни таъмири учун ижарага олувчи ижарага берувчига берадиган маблағлар; ижарага олинган мулкдан ижтимоий зарурият тариқасида фойдаланиб олинishi мумкин бўлган фойда(даромад)нинг бир қисми (ижара фоизи), қоидага мувофиқ банк фоизидан паст даражада шартномада ўрнатилади.

Ижара тўловларини ҳисобга кўчириш шартлари ва муддатлари шартнома орқали ўрнатилади. Унинг миқдори тез ўзгарувчан бўлиб,инқирозга ёки асосий фондларни қайта баҳолашга боғлиқ ва ҳоказо.

Унинг қўламини ўзгартириш томонлар келишуви асосида шартномада кўрсатилганидек, лекин беш йилда бир мартадан қўп бўлмаслиги керак.

Ижара тўловининг қўлами (размер)ни,марказлашган ҳолда ўрнатиладиган нарх ва тарифлар ўзгариши ва бошқа ҳолатларда томонлардан бирининг талабига мувофиқ муддатдан олдин қайта кўриб чиқиш мумкин.

Ижарага олувчи, ижарага олган мулкни,қонун билан таъқид этилмаган бўлса қисман ёки тўласича сотиб олишга ҳақи бор. Ҳазаро келишмовсизликлар арбитраж ёки хўжалик суди билан ҳал этилади.

Ижара муддати шартнома билан белгиланади, аммо корхона, бино ,иншоат одатан, қоидага асосан узоқ муддатли-беш йилдан ортиқ. Ижара шартномаси шартларини ўзгартириш, уни бекор қилиш ёки тугатиш томонлар келишувидагина мумкин. Бир томон талабига мувофиқ шартнома давлат арбитражи ёки суд қарори билан, иккинчи томон шартнома шартларини бузган тақдирда бекор қилиниши мумкин.

Ижара корхонаси қўйидаги ҳуқуқларга эга:

- ижара мулки таркибига кирувчи моддий бойликлар (ер ва бошқа табиий бойликлардан ташқари)ни сотиш, алмаштириш, ижарага топшириш, вақтинча фойдаланиш учун бепул ёки қарзга бериш, агар бу корхона ишлаб чиқариш-иқтисодий имконият (қиймат)ни камайишини олиб келмаса ва ижара шартномасидаги бошқа шартларни бузмаса;
- ижарага олинган мулк таркибига унинг қийматини оширувчи ўзгартиришлар киритиш, қайта таъмирлаш (реконструкция), кенгайтириш, техник қайта қуроллантириш, агар шартнома билан чегараланган бўлмаса. Бу тариқа ишларни қилиш ва харажатларини қоплаш алоҳида келишилади;
- давлат марказлаштирилган капитал қўйилмалар ва ижарага берувчи ҳисобидан ҳамда маҳсулот чиқаришни ошириш ва сифатини яхшилаш мажбуриятини олган ҳолда олинган кредитлар ҳисобида ишлаб чиқаришни кенгайтириш ва ижтимоий масалаларни ечиш учун датация олиш;
- зиёнли ёки кам рентабелли давлат корхоналарини ижарага олганда, ижара тўлови бўйича имтиёزلарни олиш;

Ижарага корхонасининг мажбуриятлари:

- табиий ресурслардан самарали фойдаланишни ва қайта ишлаб чиқаришни таъминлаш ва улардан мақсадга мувофиқ фойдаланишга имкон яратиш;
- атроф муҳитни ифлосланиш ва бошқа зарарли таъсирлардан қўриқлаш;

- маҳсулот (иш, хизмат) сотишдаги давлат буюртмаларни барпо бўлган ҳўжалик алоқалари бўйича ижарага берилган йилдаги буюртма ҳажмидан кўп бўлмаган ҳажмда бажариш;
- ўз фаолияти натижаларини ҳисоблаб бориш давлат ўрнатган тартибда бухгалтерлик ва статистик ҳисобот юритиш;
- хомашў, материаллар, будловчи маҳсулотлар, бошқа моддий-техникавий ресурсларни сотиб олиш, ҳамда ишлаб чиққан маҳсулотни (иш, хизматни) ҳаракатдаги улгуржи, харидланувчи, чакана, келишилган нархлар бўйича давлат корхоналари учун ўрнатилган тартиб ва шароитлар билан сотиш.

3. Ҳўжалик ҳисобидаги даромадни моддий рағбатлантириш ва тақсимлаш механизими

Ижарадаги корхонанинг молиявий ресурсларини шакллантириш манбаи корхона саноат фаолияти маҳсулоти, иши, хизматини сотишдан тушган маблағдан иборат.

Молиявий ресурсларни шаклланишининг иқтисодий асоси меҳнат жамоасининг ҳўжалик даромадидан иборат. Уни қуйдагича аниқлайдилар ва фойдаланадилар. Маҳсулот (иш, хизмат) сотишидан олинган суммадан ҳамма моддий ва унга тенглаштирилган харажатлар қопланилади, ижара тўлови, банк ва ички кредитлар фоизлари берилади. Ҳўжалик ҳисоби даромадига иқтисодий санкциялар бўйича сальдо (қолдик) қўшилади.

Ҳўжалик ҳисоби даромадини фондлар бўйича тақсимлаш шаклда кўрсатилган.

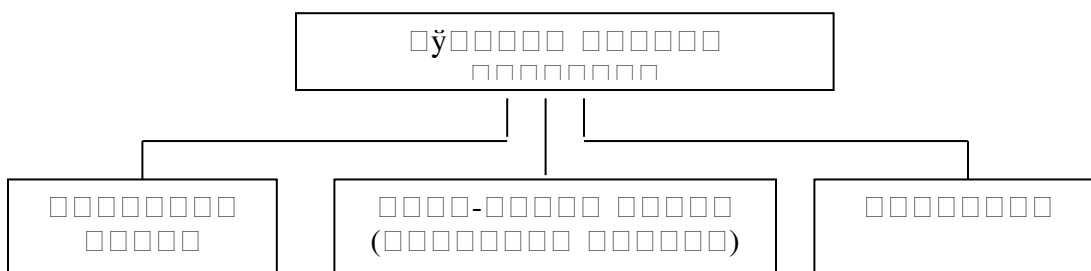

Ижара жамоасининг молиявий фаолияти даромадни тақсимлашга асосланган шаклдан кўриниб турибди ким, бу шароитларда корхонани методик жиҳатдан ижарага ўтказиш энгил (осон).

Жамоанинг ижара даромади ишнинг самарадорлигига боғлиқ бўлиб, даромаднинг қолдиқ миқдорини ифодалайди. Ижара даромад ижара жамоаси аъзолари орасида меҳнатда иштироки коэффицентини ҳисобга олган ҳолда тақсимланади.

Ижтимоий дастурни амалга оширишда хўжалик ҳисоби даромади роли катта. Ижара шароитларида, авваллари истемол фондига нисбатан қўлланиладиган қолдиқ тамоили (принцип)ни ишлатиб бўлмайди. Хўжалик ҳисоби даромади меҳнат жамоаси кенгаши иштирокида тақсимланади. Жамоа ёзи, юқори ташкилот меъёрларини ҳисобга олмасдан, хўжалик ҳисоби даромадининг қайси қисмини, қаерга ва қандай мақсадга йўналтиришни ҳал қилади. Бу жамоа ва алоҳида ишловчининг манфаатларини бирлаштиради.

Моддий рағбатлантириш ва хўжалик ҳисоби даромадини тақсимлаш механизми масалаларини қўриб чиқиш пайтида, инқирознинг юқори суръатларида ижара жамоаси аъзоларининг маоши (меҳнат ҳақи) унга мос равишда ёсиши кераклигини айтиб ётмасдан бўлмайди.

Моддий рағбатлантириш самарадорлигини оширишда меҳнатга ҳақ тўлаш фондларининг шаклланиши катта роль ўйнайди. Ижара бўлинмасининг меҳнатга ҳақ тўлаш фонди қуйидаги формула билан аниқланади:

$$Ф_{м.х} = К_{м.и} + С$$

бунда: $Ф_{м.х}$ - цех (корхона)- меҳнатга ҳақ тўлаш фонди

$К_{м.и}$ - бўлинманинг меҳнатга иштироки коэффицентини

$С$ – бошқа бўлинмалардан олинган санкциялар суммаси

(меҳнатга ҳақ тўлаш фонди бўйича)

Бўлинманинг меҳнатга иштироки коэффицентини

($К_{м.и}$) қуйидагича ҳисобланади:

$$К_{м.и} = К_{х.м.и} + К$$

$К_{х.м.и}$ – ҳисобланган илк (базовый) меҳнатга иштироки коэффицентини:

$К$ - бўлинма ишлаб чиқариш фаолиятининг ҳақиқий эришилган натижаларини ифодаловчи тузатиш коэффицентини

Тузатиш коэффицентларни ва уларнинг моҳиятини аниқлаш учун қўрсаткичлар таркибини цех жамоаси белгилайди. Санкциялар ҳам қўлланилади. Масалан, цех айби билан халқ истеъмоли товарларни ишлаб чиқариш режаси бажарилмаган тақдирда меҳнатга ҳақ тўлаш фондидан мутахассисларни мукофотлаш маблағининг 100% ва ишчилар мукофоти маблағининг 50% ушланиб, қолинади.

Меҳнат интизомини бузган, узрсиз ишга чиқмаган ҳолларда ва ҳоказоларда чорак йил яқунлари бўйича цехнинг меҳнатга ҳақ тўлаш фондидан, йўқотилган иш вақтининг иккиланган миқдори қиймати, ўртача иш ҳақи ҳисобидан битта одам соат ўлчовидан.

4.Лизинг

Лизинг - бу, ҳар хил машиналар, техника, жиҳозлар, транспорт воситалари, қурилиши, компьютерлар ишлаб чиқариш иншоотлари ва бошқаларни ижарасининг алоҳида қўриниши бўлиб, кейинчалик, қоидагидек лизинг олувчига мулк қилиб, берилади. Лизинг ёрдамида, корхона, керакли ишлаб чиқариш воситаларини, улкан капитал қўйилмасиз, вақтинча фойдаланиш учун олиш имкониятига эга бўлади.

Лизинг қўп турли бўлиб, доимо ривожланиб туради. Унинг схемаси уч иштирокчини тақозо этади: корхона-жиҳозлар ишлаб чиқарувчи, ижарага берувчи-лизинг фирмаси, (компания) ижарага олувчи ёки лизинг олувчи.

Лизинг (фирма) компанияси ва лизинг берувчи-бу, корхоналарга, баъзан (камдан-кам) жисмоний шахсларга жиҳозларни ижарага берувчи ихтисослашган муассаса. Лизинг компаниясининг вазифаси, ўз миқдорларига керакли маҳсулотни сотиб олиб, аввал келишилган муддат ва нархда уларга ижарага беришдан иборат.

Лизингнинг иқтисодий мазмуни ижарадан фарқли ўлароқ, қўйидагилардан иборат:

Бирор бир моддий бойликни ижарага олганда, ижарачи шу мулк эгаси бўлмайди ва шу мулкга нисбатан ҳуқуқий мажбуриятлар олмайди. Лизинг олувчи мулкдор ҳуқуқларидан келиб чиқувчи мажбуриятларни яъни лизинг объектининг тасодифий ўлиши хавф-хатари учун бевосита жавобгарлик ҳамда унга техник-хизмат қўрсатиш мажбуриятларини олади. Лизинг объектининг ўлими ёки ундан фойдаланиш имкони бўлмаслиги, лизингга олувчини қарзларни тўлашдан озод қилмайди. Баъзан лизингни ижарадан асосий ва бош фарқи фақатгина ҳуқуқий томонлардан бўлиб ва келишув шартларига боғлиқ деб ҳисоблайдиалр. Аммо бундай эмас. Иқтисодий фанлар нуқтаи назаридан, лизинг олувчи, ижарага олувчидан фарқли равишда, лизинг берувчига, лизинг объектдан фойдаланиш ҳуқуқи учун, ҳар ойи ижара пули бериб турмайди, балки амортизацион ажратманинг тўла суммасини беради.

Ижаранинг шартномавий муносабатлари, олди-содти шартномалари билан алмашади, фақат мулкдор ҳуқуқини бермасдан. Шунинг учун шартнома муддатининг бошида, лизинг объекти меъёрдан катта суммада амортизация қилинади. Лизинг шартномаси муддати амортизация ажратмаларини тўлаш муддатига қўра ҳисобланади.

Лизингда ижарадан фарқли равишда шартнома муддати тугаганда объект, аввал келишилган сотиб олиш нархида лизинг олувчи мулкига бериш тажрибаси бор.

Яна лизинг ва кредит харидорга, лизинг ва молиявий кредит каби ўзаро муносабатларни ҳам қўриб чиқиш мумкин эди, аммо булар бошқа фан предметлари, корхона иқтисодиники эмас.

Лизинг схемасини умумий қўринишда қуйидагича тасаввур этиш мумкин:

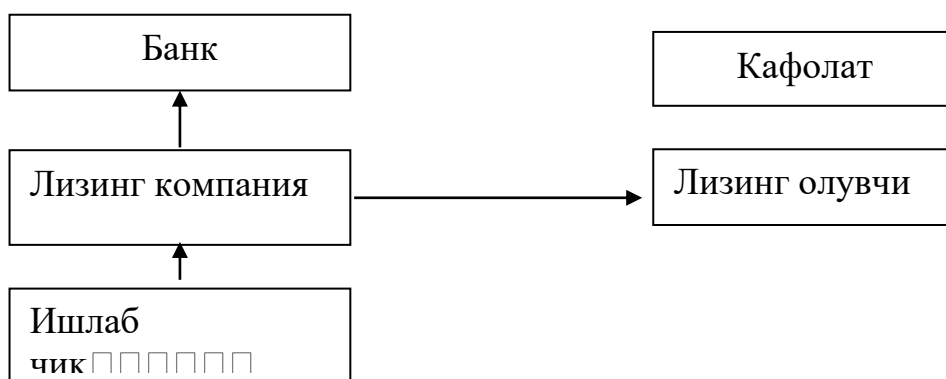

Ўалқаро тажриба бўйича лизинг муддати жиҳозларнинг амортизацияси даврдан боғлиқ. Одатда лизинг муддати бу даврдан кам:

Амортизация даври йиллар	3	4	5	6-7	8	9-10
Лизингнинг минимал Муддати, йиллар	3	3	4	5	6	7

Машина ва жиҳозларнинг ўртача ижара муддати беш-саккиз йилни ташкил этади, қўчмас мулк ижараси муддати қўпроқ –10-20 йил.

Ҳар хил давлатларда лизинг муддатлари ҳар хил меъерий ҳужжатлар билан аниқланиладилар. Масалан, Австралияда лизинг шартномаси амортизация даврининг 40дан 80% гача муддатда тузилиши мумкин.

АҚШда асосий капиталнинг амортизацияси муддатлари ва меъёрлари ҳақидаги маълумотлар жадвалда берилган.

АҚШда асосий капитал амортизацияси меъёри

Т/р	Амортизация объекти	Амортизация Муддати, йил.
1.	Енгил ва юк машиналари, махсус жиҳозлар	3
2.	Жиҳозлар ва машиналарни бошқа қўринишлари (жумладан, қишлоқ хўжалиги машиналари, ҳамда хизат муддати 18 йилгача бўлган штатлар ҳукумдорларига ва муниципалитетларга таълуқли мулк)	5
3.	Қолган мулклар ва қўчмасининг қисми	10-15
4.	Бошқа қўринишдаги қўчмас мулк	15

Ўзбекистонда лизинг шаклидаги ижара жуда кам қўлланилади. Фақатгина иқтисодийни қайта қуриш-бозор муносабатлари шартида лизинг ҳақида гапириш ва ёзиш тез-тез бўлиб турмоқда.

Дунёда АҚШ лизинг операциялари ҳажми бўйича пешқадамлик қилади. 1933 йилда 58% жиҳозлар лизинг шароитида харид қилинган, Японияда-40%, Австралияда-34%. Ҳамма саноат инвестициясининг 3/4 қисмига яъни Австралияда лизинг ҳисобидан молиялаштирилади.

Азия минтақаси лизинг бўйича Европадан устун Япониядан сўнг Индонезия ва Тайван, бутун ички инвестиция улушининг 20%дан иборат (1999 йил маълумотига кўра).

Европада лизинг операциялари ҳажми бўйича пешқадамлик Буюк британияга мансуб-ҳамма саноат инвестициясининг 18%га яқини. Инвестицияларда лизинг салмоғи Швеция ва Францияда 15%га яқин, Германия ва Испанияда-14%, Италияда 10%, Венгрия, Польша, Муғилистонда лизинг операциялари яхши ривож топди.

Қатор мамлакатлар қонунчилиги бўйича лизинг келишувлар яқунланмаган ҳисобланади ва шунинг учун ҳам иккала шерикнинг ҳам балансида кўрсатилмайди. Бунинг маъноси фақат тўланмаган лизинг бадали икки томонлама ҳисобга олинади:

Шундай қилиб, лизингга берувчи инвестицион солиқ имтиёзларидан фойдаланиш мумкин, бу эса ўз навб унинг соф фойдси ошишига олиб келади. Бизнинг мамлакатда лизинг қад қўтириш палласида турибти.

Ўз-ўзини текшириш учун саволлар:

1. Ижоранинг иқтисодий моҳияти ва тамоиллари нималардан иборат?
2. Ижорага олувчи ва ижорага берувчининг ўзаро муносабатлари қай даражада тасдиқланади.
3. Корхоналар ҳисобидаги даромадни моддий рағбатлантириш ва тақсимлаш механизми нимадир?
4. Лизинг деганда нимани тушунасиш?

Адабиётлар рўйхати:

1. Хрипач В.Я., Суша Г.З. и др. "Экономика предприятия". Минск "Эконопресс", 2000 г. - 464 с.
2. Шепеленко Г.И. "Экономика, организация и планирования производства на предприятии". Изд. "Март" Ростов на-Дону, 2000 г. - 544 с.
3. "Экономика предприятия" под ред. академика В.И.Семёнова. Центр экономики и маркетинг. М.: 2000 г. - 312с.
4. Ўлмасов А. "Иқтисодиёт асослари". Т.: "Меҳнат", 1997 й. - 223 б.
5. Роберт Пиндайк, Даниэль Рубинфельд. "Микроиқтисод". Т.: "Шарқ", 2002 й. - 448 б.

ФОЙДАЛАНИЛГАН АДАБИЁТЛАР

1. Ўзбекистон Республикаси Олий Мажлисининг қарори. "Тадбиркорлик фаолияти эркинлигининг кафолатлари тўғрисида". Тошкент, 2000 йил 25 май.
2. Ўзбекистон Республикаси вазирлар Маҳкамасининг қарори "Кичик ва хусусий тадбиркорликни ривожлантиришни рағбатлантириш" тўғрисида. Тошкент, 1995, 21 декабр.
3. Абдурахмонов К. "Меҳнат иқтисоди", Тошкент, 1996 йил, 7 саҳифа.
4. Абдурахмонов К.Х. "Меҳнат иқтисодиёти ва социологияси". Тошкент, "Ўқитувчи", 2001 й. - 480 бет.

5. Абдуллаев Ё., Каримов Ф. "Тадбиркорлик фаолиятида бизнес-режа". Маъруза матни. Тошкент, 2002 йил.
6. Абдукаримов И.Т. "Молиявий ҳисоботни ўқиш ва таҳлил қилиш йўллари". Тошкент, 1999 йил, 215 бет.
7. Ворст И., Ревентлоу П. Экономика фирмы. Москва, Высшая школа, 1994
8. Горфинкель В.Я., Купряков Е.М. Экономика предприятия. Москва. Изд. "Юнител", 1996 г.
9. Грузинов В.П. "Экономика предприятия и предпринимательства". М.: СОФИТ, 1994 г.
10. Гончарук В.А. "Развитие предприятия". Изд. "Дело", Москва, 2000 г. - 208 с.
11. Дадабоев Ю.Т. "Корхона иқтисодиёти". Фарғона, 2002 й.
12. Каримов И.А. "Ўзбекистон иқтисодий ислохотларни чуқурлаштириш йўлида". Тошкент, "Ўзбекистон", 1995 й.
13. Каримов И.А. "Ислохотларни амалга оширишда қатъиятли бўлайлик". "Ўзбекистон" Т., 1996 й.
14. Каримов И.А. "Янгича фикрлаш ва ишлаш давр талаби". Т., "Ўзбекистон", 1997 й.
15. Каримов И.А. "Барқаро тараққиётга эришиш устивор вазифа". Т., "Ўзбекистон", 1998й.
16. Каримов И.А. "Мы дальше будем идти по пути строительства и созедания". Т., 1995 й.
17. Каримов И.А. "Высококвалифицированные специалисты - стимул прогресса". Т., 1995й.
18. Каримов И.А. "Ўзбекистон иқтисодий ислохотларни чуқурлаштириш йўлида". Тошкент, "Ўзбекистон", 1995 й.
19. Каримов И.А. "Ислохотларни амалга оширишда қатъиятли бўлайлик". "Ўзбекистон" Т., 1996 й.
20. Каримов И.А. "Янгича фикрлаш ва ишлаш давр талаби". Т., "Ўзбекистон", 1997 й.
21. Каримов И.А. "Барқаро тараққиётга эришиш устивор вазифа". Т., "Ўзбекистон", 1998й.
22. Каримов И.А. "Мы дальше будем идти по пути строительства и созедания". Т., 1995 й.
23. Каримов И.А. "Высококвалифицированные специалисты - стимул прогресса". Т., 1995й
24. Каримов И.А. "Ислохотларни амалга оширишда қатъиятли бўлайлик". "Ўзбекистон" Т., 1996 й.
25. Каримов И.А. "Янгича фикрлаш ва ишлаш давр талаби". Т., "Ўзбекистон", 1997 й.
26. Каримов И.А. "Барқаро тараққиётга эришиш устивор вазифа". Т., "Ўзбекистон", 1998й.
27. Каримов И.А. "Мы дальше будем идти по пути строительства и созедания". Т., 1995 й.
28. Каримов И.А. "Высококвалифицированные специалисты - стимул прогресса". Т., 1995й

29. Кейлер В.А. "Экономика предприятия". Москва-Новосибирск, 2000 г. - 132 стр.
30. Маконнелл К. Р., Брю С.Л. "Экономика, принципы, проблема и политика". Перевод с англ. Т. 1,2 - М., Республика, 1992 г.
31. Парпиев У., Саломов И. Бозор иқтисодиёти асослари ва ишлаб чиқаришни ташқил этиш. Тошкент, Шарқ, 1996 й.
32. Роберт Пиндайк, Даниэль Рубинфельд. "Мироиқтисод". Т.: "Шарқ", 2002 й. - 448 бет.
33. Самарқанд вилояти ижтимоий-иқтисодий ривожланиш яқунлари. Самарқанд, статистик, 2002 йил.
34. Саидова Г.К. раҳбарлигида. "Инсон таракқиёти тўғрисидаги ҳисобот". Тошкент, 1997 йил.
35. Семёнов В.М. "Экономика предприятия". М.: 2000 г.
36. Тухлиев Н. "Ўзбекистон республикаси иқтисодиёти". Тошкент, 1998 й.
37. Флишер С., Дорнтуш Р. "Экономика". М.: "Дело", 1993 г
38. Хрипач В.Я., Суша Г.З. и др. "Экономика предприятия". Минск "Эконопресс", 2000 г.
39. Шепеленко Г.И. "Экономика, организация и планирования производства на предприятии". Изд. "Март" Ростов на-Дону, 2000 г. - 544 с.
40. "Экономика предприятия" под ред. В.М.Семёнова центр экономики и маркетинга. М.: 2000 г. - 312 с
41. Ўлмасов А. Иқтисодиёт асослари. Тошкент, Меҳнат, 1997 й.
42. Ўлмасов А. Иқтисодиёт асослари. Тошкент, Меҳнат, 1997 й.
43. Ўлмасов А. "Иқтисодиёт асослари". Т.: "Меҳнат", 1997 й. - 223 бет.

МУНДАРИЖА

КИРИШ

3

1 МАВЗУ КОРХОНАНИНГ ИШЛАБ ЧИҚАРИШ ФАОЛИЯТИНИНГ

	МАҚСАД ВА ВАЗИФАЛАРИ	
1.	Корхона ишлашининг мақсади	5
2.	Корхонадаги ишлаб чиқариш ва бозор алоқалари	7
3.	Рақобат ва корхона	9
4.	Иқтисодиётда кичик бизнес	11
5.	Кичик бизнеснинг муаммолари ва уларни ҳал қилиш йўллари	13
6.	Ўзбекистонда кичик бизнеснинг ижтимоий-иқтисодий ривожланиши	14
2 МАВЗУ	КОРХОНАНИНГ УМУМИЙ ВА ИШЛАБ ЧИҚАРИШ ТУЗИЛМАЛАРИ	
1.	Ишлаб чиқариш ва ишлаб чиқариш тузилмаси тушунчаси	16
2.	Ишлаб чиқариш тизимининг турлари	18
3.	Ташкилий жиҳатдан ишлаб чиқариш турлари	19
4.	Ишлаб чиқариш тузилмасининг такомиллаштириш йўллари	22
5.	Корхонанинг бош режаси	23
3 МАВЗУ	ИШЛАБ ЧИҚАРИШНИНГ ИҚТИСОДИЙ ВА ИЖТИМОИЙ САМАРАДОРЛИГИ	
1.	Ишлаб чиқариш самарадорлигининг моҳияти, мезонлари ва кўрсаткичлари	26
2.	Харажатларнинг умумий ва таққослама иқтисодий самарадорлиги	28
3.	Ишлаб чиқариш самарадорлигини оширишнинг асосий йўналишлари	31
4 МАВЗУ	КОРХОНА ФАОЛИЯТИНИ РЕЖАЛАШТИРИШ ВА ОЛДИНДАН МУЛЖАЛЛАШ	
1.	Режалаштиришнинг методологик асослари	34
2.	Корхона ривожланиши режасининг асосий қисмлари ва кўрсаткичлар	36
3.	Ишлаб чиқариш дастурларини тузиш	39
4.	Бизнес режа мазмуни ва тузиш тартиби	41
5.	Лойиҳаларни асослашдаги халқаро тажриба	45

5	МАВЗУ	КОРХОНА КАДРЛАРИ, УЛАРНИНГ БАНДЛИГИ ВА МЕХНАТ УНУМДОРЛИГИ	
	1.	Корхона кадрлари	49
	2.	Кадрлар тузилиши	52
	3.	Мехнатни меъёрлантириш	54
	4.	Мехнат унумдорлиги	55
	5.	Мехнат билан бандлик	59
6	МАВЗУ	КОРХОНАНИНГ АСОСИЙ ФОНДЛАРИ ВА ИШЛАБ ЧИҚАРИШ ҚУВВАТИ	
	1.	Асосий фондларнинг таркиби ва тузилмаси	61
	2.	Асосий фондларни такрор ишлаб чиқариш ва такомиллаштириш шакллари	65
	3.	Асосий ишлаб чиқариш фондларидан фойдаланиш кўрсаткичлари	68
	4.	Корхонанинг ишлаб чиқариш қуввати	72
	5.	Асосий фондлар ва ишлаб чиқариш қувватидан фойдаланишни яхшилашнинг асосий йўналишлари	73
7	МАВЗУ	КОРХОНАНИНГ АЙЛАНМА ФОНДЛАРИ ВА АЙЛАНМА МАБЛАҒЛАРИ	
	1.	Айланма фондлар таркиби	76
	2.	Ишлаб чиқаришда айланма фондлардан фойдаланишни баҳолаш	79
	3.	Корхонада айланма фондларнинг элементларини тежаш	81
	4.	Айланма маблағлар ва улар айланишини тезлаштириш йўллари	82
8	МАВЗУ	САНОАТ КОРХОНАЛАРИДА ИНВЕСТИЦИЯ ФАОЛИЯТИ	
	1.	Асосий фондларни такрор ишлаб чиқаришда инвестиция ва капитал қурилишнинг роли	87
	2.	Бозор иқтисодиётига ўтиш шароитида капитал қурилиш	88
	3.	Капитал қўйилмаларнинг таркиби ва тузилиши	89
	4.	Капитал қўйилмалар ва капитал қурилишни режалаштириш	91
	5.	Капитал қўйилмаларнинг иқтисодий самарадорлиги ва уни ошириш йўллари	93

9	МАВЗУ	ИЛМИЙ-ТЕХНИКА ТАРАҚҚИЁТИНИНГ ИҚТИСОДИЙ САМАРАДОРЛИГИ	
	1.	Илмий-техник тараққиёт - ишлаб чиқаришни ривожлантириш ва жадаллаштиришнинг асоси. Унинг йўналишлари	95
	2.	Илмий-техника тараққиётининг самарадорлиги	98
10	МАВЗУ	ИШЛАБ ЧИҚАРИШНИ ИЛМИЙ-ТЕХНОЛОГИК ЖИҲАТДАН ТАЙЁРЛАШ	
	1.	Илмий-техника потенциали ва унинг таркиби	101
	2.	Илмий-техника ташкилотлар фаолияти;	102
	3.	Илмий-техника потенциали кўрсаткичлари ва унинг самарадорлигини иқтисодий баҳолаш	103
	4.	Илмий-техника доирасида қайтадан ташкил қилиш ва хусусийлаштириш	105
11	МАВЗУ	ИШЛАБ ЧИҚАРИШНИ ИЛМИЙ-ТЕХНОЛОГИК ТАЙЁРЛАШ	
	1.	Ишлаб чиқаришни технологик тайёрлаш, корхонада илмий-техника тараққиёти омили сифатида	107
	2.	Конструкторлик хужжатлар тизими	108
	3.	Технологик хужжатлар тизими	109
	4.	Ишлаб чиқариш технологик тайёрлаш тизими	110
	5.	Технологик стандартлаш ва бир шаклга келтириш	111
	6.	Ишлаб чиқаришни илмий-технологик тайёрлашнинг иқтисодий самарадорлиги	112
12	МАВЗУ	КОРХОНАЛАРДА МАҲСУЛОТ СИФАТИ, СТАНДАРТЛАШ ВА СЕРТИФИКАТЛАШ	
	1.	Маҳсулот сифати тушунчаси ва кўрсаткичлари	115
	2.	Маҳсулот сифатини бошқариш	117
	3.	Сифат бошқарувида янги стратегия	119
	4.	Маҳсулотни стандартлаш	121
	5.	Маҳсулотни сертификатлаш	123
13	МАВЗУ	ИШЛАБ ЧИҚАРИШНИ КОНЦЕНТРАЦИЯЛАШ ВА	

КОРХОНАЛАР ЎЛЧОВЛАРИ

	1. Ишлаб чиқаришни концентрациялаш моҳияти	127
	2. Ишлаб чиқаришни концентрациялашнинг иқтисодий аҳамияти	128
	3. Ишлаб чиқаришнинг оптимал қўлами	130
	4. Ишлаб чиқариш концентрацияси даражаси кўрсаткичлар	131
14 МАВЗУ	ИШЛАБ ЧИҚАРИШНИ ИХТИСОСЛАШТИРИШ ВА КООПЕРАЦИЯЛАШТИРИШ	
	1. Ишлаб чиқаришни ихтисослаштиришнинг асосий йўналишлари	133
	2. Стандартлаштириш ва бир шаклга келтириш, ишлаб чиқаришни ихтисослашнинг дастлабки замини сифатида	134
	3. Ишлаб чиқаришнинг стандартлашганлик ва ихтисослашганлик даражаларини режалаштириш	135
	4. Ихтисослашган корхоналарнинг минимал мумкин қўламлари	136
	5. Ишлаб чиқаришни кооперациялаш	137
	6. Ихтисослаштиришнинг иқтисодий самарадорлиги	138
15 МАВЗУ	ИШЛАБ ЧИҚАРИШНИ КОМБИНАЦИЯЛАШ	
	1. Ишлаб чиқаришни комбинациялашнинг: моҳияти, шакллари, даражаси кўрсаткичлари	141
	2. Комбинациялашнинг иқтисодий самарадорлиги	143
16 МАВЗУ	ИШЧИЛАР МЕҲНАТИГА ҲАҚ ТЎЛАШ	
	1. Меҳнатга ҳақ тўлашнинг принципиал қоидалари	145
	2. Меҳнатга ҳақ тўлашнинг шакллари ва тизими	146
	3. Меҳнатга ҳақ тўлашнинг тарифсиз тизими	151
	4. Меҳнатни мотивацияси	153
17 МАВЗУ	ИШЛАБ ЧИҚАРИШ ХАРАЖАТЛАРИ, ФОЙДА ВА ЖАМИЙ ДАРОМАД	
	1. Ишлаб чиқариш харажатлари, фойда ва жамий даромад тушунчаси	155
	2. Маҳсулот ишлаб чиқаришдаги харажатларнинг турланиши	157
	3. Ишлаб чиқариш харажатларини белгилашдаги хорижий мамлакатлар	159

тажрибаси	
4. Маҳсулот ишлаб чиқаришда харажатларни камайтириш йўллари	162
18 МАВЗУ ИЖАРА ВА ЛИЗИНГ	
1. Ижаранинг иқтисодий моҳияти ва тамойиллари	166
2. Ижарага олувчи ва ижарага берувчининг ўзаро муносабатларини иқтисодий тартибга солиш	167
3. Хўжалик ҳисобидаги даромадни моддий рағбатлантириш ва тақсимлаш механизми	169
4. Лизинг	170
Фойдаланилган адабиётлар	175